



ವಿಜ್ಞಾನ ಸೂರ್ತಿ

2019-20ನೇ ಸಾಲಿನ ವಿಜ್ಞಾನ ವಿಷಯದ ಎಸ್.ಎಸ್.ಎಲ್.ಸಿ. ಪರೀಕ್ಷಾಕಾಲ ಶಾಸ್ತ್ರಮಂಗುಳಿಕೆಯ ತಿರುಮಲಕ್ಕೆ

ಸಲಹೆ ಮತ್ತು ಮಾರ್ಗದರ್ಶನ

ಶ್ರೀ ರಾಜೇಂದ್ರ ಉಪನಿರ್ದೇಶಕರು (ಆಡಳಿತ)

ಶ್ರೀ ಗಿರಿಜಮ್ಮ ಹಬ್.ಎನ್., ಶಿಕ್ಷಣಾಧಿಕಾರಿಗಳು-1

ಶ್ರೀ ಅನಿಲ್.ಎ.ಎನ್., ಶಿಕ್ಷಣಾಧಿಕಾರಿಗಳು-2

ಶ್ರೀಮತಿ ಅರ್ಚನಾ ನಾಯಕ್, ವಿಜ್ಞಾನ ವಿಷಯ ಪರಿವೀಕ್ಷಕರು

ಸಂಪನ್ಮೂಲ ವ್ಯಕ್ತಿಗಳು

ರಾಮಚಂದ್ರ ಭಟ್.ಬಿ.ಬಿ. ಎಂ.ಎಸ್ಸಿ. ವಿ.ಇಡಿ. ಸ.ಪ್ರೌಢಾಲಯ,ಬ್ಯಾಟರಾಯನಹಳ್ಳಿ,ಮಂಡವ-2

ನಾಗರಾಜ ಎಂ.ಎಸ್ಸಿ. ವಿ.ಇಡಿ. ಸ.ಪ್ರೌಢಾಲಯ,ಬೆಂಗಳೂರು,ಮಂಡವ-4

ಲಕ್ಷ್ಮೀ ಪ್ರಸಾದ್ ನಾಯಕ್ ಎಂ.ಎಸ್ಸಿ. ಎಂ.ಫಿಲ್, ವಿ.ಇಡಿ.ಕ.ಜಿ.ಡಿ.ಎ. ಸ.ಪ್ರೌಢಾಲಯ(BM5A),ಸಿಂಗೇರಿ,ಮಂಡವ-1

ವಿನಯ್ ಡಿ ಎಂ.ಎಸ್ಸಿ. ವಿ.ಇಡಿ ಸ.ಪ್ರೌಢಾಲಯ,ಹಿರಿಯೂರು,ಮಂಡವ-3

ಲೋಹಿತ್ ಕೆ.ಬಿ ಎಂ.ಎಸ್ಸಿ. ವಿ.ಇಡಿ ಸ.ಪ್ರೌಢಾಲಯ,ಸಿಂಗೇರಿ,ಮಂಡವ-4

ಉಪನಿರ್ದೇಶಕರ ಕಚೇರಿ ಸಾರ್ವಜನಿಕ ಶಿಕ್ಷಣ ಇಲಾಖೆ
ಕಲಾಪಿಪಾಳ್ಯಂ, ಬೆಂಗಳೂರು ದಕ್ಷಿಣ ಜಿಲ್ಲೆ

ಪಠ್ಯ ವಿಷಯವಾರು ಅಂಕ ಹಂಚಿಕೆ -2019-20

1. ಮುಖ್ಯಾಂಶಆಧಾರಿತ ಘಟಕಗಳು ಮತ್ತು ಮುಖ್ಯಾಂಶಗಳಿಗೆ ನಿಗದಿಪಡಿಸಿದ ಅಂಕಗಳ ಹಂಚಿಕೆ

ಕ್ರ. ಸಂ.	ಮುಖ್ಯಾಂಶಗಳು	ಆಧ್ಯಾಯಗಳು	ಒಟ್ಟು ಅಂಕಗಳು
1.	ನಿತ್ಯಜೀವನದಲ್ಲಿ ಪದಾರ್ಥಗಳು	<ul style="list-style-type: none"> ➤ ರಾಸಾಯನಿಕ ಕ್ರಿಯೆಗಳು ಮತ್ತು ಸಮೀಕರಣಗಳು ➤ ಆಮ್ಲಗಳು, ಪ್ರತ್ಯಾಮ್ಲಗಳು ಮತ್ತು ಲವಣಗಳು ➤ ಲೋಹಗಳು ಮತ್ತು ಆಲೋಹಗಳು ➤ ಕಾರ್ಬನ್ ಮತ್ತುಅದರ ಸಂಯುಕ್ತಗಳು ➤ ಧಾತುಗಳ ಆವರ್ತನೀಯ ವರ್ಗೀಕರಣ 	25
2.	ಜೀವಜಗತ್ತು	<ul style="list-style-type: none"> ➤ ಜೀವ ಕ್ರಿಯೆಗಳು ➤ ನಿಯಂತ್ರಣ ಮತ್ತು ಸಹಭಾಗಿತ್ವ ➤ ಜೀವಿಗಳು ಹೇಗೆ ಸಂಶಾನ್ತನೋತ್ಪತ್ತಿ ನಡೆಸುತ್ತವೆ? ➤ ಆನುವಂಶೀಯತೆ ಮತ್ತುಜೀವವಿಕಾಸ 	22
3.	ನೈಸರ್ಗಿಕ ವಿದ್ಯಮಾನಗಳು	<ul style="list-style-type: none"> ➤ ಬೆಳಕು, ಪ್ರತಿಫಲನ ಮತ್ತು ವಕ್ರೀಭವನ ➤ ಮಾನವನಕಣ್ಣು ಮತ್ತು ವರ್ಣಮಯಜಗತ್ತು 	12
4.	ವಸ್ತುಗಳು ಹೇಗೆ ಕಾರ್ಯನಿರ್ವಹಿಸುತ್ತವೆ?	<ul style="list-style-type: none"> ➤ ವಿದ್ಯುಚ್ಛಕ್ತಿ ➤ ವಿದ್ಯುತ್ ಪ್ರವಾಹದಕಾಂತೀಯ ಪರಿಣಾಮಗಳು 	13
5.	ನೈಸರ್ಗಿಕ ಸಂಪನ್ಮೂಲಗಳು	<ul style="list-style-type: none"> ➤ ಶಕ್ತಿಯ ಆಕರಗಳು ➤ ನೈಸರ್ಗಿಕ ಸಂಪನ್ಮೂಲಗಳ ಸುಸ್ಥಿರ ನಿರ್ವಹಣೆ ➤ ನಮ್ಮ ಪರಿಸರ 	08
		ಒಟ್ಟು	80

ರಸಾಯನಶಾಸ್ತ್ರ ಅಧ್ಯಾಯ 1

ರಾಸಾಯನಿಕ ಕ್ರಿಯೆಗಳು ಮತ್ತು ಸಮೀಕರಣಗಳು.

1. ರಾಸಾಯನಿಕ ಕ್ರಿಯೆ ಎಂದರೇನು?

ಒಂದು ಅಥವಾ ಒಂದಕ್ಕಿಂತ ಹೆಚ್ಚಿನ ವಸ್ತುಗಳು ವರ್ತಿಸಿ ಪರಿವರ್ತನೆಗೊಂಡು ಒಂದು ಅಥವಾ ಒಂದಕ್ಕಿಂತ ಹೆಚ್ಚಿನ ಹೊಸಗುಣಗಳುಳ್ಳ ಉತ್ಪನ್ನಗಳು ಉಂಟಾಗುವ ಪ್ರಕ್ರಿಯೆಗೆ ರಾಸಾಯನಿಕ ಕ್ರಿಯೆ ಎನ್ನುವರು.

2. ರಾಸಾಯನಿಕ ಸಮೀಕರಣ ಎಂದರೇನು?

ರಾಸಾಯನಿಕ ಕ್ರಿಯೆಯಲ್ಲಿ ಪಾಲ್ಗೊಳ್ಳುವ ಪ್ರತಿವರ್ತಕಗಳು ಮತ್ತು ಉತ್ಪನ್ನಗಳನ್ನು ಅವುಗಳ ರಾಸಾಯನಿಕ ಸೂತ್ರಗಳನ್ನು ಬಳಸಿ ಸಂಕೇತಗಳ ರೂಪದಲ್ಲಿ ಬರೆಯುವುದನ್ನು ರಾಸಾಯನಿಕ ಸಮೀಕರಣ ಎನ್ನುವರು.

3. ಭೌತ ಬದಲಾವಣೆ ಎಂದರೇನು? ಉದಾಹರಣೆ ಕೊಡಿ.

ಭೌತ ಬದಲಾವಣೆಯು ತಾತ್ಕಾಲಿಕ ಬದಲಾವಣೆಯಾಗಿದ್ದು ಪರಾವರ್ತಕ ಗುಣವುಳ್ಳದ್ದು. ಇದರಲ್ಲಿ ವಸ್ತುವಿನ ಸಂಯೋಜನೆಯಲ್ಲಿ ಯಾವ ಬದಲಾವಣೆಯೂ ಆಗುವುದಿಲ್ಲವಾದ್ದರಿಂದ ಯಾವ ಹೊಸ ವಸ್ತುವೂ ಉಂಟಾಗುವುದಿಲ್ಲ. ಆದರೆ ಕೆಲವು ನಿರ್ದಿಷ್ಟಭೌತಗುಣಗಳು ಬದಲಾಗಬಹುದು. ಉದಾ:

- 1) ಐಸ್ ಕ್ರೀಂ ಕರಗುವಿಕೆ 2. ಮಿದ್ಯುತ್ ದೀಪ ಬೆಳಗುವುದು 3. ಕಬ್ಬಿಣವನ್ನು ಕಾಂತವಾಗಿರುವುದು

4. ರಾಸಾಯನಿಕ ಬದಲಾವಣೆ ಎಂದರೇನು? ಉದಾಹರಣೆ ಕೊಡಿ.

5. ರಾಸಾಯನಿಕ ಬದಲಾವಣೆಯು ಶಾಶ್ವತ ಬದಲಾವಣೆಯಾಗಿದೆ ಕೆಲವೊಮ್ಮೆ ಪರಾವರ್ತಕ. ಇದರಲ್ಲಿ ಹೊಸ ರಾಸಾಯನಿಕ ವಸ್ತುಗಳು ಉಂಟಾಗುತ್ತವೆ ಮತ್ತು ಇವು ರಾಸಾಯನಿಕ ಬದಲಾವಣೆಗೆ ಒಳಪಡುತ್ತಿರುವ ವಸ್ತುವಿಗಿಂತ ವಿಭಿನ್ನ ಗುಣಗಳನ್ನು ಹೊಂದಿರುತ್ತವೆ.

ಉದಾ: 1. ಪೆಟ್ರೋಲ್ ದಹನ

4. ರಾಸಾಯನಿಕ ಕ್ರಿಯೆ ನಡೆದಾಗ ಉಂಟಾಗುವ ಬದಲಾವಣೆಗಳನ್ನು ಪಟ್ಟಿಮಾಡಿ.

- ಸ್ಥಿತಿ ಬದಲಾವಣೆ.
- ಬಣ್ಣದಲ್ಲಿ ಬದಲಾವಣೆ.
- ಅನಿಲದ ಬಿಡುಗಡೆ.
- ತಾಪದಲ್ಲಿ ಬದಲಾವಣೆ.

5. ಸರಿದೂಗಿಸಿದ ರಾಸಾಯನಿಕ ಸಮೀಕರಣ ಎಂದರೇನು?

ರಾಸಾಯನಿಕ ಕ್ರಿಯೆಯ ಉತ್ಪನ್ನಗಳಲ್ಲಿರುವ ಧಾತುಗಳ ಒಟ್ಟು ರಾಶಿಯು ಪ್ರತಿವರ್ತಕದಲ್ಲಿರುವ ಧಾತುಗಳ ಒಟ್ಟು ರಾಶಿಗೆ ಸಮನಾಗಿರುವ ಸಮೀಕರಣವೇ ಸರಿದೂಗಿಸಿದ ಸಮೀಕರಣ.

6. ರಾಸಾಯನಿಕ ಸಮೀಕರಣಗಳನ್ನು ಯಾವ ನಿಯಮದ ಅನ್ವಯದಲ್ಲಿ ಸರಿದೂಗಿಸಬೇಕು?

“ರಾಶಿ ಸಂರಕ್ಷಣಾ ನಿಯಮ”ದ ಪ್ರಕಾರ ರಾಸಾಯನಿಕ ಕ್ರಿಯೆಯಲ್ಲಿ ರಾಶಿಯನ್ನು ಸೃಷ್ಟಿಸುವುದಾಗಲೀ, ಲಯಗೊಳಿಸುವುದಾಗಲೀ ಸಾಧ್ಯವಿಲ್ಲ. ಆದ್ದರಿಂದ ನಾವು ರಾಸಾಯನಿಕ ಸಮೀಕರಣವನ್ನು ಸರಿದೂಗಿಸಬೇಕು.

7. ಸಮೀಕರಣವನ್ನು ಸರಿದೂಗಿಸುವುದು ಎಂದರೇನು?

ರಾಸಾಯನಿಕ ಸಮೀಕರಣದಲ್ಲಿ ಎಡಭಾಗದಲ್ಲಿರುವ ಸಂಯುಕ್ತಗಳ ಧಾತುಗಳ ಪರಮಾಣುಗಳ ಸಂಖ್ಯೆ ಬಲಭಾಗದಲ್ಲಿರುವ ಸಂಯುಕ್ತಗಳ ಧಾತುಗಳ ಪರಮಾಣುಗಳ ಸಂಖ್ಯೆಗೆ ಸಮವಾಗುವಂತೆ ಸಮೀಕರಣವನ್ನು ಬರೆಯುವುದಕ್ಕೆ ಸಮೀಕರಣವನ್ನು ಸರಿದೂಗಿಸುವುದು ಎನ್ನುತ್ತಾರೆ.

8. ರಾಸಾಯನಿಕ ಕ್ರಿಯೆಯ 4 ವಿಧಗಳನ್ನು ಬರೆಯಿರಿ.

1. ರಾಸಾಯನಿಕ ಸಂಯೋಗ
2. ರಾಸಾಯನಿಕ ವಿಭಜನೆ
3. ರಾಸಾಯನಿಕ ಸ್ಥಾನಪಲ್ಲಟೆ
4. ರಾಸಾಯನಿಕ ದ್ವಿ ವಿಭಜನೆ

9. ರಾಸಾಯನಿಕ ಸಂಯೋಗ ಎಂದರೇನು? ಉದಾಹರಣೆ ಕೊಡಿ.

ಎರಡು ಅಥವಾ ಹೆಚ್ಚು ವಸ್ತುಗಳು ಸಂಯೋಗವಾಗಿ ಒಂದೇ ಹೊಸ ಉತ್ಪನ್ನ ಉಂಟಾಗುವ ಕ್ರಿಯೆಯೇ ಸಂಯೋಗ.

ಉದಾ: (i) ಕಲ್ಲಿದ್ದಲಿನ ದಹನ $C(s) + O_2(g) \rightarrow CO_2(g)$

(ii) $H_2(g)$ ಮತ್ತು $O_2(g)$ ಗಳಿಂದ ನೀರು ಉಂಟಾಗುವುದು. $2H_2(g) + O_2(g) \rightarrow 2H_2O(l)$

10. ರಾಸಾಯನಿಕ ವಿಭಜನೆ ಎಂದರೇನು? ಅದರ ವಿಧಗಳನ್ನು ಬರೆದು ಪ್ರತಿಯೊಂದಕ್ಕೆ ಉದಾಹರಣೆಯನ್ನು ಕೊಡಿ

ವಿಭಜನ ಕ್ರಿಯೆಯಲ್ಲಿ, ಒಂದು ವಸ್ತು ವಿಭಜನೆಗೊಂಡು ಎರಡು ಅಥವಾ ಹೆಚ್ಚು ವಸ್ತುಗಳು ಉಂಟಾಗುತ್ತವೆ.

ಸಾಮಾನ್ಯವಾಗಿ ಈ ಉದ್ದೇಶಕ್ಕೆ ಶಕ್ತಿಯನ್ನು ಒದಗಿಸಬೇಕಾಗುತ್ತದೆ.

ರಾಸಾಯನಿಕ ವಿಭಜನೆಯಲ್ಲಿ ಒಂದೇ ಪ್ರತಿವರ್ತಕ ಹಲವು ಉತ್ಪನ್ನಗಳನ್ನು ಕೊಡುತ್ತದೆ.

ರಾಸಾಯನಿಕ ವಿಭಜನೆಯ ವಿಧಗಳು:

ರಾಸಾಯನಿಕ ವಿಭಜನೆಯ ವಿಧಗಳು	ಉದಾಹರಣೆ
ಉಷ್ಣ ವಿಭಜನೆ: ವಿಭಜನ ಕ್ರಿಯೆಯನ್ನು ಕಾಸುವ ಮೂಲಕ ನಡೆಸಿದರೆ ಅದನ್ನು ಉಷ್ಣವಿಭಜನ ಕ್ರಿಯೆ ಎನ್ನುವರು.	ಕ್ಯಾಲ್ಸಿಯಂ ಕಾರ್ಬೋನೇಟ್ ಅನ್ನು ಕಾಸಿದಾಗ ಕ್ಯಾಲ್ಸಿಯಂ ಆಕ್ಸೈಡ್ ಮತ್ತು ಕಾರ್ಬನ್ ಡೈ ಆಕ್ಸೈಡ್ ಆಗಿ ವಿಭಜನೆಗೊಳ್ಳುವುದು $\text{CaCO}_3 (s) \rightarrow \text{CaO} (s) + \text{CO}_2 (g)$
ವಿದ್ಯುದ್ವಿಭಜನೆ: ವಿಭಜನ ಕ್ರಿಯೆಯನ್ನು ವಿದ್ಯುತ್‌ನ್ನು ಹಾಯಿಸುವುದರ ಮೂಲಕ ನಡೆಸಿದರೆ ಅದನ್ನು ವಿದ್ಯುತ್‌ವಿಭಜನ ಕ್ರಿಯೆ ಎನ್ನುವರು.	ನೀರಿನ ವಿದ್ಯುದ್ವಿಭಜನೆ: $2\text{H}_2\text{O}(l) \rightarrow 2\text{H}_2(g) + \text{O}_2(g)$
ಬೆಳಕಿನ ವಿಭಜನೆ: ಬೆಳಕಿನ ಉಪಸ್ಥಿತಿಯಲ್ಲಿ ಉಂಟಾಗುವ ವಿಭಜನ ಕ್ರಿಯೆಯನ್ನು ದ್ಯುತಿ ಅಥವಾ ಬೆಳಕಿನವಿಭಜನ ಕ್ರಿಯೆ ಎನ್ನುವರು.	ಬೆಳ್ಳಿಯ ಕ್ಲೋರೈಡ್‌ನ ಬಿಳಿ ಬಣ್ಣವು ಸೂರ್ಯನ ಬೆಳಕಿನಲ್ಲಿ ಬೂದು ಬಣ್ಣಕ್ಕೆ ತಿರುಗಿ ಬೆಳ್ಳಿ ಮತ್ತು ಕ್ಲೋರಿನ್ ಆಗಿ ವಿಭಜಿಸುವುದು. $2\text{AgCl}(s) \rightarrow 2\text{Ag}(s) + \text{Cl}_2(g)$

11.) ಬಹಿರುಷ್ಣಕ ಕ್ರಿಯೆಗಳು ಎಂದರೇನು? ಉದಾಹರಣೆ ಕೊಡಿ

ಉತ್ಪನ್ನಗಳೊಂದಿಗೆ ಉಷ್ಣಬಿಡುಗಡೆಯಾಗುವ ರಾಸಾಯನಿಕ ಕ್ರಿಯೆಗಳನ್ನು ಬಹಿರುಷ್ಣಕ ಕ್ರಿಯೆಗಳು ಎನ್ನುವರು.

ಉದಾ:(1) ನೈಸರ್ಗಿಕ ಅನಿಲದ ದಹನ $\text{CH}_4(g) + 2\text{O}_2(g) \rightarrow \text{CO}_2(g) + 2\text{H}_2\text{O}(g) + \text{ಉಷ್ಣ}$

(2) ಉಸಿರಾಟ ಒಂದು ಬಹಿರುಷ್ಣಕಪ್ರಕ್ರಿಯೆ ಕಾರಣ ಗ್ಲೂಕೋಸ್ ನಮ್ಮ ದೇಹದ ಜೀವಕೋಶಗಳಲ್ಲಿ ಆಕ್ಸಿಜನ್‌ನೊಂದಿಗೆ ವರ್ತಿಸಿ ವಿಭಜನೆಗೊಂಡು ಶಕ್ತಿಯನ್ನು ಒದಗಿಸುತ್ತದೆ. $\text{C}_6\text{H}_{12}\text{O}_6 (aq) + 6\text{O}_2 (g) \rightarrow 6\text{CO}_2 (aq) + 6\text{H}_2\text{O} (l) + \text{ಶಕ್ತಿ}$

12. ಅಂತರುಷ್ಣಕ ಕ್ರಿಯೆಗಳು ಎಂದರೇನು? 2 ಉದಾಹರಣೆ ಕೊಡಿ

ಉಷ್ಣದ ಹೀರಿಕೆಯಾಗುವ ರಾಸಾಯನಿಕ ಕ್ರಿಯೆಗಳನ್ನು ಅಂತರುಷ್ಣಕ ಕ್ರಿಯೆಗಳು ಎನ್ನುವರು.

ಉದಾ: ಸುಣ್ಣದ ಕಲ್ಲು (ಕ್ಯಾಲ್ಸಿಯಂ ಕಾರ್ಬೋನೇಟ್) ವಿಘಟನೆಗೊಂಡು ಕ್ಯಾಲ್ಸಿಯಂ ಆಕ್ಸೈಡ್ ಆಗುವುದು.

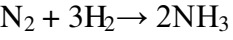
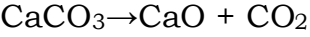

13. ರಾಸಾಯನಿಕ ಸ್ಥಾನಪಲ್ಲಟ ಎಂದರೇನು? 3 ಉದಾಹರಣೆ ನೀಡಿ. ಕಾರಣ ಕೊಡಿ.

ಒಂದು ಧಾತುವು ಸಂಯುಕ್ತದಲ್ಲಿನ ಇನ್ನೊಂದು ಧಾತುವನ್ನು ಸ್ಥಾನಪಲ್ಲಟಗೊಳಿಸುವ ಕ್ರಿಯೆಗೆ ಸ್ಥಾನಪಲ್ಲಟಕ್ರಿಯೆ ಎನ್ನುವರು. ಹೆಚ್ಚು ಕ್ರಿಯಾಪಟು ಲೋಹ ಅಥವಾ ಅಲೋಹಗಳು ಕಡಿಮೆ ಕ್ರಿಯಾಪಟು ಲೋಹ ಅಥವಾ ಅಲೋಹಗಳನ್ನು ಸ್ಥಾನಪಲ್ಲಟಗೊಳಿಸುತ್ತವೆ

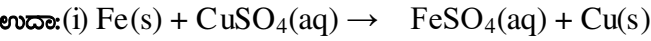

(ತಾಮ್ರದ ಸಲ್ಫೇಟ್) (ಕಬ್ಬಿಣದ ಸಲ್ಫೇಟ್)

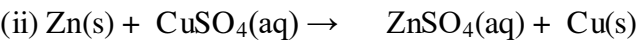

(ತಾಮ್ರದ ಸಲ್ಫೇಟ್) (ಸತುವಿನ ಸಲ್ಫೇಟ್)

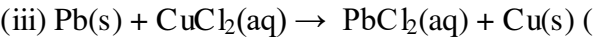

(ತಾಮ್ರದ ಕ್ಲೋರೈಡ್) (ಸೀಸದ ಕ್ಲೋರೈಡ್)

ಕಬ್ಬಿಣ, ಸತು ಮತ್ತು ಸೀಸಗಳು ತಾಮ್ರಕ್ಕಿಂತ ಹೆಚ್ಚು ಕ್ರಿಯಾಪಟು ಧಾತುಗಳು. ಅವು ತಾಮ್ರವನ್ನು ಅದರ ಸಂಯುಕ್ತಗಳಿಂದ ಸ್ಥಾನಪಲ್ಲಟಗೊಳಿಸುತ್ತವೆ.

14. ಪ್ರಕ್ಷೇಪನ ಕ್ರಿಯೆ ಎಂದರೇನು? ಉದಾಹರಣೆ ನೀಡಿ.

ಯಾವ ಕ್ರಿಯೆಗಳಲ್ಲಿ ಪ್ರತಿವರ್ತಕಗಳ ನಡುವೆ ಅಯಾನುಗಳ ವಿನಿಮಯ ನಡೆದು ಉಂಟಾಗುವ ಜಲವಿಲೀನಗೊಳ್ಳದ ವಸ್ತುವನ್ನು ಪ್ರಕ್ಷೇಪ ಎನ್ನುವರು. ಪ್ರಕ್ಷೇಪವನ್ನು ಉತ್ಪತ್ತಿ ಮಾಡುವ ಯಾವುದೇ ಕ್ರಿಯೆಯನ್ನು ಪ್ರಕ್ಷೇಪನ ಕ್ರಿಯೆ ಎನ್ನುವರು.

ಉದಾ: ಸೋಡಿಯಂ ಸಲ್ಫೇಟ್ ದ್ರಾವಣವನ್ನು ತೆಗೆದುಕೊಂಡು ಅದಕ್ಕೆ ಬೇರಿಯಂ ಕ್ಲೋರೈಡ್ ದ್ರಾವಣ ಬೆರೆಸಿದಾಗ ಬಿಳಿಯ ಪ್ರಕ್ಷೇಪ ಉಂಟಾಗುತ್ತದೆ.

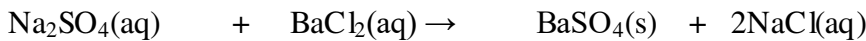

15. ರಾಸಾಯನಿಕ ದ್ವಿಸ್ಥಾನಪಲ್ಲಟ ಎಂದರೇನು? ಉದಾಹರಣೆ ನೀಡಿ.

ಯಾವ ಕ್ರಿಯೆಗಳಲ್ಲಿ ಪ್ರತಿವರ್ತಕಗಳ ನಡುವೆ ಅಯಾನುಗಳ ವಿನಿಮಯ ನಡೆಯುತ್ತದೆಯೋ ಅಂತಹ ಕ್ರಿಯೆಗಳನ್ನು ದ್ವಿಸ್ಥಾನಪಲ್ಲಟ ಕ್ರಿಯೆಗಳು ಎನ್ನುವರು.

ಉದಾ:(1) ಮೆಗ್ನೀಶಿಯಮ್ ಸಲ್ಫೇಟ್ ದ್ರಾವಣವನ್ನು ತೆಗೆದುಕೊಂಡು ಅದಕ್ಕೆ ಸೋಡಿಯಮ್ ಕಾರ್ಬೋನೇಟ್ ದ್ರಾವಣ ಬೆರೆಸಿದಾಗ ಬಿಳಿಯ ಪ್ರಕ್ಷೇಪ ಉಂಟಾಗುತ್ತದೆ. $\text{MgSO}_4 + \text{Na}_2\text{CO}_3 \rightarrow \text{MgCO}_3 + \text{Na}_2\text{SO}_4$

(ii) ಸೋಡಿಯಂ ಸಲ್ಫೇಟ್ ದ್ರಾವಣವನ್ನು ತೆಗೆದುಕೊಂಡು ಅದಕ್ಕೆ ಬೇರಿಯಂ ಕ್ಲೋರೈಡ್ ದ್ರಾವಣ ಬೆರೆಸಿದಾಗ ಬಿಳಿಯ ಪ್ರಕ್ಷೇಪ ಉಂಟಾಗುತ್ತದೆ.

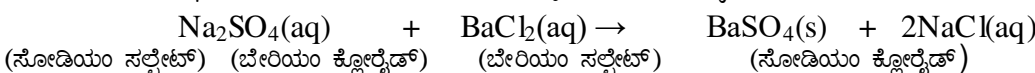

16) ಉತ್ಕರ್ಷಣ ಕ್ರಿಯೆ ಎಂದರೇನು?

ರಾಸಾಯನಿಕ ಕ್ರಿಯೆಯಲ್ಲಿ ಪ್ರತಿವರ್ತಕವು ಆಕ್ಸಿಜನ್ ಪಡೆದುಕೊಂಡರೆ ಅಥವಾ ಹೈಡ್ರೋಜನ್ ಕಳೆದುಕೊಂಡರೆ ಅದನ್ನು ಉತ್ಕರ್ಷಣ ಕ್ರಿಯೆ ಎನ್ನುವರು.

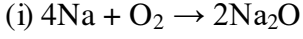

Na ಉತ್ಕರ್ಷಣಗೊಂಡು- Na_2O ಆಗಿದೆ.

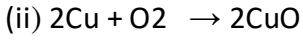

Cu ಉತ್ಕರ್ಷಣಗೊಂಡು- CuO ಆಗಿದೆ.

17) ಅಪಕರ್ಷಣ ಕ್ರಿಯೆ ಎಂದರೇನು?

ರಾಸಾಯನಿಕ ಕ್ರಿಯೆಯಲ್ಲಿ ಪ್ರತಿವರ್ತಕವು ಆಕ್ಸಿಜನ್ ಕಳೆದುಕೊಂಡರೆ ಅಥವಾ ಹೈಡ್ರೋಜನ್ ಪಡೆದುಕೊಂಡರೆ ಅದನ್ನು ಅಪಕರ್ಷಣ ಕ್ರಿಯೆ ಎನ್ನುವರು.

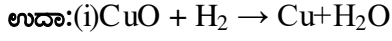

CuO ಅಪಕರ್ಷಣಗೊಂಡು - Cu ಆಗಿದೆ.

18) ರೆಡಾಕ್ಸ್ ಕ್ರಿಯೆಗಳು ಎಂದರೇನು?

ರಾಸಾಯನಿಕ ಕ್ರಿಯೆಯೊಂದರಲ್ಲಿ ಒಂದು ಪ್ರತಿವರ್ತಕವು ಉತ್ಕರ್ಷಣಗೊಂಡುಮತ್ತೊಂದುಪ್ರತಿವರ್ತಕವು ಅಪಕರ್ಷಣಗೊಂಡರೆ ಅಂತಹ ಕ್ರಿಯೆಗಳನ್ನು ಉತ್ಕರ್ಷಣ-ಅಪಕರ್ಷಣ(ರೆಡಾಕ್ಸ್)ಕ್ರಿಯೆ ಎನ್ನುವರು.

ಉದಾ:



CuO ಅಪಕರ್ಷಣಗೊಂಡು - Cu ಆಗಿದೆ. H_2 ಉತ್ಕರ್ಷಣಗೊಂಡು- H_2O ಆಗಿದೆ.

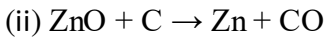

ಕಾರ್ಬನ್ ಉತ್ಕರ್ಷಣಗೊಂಡು CO ಆಗಿದೆ ಮತ್ತು ZnO ಅಪಕರ್ಷಣಗೊಂಡು Zn ಆಗಿದೆ.

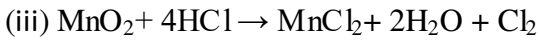

19) ಸಂಕ್ಷಾರಣ ಎಂದರೇನು? ಅದನ್ನು ಹೇಗೆ ತಡೆಯಬಹುದು?

ಲೋಹವು ತನ್ನ ಸುತ್ತಲಿನ ವಸ್ತುಗಳಾದ ತೇವಾಂಶ, ಆವುಗಳ, ಇತ್ಯಾದಿಗಳೊಡನೆ ವರ್ತಿಸಿ ಹಾಳಾಗುವ ಪ್ರಕ್ರಿಯೆಯೇ ಸಂಕ್ಷಾರಣ. ಉದಾಹರಣೆ :- ಕಾಲ ಕ್ರಮೇಣ ಉಂಟಾಗುವ ಬೆಳ್ಳಿಯ ಮೇಲಿನ ಕಪ್ಪು ಕಲೆಗಳು ಮತ್ತು ತಾಮ್ರದ ಮೇಲಿನ ಹಸಿರು ಕಲೆಗಳು. ಬಣ್ಣ ಹೆಚ್ಚುವುದು, ಎಣ್ಣೆ ಸವರುವುದು, ಗ್ರೀಸ್ ಹಚ್ಚುವುದು, ಗ್ಯಾಲ್ವನೀಕರಣ, ಕ್ರೋಮಿಯಂ ಲೇಪನ, ಆನೋಡೀಕರಣ ಅಥವಾ ಮಿಶ್ರಲೋಹಗಳನ್ನಾಗಿ ಮಾಡುವುದರ ಮೂಲಕ ಕಬ್ಬಿಣ ತುಕ್ಕು ಹಿಡಿಯುವುದನ್ನು ತಡೆಗಟ್ಟಬಹುದು.

20. ಕಬ್ಬಿಣದ ವಸ್ತುಗಳಿಗೆ ಬಣ್ಣ ಬಳಿಯುವುದೇಕೆ?

ತೇವಾಂಶ ಮತ್ತು ಗಾಳಿಯೊಂದಿಗೆ ವರ್ತಿಸಿ ಕಬ್ಬಿಣವು ತುಕ್ಕು ಹಿಡಿಯುವುದನ್ನು ತಡೆಗಟ್ಟಲು ಕಬ್ಬಿಣದ ವಸ್ತುಗಳಿಗೆ ಬಣ್ಣ ಬಳಿಯುತ್ತಾರೆ.

21. ಕಮಟುವಿಕೆ ಎಂದರೇನು?

ಗಾಳಿಗೆ ತೆರೆದಿಟ್ಟ ಕೊಬ್ಬು ಮತ್ತು ಎಣ್ಣೆಯ ಪದಾರ್ಥಗಳು ಉತ್ಕರ್ಷಣಗೊಂಡು ಅವುಗಳ ವಾಸನೆ ಮತ್ತು ರುಚಿ ಬದಲಾಗುವುದನ್ನು ಕಮಟುವಿಕೆ ಎನ್ನುವರು.

ಉದಾಹರಣೆ :- ನೀರು , ಗಾಳಿಯ ಸಂಪರ್ಕಕ್ಕೆ ಬಂದ ತುಪ್ಪ , ಎಣ್ಣೆಗಳ ಹಾಳಾಗುವಿಕೆ.

22. ಕಮಟುವಿಕೆ ತಡೆಯುವ ವಿಧಾನಗಳನ್ನು ಪಟ್ಟಿಮಾಡಿರಿ.

- ಆಹಾರ ಪದಾರ್ಥಗಳನ್ನು ಗಾಳಿ ಪ್ರವೇಶಿಸದ ಸಂಗ್ರಾಹಕಗಳಲ್ಲಿ ಶೇಖರಿಸುವುದು
- ಆಹಾರ ಪದಾರ್ಥಗಳನ್ನು ರೆಫ್ರಿಜರೇಟರ್‌ನಲ್ಲಿ ಶೇಖರಿಸುವುದು.
- ಪ್ರತಿ ಉತಕರ್ಷಕಗಳ ಬಳಕೆ..

23. ಎಣ್ಣೆ ಪದಾರ್ಥಗಳ ಮೂಲಕ ನೈಟ್ರೋಜನ್ ಹಾಯಿಸುತ್ತಾರೆ. ಏಕೆ?

ಎಣ್ಣೆ ಮತ್ತು ಕೊಬ್ಬು ಹೊಂದಿದ ಆಹಾರ ಪದಾರ್ಥಗಳು ಕಮಟುವುದನ್ನು ತಡೆಗಟ್ಟಲು ಅವುಗಳ ಮೂಲಕ ನೈಟ್ರೋಜನ್ ಅನಿಲವನ್ನು ಹಾಯಿಸುತ್ತಾರೆ.

24. ಕಬ್ಬಿಣದ ಮೊಳೆಯನ್ನು ಮುಳುಗಿಸಿಟ್ಟಾಗ ತಾಮ್ರದ ಸಲ್ಫೇಟ್ ದ್ರಾವಣದ ಬಣ್ಣ ಬದಲಾಗುವುದೇಕೆ ?

ಏಕೆಂದರೆ ತಾಮ್ರದ ಸಲ್ಫೇಟ್ ದ್ರಾವಣದಲ್ಲಿ ಮುಳುಗಿಸಿದ್ದ ಕಬ್ಬಿಣದ ಮೊಳೆಯು ತಾಮ್ರಕ್ಕಿಂತ ಹೆಚ್ಚು ಕ್ರಿಯಾಪಟುವಾಗಿದ್ದು, ಕಡಿಮೆ ಕ್ರಿಯಾಪಟುವಾದ ತಾಮ್ರವನ್ನು ಅದರ ದ್ರಾವಣದಿಂದ ಸ್ಥಾನಪಲ್ಲಟಿಸುವುದರಿಂದ ದ್ರಾವಣದಲ್ಲಿನ ತಾಮ್ರದ ಅಣುಗಳ ಸಾಂದ್ರತೆ ಕಡಿಮೆಯಾಗಿ ಅದರ ಬಣ್ಣ ಬದಲಾಗುತ್ತದೆ.

24) ಉಸಿರಾಟ ಮತ್ತು ದ್ಯುತಿಸಂಶ್ಲೇಷಣೆ ಹೇಗೆ ವಿರುದ್ಧ ಕ್ರಿಯೆಗಳಾಗಿವೆ?

➤ ಉಸಿರಾಟ ಕ್ರಿಯೆಯಲ್ಲಿ ಗ್ಲುಕೋಸ್ ನಮ್ಮ ದೇಹದ ಜೀವಕೋಶಗಳ ಮೈಟೋಕಾಂಡ್ರಿಯಾದಲ್ಲಿ ಆಕ್ಸಿಜನ್‌ನೊಂದಿಗೆ ಉತ್ಕರ್ಷಣ ಕ್ರಿಯೆಗೆ ಒಳಗಾಗಿ ಮತ್ತು ಉಷ್ಣಶಕ್ತಿಯನ್ನು ಒದಗಿಸುತ್ತದೆ.

➤ ದ್ಯುತಿಸಂಶ್ಲೇಷಣೆಕ್ರಿಯೆಯಲ್ಲಿ ಸೂರ್ಯನ ಬೆಳಕನ್ನು ಹೀರಿ ಇಂಗಾಲದ ಡೈಆಕ್ಸೈಡ್ ಮತ್ತು ನೀರಿನ ಸಹಾಯದಿಂದ ಪಿಷ್ಟವನ್ನು ತಯಾರಿಸುತ್ತವೆ. ಇಲ್ಲಿ ಬೆಳಕಿನ ಹೀರಿಕೆಯಾಗುವುದರಿಂದ ಉಸಿರಾಟದ ವಿರುದ್ಧಕ್ರಿಯೆಯಾಗಿದೆ. .

25. ನೀರಿನ ವಿದ್ಯುದ್ವಿಭಜನೆಯ ಚಿತ್ರ ಬರೆದು ಭಾಗಗಳನ್ನು ಗುರುತಿಸಿ.

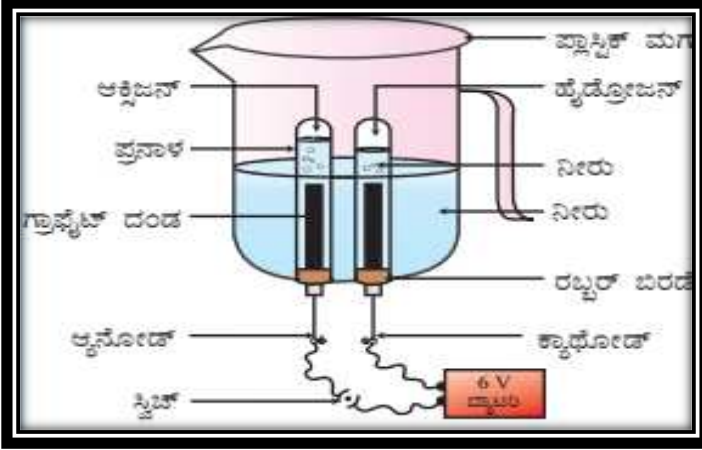

ಅಧ್ಯಾಯ 2

ಆಮ್ಲಗಳು, ಪ್ರತ್ಯಾಮ್ಲಗಳು ಮತ್ತು ಲವಣಗಳು

1. **ಆಮ್ಲದ ಗುಣಗಳನ್ನು ಪಟ್ಟಿ ಮಾಡಿ.**

- ಆಮ್ಲಗಳು ಹುಳಿ ರುಚಿ ಹೊಂದಿದೆ.
- ನೀಲಿ ಲಿಟ್ಮಸ್ ಅನ್ನು ಕೆಂಪು ಬಣ್ಣಕ್ಕೆ ಬದಲಾಯಿಸುತ್ತವೆ.
- pH ಮೌಲ್ಯ 7 ಕ್ಕಿಂತ ಕಡಿಮೆ .
- ಆಮ್ಲಗಳು ನೀರಿನಲ್ಲಿ H_3O^+ ಅಯಾನುಗಳನ್ನು ಉಂಟುಮಾಡುತ್ತವೆ.

2. **ಪ್ರತ್ಯಾಮ್ಲದ ಗುಣಗಳನ್ನು ಪಟ್ಟಿ ಮಾಡಿ.**

- ಪ್ರತ್ಯಾಮ್ಲಗಳು ಕಹಿ ರುಚಿ ಹೊಂದಿದೆ.
- ಕೆಂಪು ಲಿಟ್ಮಸ್ ಅನ್ನು ನೀಲಿ ಬಣ್ಣಕ್ಕೆ ಬದಲಾಯಿಸುತ್ತವೆ.
- ಠಿಲೂ ಮೌಲ್ಯ 7 ಕ್ಕಿಂತ ಹೆಚ್ಚು.
- ಪ್ರತ್ಯಾಮ್ಲಗಳು OH^- ಅಯಾನುಗಳನ್ನು ಹೊಂದಿದೆ.
- ಪ್ರತ್ಯಾಮ್ಲಗಳು ನೀರಿನಲ್ಲಿ ಹೈಡ್ರಾಕ್ಸೈಡ್ (OH^-) ಅಯಾನುಗಳನ್ನು ಉತ್ಪತ್ತಿಮಾಡುತ್ತವೆ.

3. **ಕ್ಷಾರಗಳು ಎಂದರೇನು? ಉದಾಹರಣೆ ಕೊಡಿ.**

ನೀರಿನಲ್ಲಿ ವಿಲೀನವಾಗುವ ಪ್ರತ್ಯಾಮ್ಲಗಳನ್ನು ಕ್ಷಾರಗಳು ಎನ್ನುತ್ತೇವೆ.

ಉದಾಹರಣೆ :-NaOH

4. ಲವಣಗಳುಎಂದರೇನು? ಉದಾಹರಣೆ ಕೊಡಿ.

ಲೋಹ ಮತ್ತು ಆಮ್ಲ ,ಲೋಹ ಮತ್ತು ಪ್ರತ್ಯಾಮ್ಲ, ಆಮ್ಲ ಮತ್ತು ಪ್ರತ್ಯಾಮ್ಲ ಪರಸ್ಪರ ವರ್ತಿಸಿದಾಗ ಉತ್ಪತ್ತಿಯಾಗುವ ಸಂಯುಕ್ತವೇ ಲವಣ.

ಉದಾಹರಣೆ :-NaCl, KCl

5. ಸೂಚಕಗಳುಎಂದರೇನು?

ಯಾವ ವಸ್ತುಗಳು ಆಮ್ಲ ಅಥವಾ ಪ್ರತ್ಯಾಮ್ಲದೊಂದಿಗೆ ವರ್ತಿಸಿದಾಗ ಬಣ್ಣ ಮತ್ತು ವಾಸನೆಯಲ್ಲಿ ಬದಲಾವಣೆಯಾಗುವುದೋ ಮತ್ತು ದ್ರಾವಣದಲ್ಲಿ ಆಮ್ಲ ಅಥವಾ ಪ್ರತ್ಯಾಮ್ಲದ ಅಸ್ತಿತ್ವವನ್ನು ಸೂಚಿಸುತ್ತವೆಯೋ. ಅವುಗಳನ್ನು ಆಮ್ಲ - ಪ್ರತ್ಯಾಮ್ಲ ಸೂಚಕಗಳು ಅಥವಾ ಸರಳವಾಗಿ ಸೂಚಕಗಳು ಎನ್ನುತ್ತೇವೆ.

6. ಸೂಚಕಗಳ ವಿಧಗಳನ್ನು ಬರೆದು ಉದಾಹರಣೆಯನ್ನು ಕೊಡಿ.

1. ನೈಸರ್ಗಿಕ ಸೂಚಕ	2. ಸಂಶ್ಲೇಷಿತ ಸೂಚಕ	3. ಫ್ಯಾಣ ಸೂಚಕ
ನಿಸರ್ಗದಲ್ಲಿ ಸಿಗುವ ಸೂಚಕಗಳನ್ನು ನೈಸರ್ಗಿಕ ಸೂಚಕಗಳು ಎನ್ನುವರು. ಉದಾ: ಲಿಟ್ಮಸ್, ಅರಿಷಿಣ, ಕೆಂಪು ಕ್ಯಾಬೇಜ್ ಎಲೆಗಳು	ರಾಸಾಯನಿಕವಾಗಿ ಪ್ರಯೋಗಾಲಯದಲ್ಲಿ ತಯಾರಿಸುವ ಸೂಚಕಗಳನ್ನು ಸಂಶ್ಲೇಷಿತಸೂಚಕಗಳು ಎನ್ನುವರು. ಉದಾ: ಮೀಥೈಲ್ ಆರೇಂಜ್, ಫೀನಾಫ್ತಲೀನ್	ಕೆಲವು ವಸ್ತುಗಳ ವಾಸನೆ ಆಮ್ಲೀಯ ಮತ್ತು ಪ್ರತ್ಯಾಮ್ಲೀಯ ಮಾಧ್ಯಮಗಳಲ್ಲಿ ಬದಲಾಗುತ್ತದೆ. ಅವುಗಳನ್ನು ಫ್ಯಾಣ ಸೂಚಕಗಳು ಎನ್ನುವರು. ಉದಾ: ಪೆನಿಲ್ಲಾ ಈರುಳ್ಳಿ ಮತ್ತು ಲವಂಗದ ಎಣ್ಣೆ

7. ಆಮ್ಲ ಮತ್ತು ಪ್ರತ್ಯಾಮ್ಲಗಳ ನಡುವಿನ ಕ್ರಿಯೆಯನ್ನು ಏನೆನ್ನುವರು?ಉದಾಹರಣೆ ಕೊಡಿ.

ಆಮ್ಲ ಮತ್ತು ಪ್ರತ್ಯಾಮ್ಲಗಳ ನಡುವಿನ ಕ್ರಿಯೆ ಲವಣ ಮತ್ತು ನೀರು ಉಂಟುಮಾಡುವುದನ್ನು ತಟಸ್ಥೀಕರಣ ಕ್ರಿಯೆ ಎನ್ನುವರು.

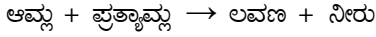

ಉದಾಹರಣೆ. - $\text{NaOH} + \text{HCl} \rightarrow \text{NaCl} + \text{H}_2\text{O}$

8. ಆಮ್ಲವು ಲೋಹದೊಂದಿಗೆ ವರ್ತಿಸಿದಾಗ ಸಾಮಾನ್ಯವಾಗಿ ಯಾವ ಅನಿಲ ಬಿಡುಗಡೆಯಾಗುತ್ತದೆ?

ಆಮ್ಲವು ಲೋಹದೊಂದಿಗೆ ವರ್ತಿಸಿದಾಗ ಸಾಮಾನ್ಯವಾಗಿ ಹೈಡ್ರೋಜನ್ ಅನಿಲ ಬಿಡುಗಡೆಯಾಗುತ್ತದೆ.

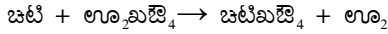

9. ಶುಷ್ಕ HClಅನಿಲ ಶುಷ್ಕ ಲಿಟ್ಮಸ್ ಕಾಗದದಬಣ್ಣಬದಲಾಯಿಸುವುದಿಲ್ಲ ಏಕೆ?

ನೀರಿನ ಅನುಪಸ್ಥಿತಿಯಲ್ಲಿ HClಅಣುಗಳಲ್ಲಿನ H+ಅಯಾನುಗಳ ಬೇರ್ಪಡಿಸುವಿಕೆ ಸಾಧ್ಯವಿಲ್ಲ. ಆದ್ದರಿಂದ ಲಿಟ್ಮಸ್ ಕಾಗದದ ಬಣ್ಣ ಬದಲಾಗುವುದಿಲ್ಲ.

10. ಚೆಲುವೆ ಪುಡಿ ಅಣುಸೂತ್ರ ತಿಳಿಸಿ. ಅದನ್ನು ಹೇಗೆ ತಯಾರಿಸುತ್ತಾರೆ?

CaOCl_2 . ಶುಷ್ಕ ಅರಳಿದಸುಣ್ಣ $[\text{Ca}(\text{OH})_2]$ ದೊಂದಿಗಿನ ಕ್ಲೋರಿನ್ ವರ್ತನೆಯಿಂದ ಚೆಲುವೆ ಪುಡಿ ತಯಾರಿಸಲಾಗುತ್ತದೆ.

11. ಪ್ಲಾಸ್ಟರ್ ಆಫ್ ಪ್ಯಾರಿಸ್ ಅನ್ನು ತೇವಾಂಶ ನಿರೋಧಕ ಸಂಗ್ರಾಹಕದಲ್ಲಿ ಸಂಗ್ರಹಿಸಿ ಇಡಬೇಕು. ಏಕೆ?

ಪ್ಲಾಸ್ಟರ್ ಆಫ್ ಪ್ಯಾರಿಸ್ ತೇವಾಂಶವನ್ನು ಹೀರಿಕೊಂಡು ಜಿಪ್ಸಂ ಆಗಿಬದಲಾಗುತ್ತದೆ. ಆದ್ದರಿಂದ ಪ್ಲಾಸ್ಟರ್ ಆಫ್ ಪ್ಯಾರಿಸ್ ಅನ್ನು ತೇವಾಂಶ ನಿರೋಧಕ ಸಂಗ್ರಾಹಕದಲ್ಲಿ ಸಂಗ್ರಹಿಸಿ ಇಡಬೇಕು.

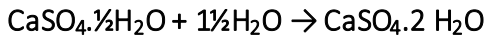

12. ಹುಳಿ ಪದಾರ್ಥಗಳನ್ನು ಹಿತ್ತಾಳೆ ಮತ್ತು ತಾಮ್ರದ ಪಾತ್ರೆಗಳಲ್ಲಿ ಏಕೆ ಸಂಗ್ರಹಿಸಿ ಇಡಬಾರದು?

ಹುಳಿ ಪದಾರ್ಥಗಳಲ್ಲಿರುವ ಆಮ್ಲವು ಹಿತ್ತಾಳೆ ಮತ್ತು ತಾಮ್ರ ದೊಂದಿಗೆ ವರ್ತಿಸಿ ವಿಷಕಾರಿ ಲವಣ ವಸ್ತುಗಳನ್ನು ಉತ್ಪಾದಿಸುತ್ತದೆ. ಆದ್ದರಿಂದ ಹುಳಿ ಪದಾರ್ಥಗಳನ್ನು ಹಿತ್ತಾಳೆ ಮತ್ತು ತಾಮ್ರದ ಪಾತ್ರೆಗಳಲ್ಲಿ ಸಂಗ್ರಹಿಸಿ ಇಡಬಾರದು.

13. ಚೆಲುವೆ ಪುಡಿಯ ಉಪಯೋಗಗಳನ್ನು ಬರೆಯಿರಿ.

1. ಬಟ್ಟೆ ಕಾರ್ಖಾನೆಯಲ್ಲಿ ನಾರಿಗೆ ಬಿಳುಪು ನೀಡಲು
2. ರಾಸಾಯನಿಕ ಕಾರ್ಖಾನೆಗಳಲ್ಲಿ ಉತ್ಕರ್ಷಣಕಾರಿಯಾಗಿ
3. ಕುಡಿಯುವ ನೀರನ್ನು ಕ್ರಿಮಿಮುಕ್ತಗೊಳಿಸಲು.

14. ವಾಷಿಂಗ್ ಸೋಡಾದ 3 ಪ್ರಮುಖ ಉಪಯೋಗಗಳನ್ನು ಬರೆಯಿರಿ.

- 1.ಗಾಜು, ಸಾಬೂನು ಮತ್ತು ಕಾಗದ ಕಾರ್ಖಾನೆಗಳಲ್ಲಿ ಉಪಯೋಗಿಸುತ್ತಾರೆ.
- 2.ಬೋರಾಕ್ಸನಂತಹ ಸೋಡಿಯಂ ಸಂಯುಕ್ತಗಳ ಉತ್ಪಾದನೆಯಲ್ಲಿ ಉಪಯೋಗಿಸುತ್ತಾರೆ.
3. ಗಡಸು ನೀರನ್ನು ಮೆದುಗೊಳಿಸಲು ಬಳಸುತ್ತಾರೆ.

15. ಅಡುಗೆ ಸೋಡಾದ ಸೋಡಾದ ಪ್ರಮುಖ ಉಪಯೋಗಗಳನ್ನು ಬರೆಯಿರಿ.

1. ಆಮ್ಲಶಾಮಕಗಳಲ್ಲಿ ಉಪಯೋಗಿಸುತ್ತಾರೆ.

2.ಬೆಂಕಿ ಅರಿಸುವ ಸೋಡಾ-ಆ್ಯಸಿಡ್ ಉಪಕರಣಗಳಲ್ಲಿ ಬಳಸುವರು.

16. ಕ್ಲೋರ್ - ಅಲ್ಕಲಿ ಪ್ರಕ್ರಿಯೆ ಎಂದರೇನು?

ಸೋಡಿಯಂ ಕ್ಲೋರೈಡ್ ಜಲೀಯ ದ್ರಾವಣದ ಮೂಲಕ ವಿದ್ಯುತ್ಪ್ರವಾಹವನ್ನು ಹಾಯಿಸಿದಾಗ, ಅದು ವಿಭಜನೆ ಹೊಂದಿ ಸೋಡಿಯಂ ಹೈಡ್ರಾಕ್ಸೈಡ್ ಉಂಟಾಗುವ ಪ್ರಕ್ರಿಯೆಯನ್ನು ಕ್ಲೋರ್ - ಅಲ್ಕಲಿ ಪ್ರಕ್ರಿಯೆ ಎನ್ನುವರು.

17. ಚೆಲುವೆ ಪುಡಿ ಅತ್ಯುತ್ತಮವಾದ ಸೋಂಕು ನಾಶಕವಾದರೂ ಅತಿಯಾಗಿ ಬಳಸಬಾರದು ಏಕೆ?

ಚೆಲುವೆ ಪುಡಿ ನೀರಿನೊಂದಿಗೆ ವರ್ತಿಸಿ ಕ್ಲೋರಿನ್ ಅನಿಲವನ್ನು ಬಿಡುಗಡೆ ಮಾಡುತ್ತದೆ.ಕ್ಲೋರಿನ್ ಓಜೋನ್ ನಾಶಕ್ಕೆ ಕಾರಣವಾಗುವುದರಿಂದ ಚೆಲುವೆ ಪುಡಿಯ ಅತಿಯಾದ ಬಳಕೆ ಒಳ್ಳೆಯದಲ್ಲ.

18. ಆಪ್ಲಮಳೆ ಜಲಚರಗಳಿಗೆ ಹೇಗೆ ಮಾರಕವಾಗಿದೆ?

ಆಪ್ಲಮಳೆ ಜಲಚರಗಳ ಮೊಟ್ಟೆಗಳನ್ನು ನಾಶಪಡಿಸುವುದರಿಂದ ಇದು ಜಲಚರಗಳಿಗೆ ಮಾರಕವಾಗಿದೆ.

19. ಆಲ್ಯೂಮಿನಾ ಮತ್ತು ಗ್ಲೂಕೋಸ್‌ನಂತಹ ಸಂಯುಕ್ತಗಳ ದ್ರಾವಣಗಳು ಆಪ್ಲಿಯ ಗುಣಗಳನ್ನು ಪ್ರದರ್ಶಿಸುವುದಿಲ್ಲ. ಏಕೆ?

ಏಕೆಂದರೆ ಆಲ್ಯೂಮಿನಾ ಮತ್ತು ಗ್ಲೂಕೋಸ್‌ನಂತಹ ಸಂಯುಕ್ತಗಳು ಹೈಡ್ರೋಜನ್ ಆಯಾನುಗಳನ್ನು ಉಂಟು ಮಾಡುವುದಿಲ್ಲ.

20. ಆಪ್ಲವನ್ನು ಸಾರರಿಕ್ಷಗೊಳಿಸುವಾಗ, ಆಪ್ಲವನ್ನೇ ನೀರಿಗೆ ಸೇರಿಸಬೇಕೇ ಹೊರತು ಆಪ್ಲಕ್ಕೆ ನೀರನ್ನು ಸೇರಿಸಬಾರದು .ಏಕೆ ?ಆಪ್ಲವು ನೀರಿನೊಂದಿಗೆ ವರ್ತಿಸಿ

ಅಗಾಧ ಪ್ರಮಾಣದ ಉಷ್ಣವನ್ನು ಬಿಡುಗಡೆಯಾಗುವ ಬಹಿರುಷ್ಣಕ ಕ್ರಿಯೆಯಾಗಿರುವುದರಿಂದ ಅಪಾಯ ಉಂಟಾಗಬಹುದು. ಆದ್ದರಿಂದ

ಆಪ್ಲವನ್ನು ಸಾರರಿಕ್ಷಗೊಳಿಸುವಾಗ, ಆಪ್ಲವನ್ನೇ ನೀರಿಗೆ ಕಲಕುತ್ತಾ ಸೇರಿಸಬೇಕೇ ಹೊರತು ಆಪ್ಲಕ್ಕೆ ನೀರನ್ನು ಸೇರಿಸಬಾರದು.

21. ಪ್ಲಾಸ್ಟರ್ ಆಫ್ ಪ್ಯಾರಿಸ್ ಉಪಯೋಗಗಳನ್ನು ಬರೆಯಿರಿ.

1. ಮುರಿದ ಮೂಳೆಗಳಿಗೆ ಸರಿಯಾದ ಸ್ಥಳದಲ್ಲಿ ಆಧಾರವಾಗಿ ಲೇಪನ ಮಾಡಲು ವೈದ್ಯರು ಬಳಸುವರು

2. ಪ್ಲಾಸ್ಟರ್ ಆಫ್ ಪ್ಯಾರಿಸ್ ಅನ್ನು ಆಟಿಕೆಗಳ ತಯಾರಿಕೆ, ಅಲಂಕಾರಿಕ ವಸ್ತುಗಳಲ್ಲಿ ಮತ್ತು ನುಣುಪಾದ ಮೇಲ್ಮೈ ನಿರ್ಮಿಸಲು ಉಪಯೋಗಿಸುತ್ತಾರೆ.

22. ಬೇಕಿಂಗ್ ಪುಡಿ ಎಂದರೇನು?

ಅಡುಗೆ ಸೋಡಾ (ಸೋಡಿಯಂ ಹೈಡ್ರೋಜನ್‌ಕಾರ್ಬೊನೇಟ್) ಮತ್ತು ಟಾರ್ಟಾರಿಕ್ ಆಪ್ಲದಂತಹ ಒಂದು ಸೌಮ್ಯ ಆಪ್ಲದ ಮಿಶ್ರಣ.

23. ಲೋಹೀಯ ಆಕ್ಸೈಡ್‌ಗಳನ್ನು ಪ್ರತ್ಯಾಪ್ಲೀಯ ಆಕ್ಸೈಡ್‌ಗಳು ಎನ್ನುವರು ಏಕೆ?

ಲೋಹೀಯ ಆಕ್ಸೈಡ್‌ಗಳು ಆಪ್ಲಗಳೊಂದಿಗೆ ವರ್ತಿಸಿ ಲವಣ ಮತ್ತು ನೀರನ್ನು ಉಂಟುಮಾಡುತ್ತವೆ, ಇದು ಪ್ರತ್ಯಾಪ್ಲದೊಂದಿಗೆ ಆಪ್ಲದ ಕ್ರಿಯೆಯಂತೆಯೇ ಇರುವುದರಿಂದ, ಲೋಹೀಯ ಆಕ್ಸೈಡ್‌ಗಳನ್ನು ಪ್ರತ್ಯಾಪ್ಲೀಯ ಆಕ್ಸೈಡ್‌ಗಳು ಎನ್ನುವರು.

24. ಅಲೋಹೀಯ ಆಕ್ಸೈಡ್‌ಗಳನ್ನು ಆಪ್ಲೀಯ ಆಕ್ಸೈಡ್‌ಗಳು ಎನ್ನುವರು ಏಕೆ?

ಲೋಹೀಯ ಆಕ್ಸೈಡ್‌ಗಳು ಪ್ರತ್ಯಾಪ್ಲಗಳೊಂದಿಗೆ ವರ್ತಿಸಿ ಲವಣ ಮತ್ತು ನೀರನ್ನು ಉಂಟುಮಾಡುತ್ತವೆ, ಇದು ಆಪ್ಲದೊಂದಿಗೆ ಪ್ರತ್ಯಾಪ್ಲದ ಕ್ರಿಯೆಯಂತೆಯೇ ಇರುವುದರಿಂದ, ಲೋಹೀಯ ಆಕ್ಸೈಡ್‌ಗಳನ್ನು ಪ್ರತ್ಯಾಪ್ಲೀಯ ಆಕ್ಸೈಡ್‌ಗಳು ಎನ್ನುವರು.

25. ಆಪ್ಲ ಮತ್ತು ಲೋಹಗಳ ನಡುವಿನ ವರ್ತನೆಯನ್ನು ತೋರಿಸುವ ಚಿತ್ರ ಬರೆದು ಭಾಗಗಳನ್ನು ಗುರುತಿಸಿ.

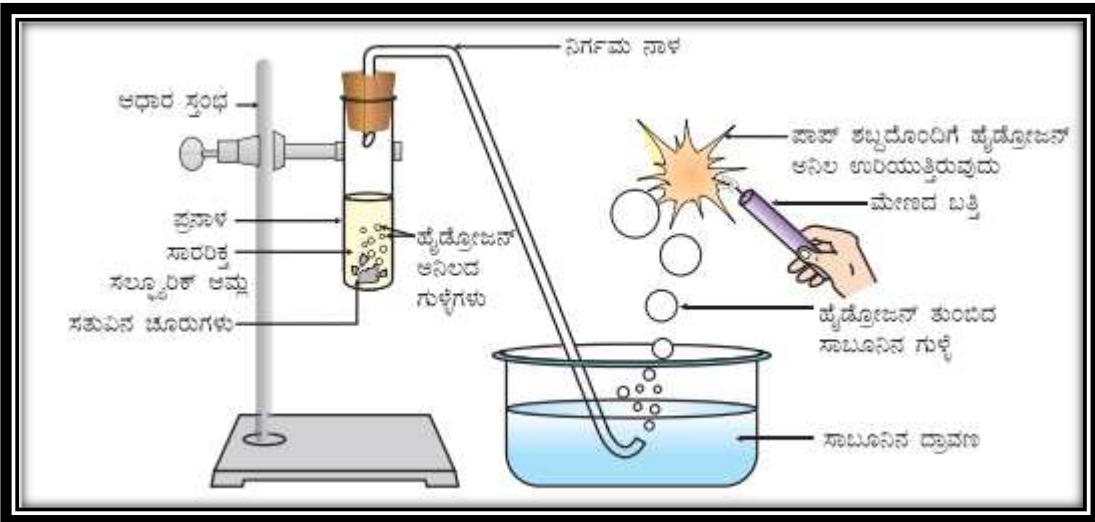

26. ಆಪ್ಲಗಳ ವಾಹಕತೆಯನ್ನು ತೋರಿಸುವ ಚಿತ್ರ ಬರೆದು ಭಾಗಗಳನ್ನು ಗುರುತಿಸಿ.

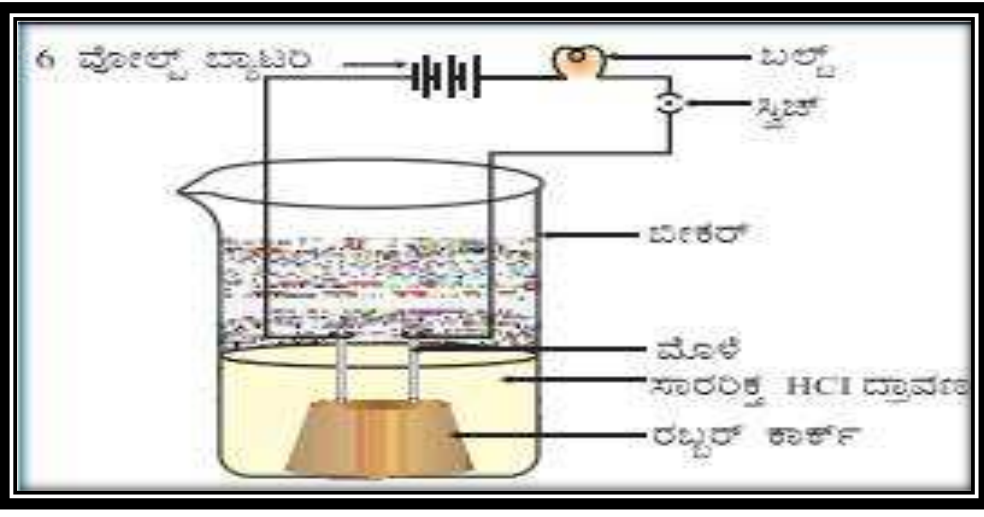

ಅಧ್ಯಾಯ 3. ಲೋಹಗಳು ಮತ್ತು ಅಲೋಹಗಳು

1. ಈ ಕೆಳಗಿನವುಗಳನ್ನು ಹೆಸರಿಸಿ.

- 1) ದ್ರವ ಲೋಹಗಳು : ಪಾದರಸ ಮತ್ತು ಗ್ಯಾಲಿಯಂ
- 2) ದ್ರವ ಅಲೋಹ : ಬ್ರೋಮಿನ್
- 3) ಅತ್ಯಂತ ಹೆಚ್ಚು ಕ್ರಿಯಾಶೀಲ ಲೋಹ : ಪೊಟ್ಯಾಷಿಯಂ
- 4) ಉತ್ತಮ ವಿದ್ಯುತ್ ವಾಹಕ ಲೋಹ : ಬೆಳ್ಳಿ, ತಾಮ್ರ
- 5) ಉತ್ತಮ ವಿದ್ಯುತ್ ವಾಹಕ ಅಲೋಹ : ಗ್ರಾಫೈಟ್
- 6) ಮುಕ್ತ ರೂಪದಲ್ಲಿದ್ದೊರಕುವ ಲೋಹಗಳು : ಚಿನ್ನ, ಬೆಳ್ಳಿ, ಪ್ಲಾಟಿನಂ
- 7) ಹೊಳೆಯುವ ಅಲೋಹ : ಅಯೋಡಿನ್
- 8) ಅತ್ಯಂತ ಹೆಚ್ಚು ತನ್ಯತೆ ಹೊಂದಿರುವ ಲೋಹ : ಚಿನ್ನ
- 9) ಅಮಾಲ್ಗಂ ಉಂಟುಮಾಡುವ ಲೋಹ :- ಪಾದರಸ

2. ಲೋಹಗಳು ಮತ್ತು ಅಲೋಹಗಳ ನಡುವಣ ತಿಳಿಸಿ.

ಲೋಹಗಳು ಸಾಮಾನ್ಯವಾಗಿ ಘನಗಳಾಗಿದ್ದು ತಮ್ಮ ವೇಲೆನ್ಸಿಕವಚದಿಂದ ಇಲೆಕ್ಟ್ರಾನ್‌ಗಳನ್ನು ಕಳೆದುಕೊಂಡು ಧನ ಆವೇಶವುಳ್ಳ ಅಯಾನ್‌ಗಳಾಗುವ ಹಾಗೂ ಪ್ರತ್ಯಾಕ್ಷಿಯ ಆಕ್ಸೈಡ್‌ಗಳನ್ನು ಉಂಟುಮಾಡುತ್ತವೆ.

ಅಲೋಹಗಳು ಇಲೆಕ್ಟ್ರಾನ್‌ಗಳನ್ನು ಸ್ವೀಕರಿಸಿ ಋಣ ಆವೇಶವುಳ್ಳ ಅಯಾನ್‌ಗಳಾಗುವ ಹಾಗೂ ಆಕ್ಷಿಯ ಅಥವಾ ತಟಸ್ಥ ಆಕ್ಸೈಡ್‌ಗಳನ್ನು ಉಂಟುಮಾಡುತ್ತವೆ.

3. ಕುಟ್ಟಿತೆ ಮತ್ತು ತನ್ಯತೆಗಳಿಗಿರುವ ವ್ಯತ್ಯಾಸವೇನು?

ಲೋಹಗಳನ್ನು ಕುಟ್ಟಿ ತೆಳುವಾದ ಹಾಳೆಗಳನ್ನಾಗಿ ಮಾಡಬಹುದು. ಲೋಹದ ಈ ಗುಣವನ್ನು ಕುಟ್ಟಿತೆ ಎನ್ನುವರು. ತೆಳುವಾದ ತಂತಿಗಳನ್ನಾಗಿ ಎಳೆಯಬಹುದಾದ ಲೋಹಗಳ ಸಾಮರ್ಥ್ಯಕ್ಕೆ ತನ್ಯತೆ ಎನ್ನುವರು.

4. ಈ ಕೆಳಗಿನ ಆಯಾ ಭೌತ ಗುಣಗಳಿಗೆ ಸರಿಹೊಂದುವ ಲೋಹಗಳನ್ನು ಹೆಸರಿಸಿ.

- ಇದುಕೊಂಡಿಯು ಉಷ್ಣತೆಯಲ್ಲಿ ದ್ರವರೂಪದಲ್ಲಿರುತ್ತದೆ : ಪಾದರಸ
- ಇದನ್ನು ಚಾಕುವಿನಿಂದ ಸುಲಭವಾಗಿ ಕತ್ತರಿಸಬಹುದು : ಲಿಥಿಯಂ, ಸೋಡಿಯಂ, ಪೊಟ್ಯಾಷಿಯಂ
- ಇದು ಉಷ್ಣದ ಉತ್ತಮ ವಾಹಕ : ಬೆಳ್ಳಿ ಮತ್ತು ತಾಮ್ರ
- ಇದು ಉಷ್ಣದ ದುರ್ಬಲ ವಾಹಕ : ಸೀಸ ಮತ್ತು ಪಾದರಸ

5. ನೀರು ಮತ್ತು ಗಾಳಿಯೊಂದಿಗೆ ಲೋಹಗಳ ರಾಸಾಯನಿಕ ವರ್ತನೆಯನ್ನು ತಿಳಿಸಿ.

(1) ಆಕ್ಸಿಜನ್‌ನೊಂದಿಗೆ ಲೋಹಗಳ ವರ್ತನೆ

- ಬಹುತೇಕ ಎಲ್ಲಾ ಲೋಹಗಳು ಆಕ್ಸಿಜನ್‌ನೊಡನೆ ಸಂಯೋಗ ಹೊಂದಿ ಆಯಾ ಲೋಹದ ಆಕ್ಸೈಡ್‌ಗಳಾಗುತ್ತವೆ ಮತ್ತು ಇವು ಪ್ರತ್ಯಾಕ್ಷಿಯ ಆಕ್ಸೈಡ್‌ಗಳಾಗಿವೆ.

ಉದಾ : ತಾಮ್ರವನ್ನು ಗಾಳಿಯಲ್ಲಿ ಕಾಸಿದಾಗ ಆಕ್ಸಿಜನ್‌ನೊಡನೆ ಸೇರಿತಾವುದು ಆಕ್ಸೈಡ್ ಆಗುತ್ತದೆ.

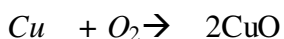

(2) ನೀರಿನೊಂದಿಗೆ ಲೋಹಗಳ ವರ್ತನೆ

ಹೆಚ್ಚಿನ ಲೋಹದ ಆಕ್ಸೈಡ್‌ಗಳು ನೀರಿನಲ್ಲಿ ಕರಗುವುದಿಲ್ಲ ಆದರೆ ಸೋಡಿಯಂ ನೀರಿನೊಂದಿಗೆ ವರ್ತಿಸಿ H_2 ಮತ್ತು ಕ್ಷಾರಗಳನ್ನು ಉಂಟುಮಾಡುತ್ತವೆ.

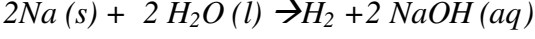

ಅಲ್ಯುಮಿನಿಯಂ, ಕಬ್ಬಿಣ ಮತ್ತು ಸತುವಿನಂತಹ ಲೋಹಗಳು ತಣ್ಣಗೆಯ ಅಥವಾ ಬಿಸಿ ನೀರಿನ ಜೊತೆ ಪ್ರತಿವರ್ತಿಸುವುದಿಲ್ಲ ಆದರೆ ಹಬೆಯ ಜೊತೆ ಪ್ರತಿವರ್ತಿಸಿ ಲೋಹದ ಆಕ್ಸೈಡ್ ಮತ್ತು ಹೈಡ್ರೋಜನ್ ಉಂಟುಮಾಡುತ್ತವೆ.

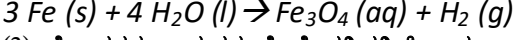
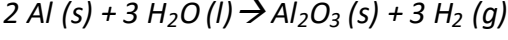

(3) ಲೋಹಗಳು ಆಮ್ಲಗಳ ಜೊತೆ ಪ್ರತಿವರ್ತಿಸಿ ಲವಣ ಮತ್ತು ಹೈಡ್ರೋಜನ್ ಅನಿಲ ಉಂಟಾಗುತ್ತದೆ.

ಉದಾ : 1) ಮೆಗ್ನೀಷಿಯಂ, ಅಲ್ಯುಮಿನಿಯಂ, ಸತು ಮತ್ತು ಕಬ್ಬಿಣವು ಸಾರರಿಕ್ ಹೈಡ್ರೋಕ್ಲೋರಿಕ್ ಆಮ್ಲದೊಂದಿಗೆ ಪ್ರತಿವರ್ತಿಸಿ ಆ ಲೋಹದ ಕ್ಲೋರೈಡ್‌ಗಳು ಮತ್ತು ಹೈಡ್ರೋಜನ್ ಅನಿಲ ಉತ್ಪತ್ತಿಯಾಗುತ್ತದೆ.



6. ನೈಟ್ರಿಕ್ ಆಮ್ಲದೊಂದಿಗೆ ವರ್ತಿಸಿ ಹೈಡ್ರೋಜನ್ ಅನಿಲ ಬಿಡುಗಡೆ ಮಾಡುವ ಲೋಹಗಳನ್ನು ಹೆಸರಿಸಿ.

ನೈಟ್ರಿಕ್ ಆಮ್ಲವು ಪ್ರಬಲ ಉತ್ಕರ್ಷಕಾರಿ ಆಗಿರುವುದರಿಂದ ಲೋಹವು ನೈಟ್ರಿಕ್ ಆಮ್ಲದೊಂದಿಗೆ ವರ್ತಿಸಿದಾಗ ಹೈಡ್ರೋಜನ್ ಅನಿಲ ಬಿಡುಗಡೆಯಾಗುವುದಿಲ್ಲ. ಬದಲಾಗಿ ನೈಟ್ರೋಜನ್ ಆಕ್ಸೈಡ್ ಆಗಿ ಅಪಕರ್ಷಣೆಯಾಗುತ್ತದೆ. ಆದರೆ ಮೆಗ್ನೀಷಿಯಂ ಮತ್ತು ಮ್ಯಾಂಗನೀಸ್‌ಗಳು ಸಾರರಿಕ್ ನೈಟ್ರಿಕ್ ಆಮ್ಲದೊಂದಿಗೆ ವರ್ತಿಸಿ ಹೈಡ್ರೋಜನ್ ಅನಿಲ ಬಿಡುಗಡೆ ಮಾಡುತ್ತವೆ.

7. 13. ಅಲ್ಯುಮಿನಿಯಂ ಆಕ್ಸೈಡ್ ಉಭಯಧರ್ಮಿ ಆಕ್ಸೈಡ್‌ಗಳು ಎಂದರೇನು? ಉದಾಹರಣೆ ಕೊಡಿ.

ಕೆಲವು ಲೋಹದ ಆಕ್ಸೈಡ್‌ಗಳು ಆಮ್ಲೀಯ ಮತ್ತು ಪ್ರತ್ಯಾಮ್ಲೀಯ ಗುಣಗಳೆರಡನ್ನೂ ಪ್ರದರ್ಶಿಸುತ್ತವೆ. ಇಂತಹ ಲೋಹದ ಆಕ್ಸೈಡ್‌ಗಳು ಆಮ್ಲ ಮತ್ತು ಪ್ರತ್ಯಾಮ್ಲಗಳೆರಡರ ಜೊತೆಗೂ ಪ್ರತಿವರ್ತಿಸಿ ಲವಣ ಮತ್ತು ನೀರನ್ನು ಉತ್ಪತ್ತಿ ಮಾಡುತ್ತವೆ. ಇವುಗಳಿಗೆ ಉಭಯಧರ್ಮಿ ಆಕ್ಸೈಡ್‌ಗಳು ಎನ್ನುವರು.

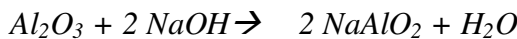
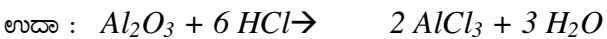

(ಸೋಡಿಯಂ ಅಲ್ಯುಮಿನೇಟ್)

8. ಕ್ರಿಯಾಶೀಲತೆಯ ಸರಣಿ ಎಂದರೇನು?

ಲೋಹಗಳನ್ನು ಅವುಗಳ ಕ್ರಿಯಾಶೀಲತೆಯ ಆಧಾರದ ಮೇಲೆ ಇಳಿಕೆ ಕ್ರಮದಲ್ಲಿ ಜೋಡಿಸಿದ ಪಟ್ಟಿಯನ್ನು ಕ್ರಿಯಾಶೀಲತೆಯ ಸರಣಿ ಎನ್ನುವರು.

9. ಕಬ್ಬಿಣ, ಮೆಗ್ನೀಷಿಯಂ, ಅಲ್ಯುಮಿನಿಯಂ, ಸತು. ಇವುಗಳನ್ನು ಕ್ರಿಯಾಶೀಲತೆಯ ಸರಣಿಯಲ್ಲಿ ಜೋಡಿಸಿ.

ಮೆಗ್ನೀಷಿಯಂ > ಅಲ್ಯುಮಿನಿಯಂ > ಸತು > ಕಬ್ಬಿಣ ($Mg > Al > Zn > Fe$)

10. ಈ ಕೆಳಗಿನ ಕ್ರಿಯೆಗಳಿಗೆ ರಾಸಾಯನಿಕ ಸಮೀಕರಣ ಬರೆಯಿರಿ.

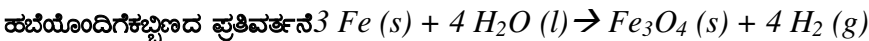

20. ಅಯಾನಿಕ ಸಂಯುಕ್ತಗಳ ಲಕ್ಷಣಗಳನ್ನು ಲಿಪಿಬರೆಯಿರಿ.

- 1) ಭೌತ ಸ್ಥಿತಿ : ಅಯಾನಿಕ ಸಂಯುಕ್ತಗಳು ಘನವಸ್ತುಗಳಾಗಿದ್ದು, ಧನ ಮತ್ತು ಋಣ ಅಯಾನುಗಳ ನಡುವೆ ಇರುವ ಪ್ರಬಲ ಆಕರ್ಷಣ ಬಲದಿಂದಾಗಿ ಸ್ವಲ್ಪಮಟ್ಟಿಗೆ ಕಠಿಣವಾಗಿರುತ್ತವೆ.
- 2) ಕರಗುವ ಮತ್ತು ಕುದಿಬಿಂದುಗಳು : ಅಯಾನಿಕ ಸಂಯುಕ್ತಗಳು ಹೆಚ್ಚಿನ ಕರಗುವ ಬಿಂದು ಮತ್ತು ಕುದಿಬಿಂದುಗಳನ್ನು ಹೊಂದಿವೆ. ಏಕೆಂದರೆ ಅಣುಗಳ ನಡುವಿನ ಪ್ರಬಲ ಅಯಾನಿಕ್ ಬಂಧವನ್ನು ಒಡೆಯಲು ಹೆಚ್ಚಿನ ಶಕ್ತಿ ಬೇಕಾಗುತ್ತದೆ.
- 3) ವಿಲೀನತೆ : ಅಯಾನಿಕ ಸಂಯುಕ್ತಗಳು ಸಾಮಾನ್ಯವಾಗಿ ನೀರಿನಲ್ಲಿ ವಿಲೀನವಾಗುತ್ತವೆ. ಮತ್ತು ಸಾವಯವ ದ್ರಾವಕಗಳಾದ ಸೀಮೆಎಣ್ಣೆ, ಪೆಟ್ರೋಲ್ ಇತ್ಯಾದಿಗಳಲ್ಲಿ ವಿಲೀನಗೊಳ್ಳುವುದಿಲ್ಲ.
- 4) ವಿದ್ಯುದ್ವಾಹಕತೆ : ಅಯಾನುಗಳು ಸ್ವತಂತ್ರವಾಗಿ ಚಲಿಸುವುದರಿಂದ ದ್ರವಿಸಿದ ಲಕ್ಷಣಗಳನ್ನು ಲಿಪಿಬರೆಯಿರಿ. ಲಕ್ಷಣಗಳನ್ನು ಲಿಪಿಬರೆಯಿರಿ. ಸಂಯುಕ್ತಗಳು ತಮ್ಮ ಮೂಲಕ ವಿದ್ಯುತ್ ಹರಿಯಲು ಬಿಡುತ್ತವೆ.

21. ಖನಿಜಗಳು ಮತ್ತು ಅದುರುಗಳ ನಡುವಣ ವ್ಯತ್ಯಾಸ ತಿಳಿಸಿ.

ಭೂ ತೊಗಟೆಯಲ್ಲಿ ನೈಸರ್ಗಿಕವಾಗಿ ದೊರೆಯುವ ಧಾತು ಅಥವಾ ಸಂಯುಕ್ತಗಳನ್ನು ಖನಿಜಗಳು ಎನ್ನುವರು. ಖನಿಜಗಳು ಅತ್ಯಂತ ಹೆಚ್ಚಿನ ಪ್ರಮಾಣದಲ್ಲಿ ನಿರ್ದಿಷ್ಟ ಲೋಹವನ್ನು ಹೊಂದಿದ್ದರೆ ಆ ಖನಿಜಗಳಿಗೆ ಅದುರುಗಳು ಎನ್ನುವರು.

22. ಲೋಹೋದ್ಧರಣ ಎಂದರೇನು?

ಲೋಹಗಳನ್ನು ಅವುಗಳ ಅದುರಿನಿಂದ ಉದ್ಧರಣೆ ಮಾಡಿ ಅವುಗಳನ್ನು ಅಗತ್ಯಕ್ಕೆ ತಕ್ಕಂತೆ ಶುದ್ಧೀಕರಿಸುವ ತಂತ್ರಜ್ಞಾನ.

23. ಹುರಿಯುವಿಕೆ ಮತ್ತು ಕಾಸುವಿಕೆ ನಡುವಿನ ವ್ಯತ್ಯಾಸ ಬರೆಯಿರಿ.

ಹುರಿಯುವಿಕೆ	ಕಾಸುವಿಕೆ
------------	----------

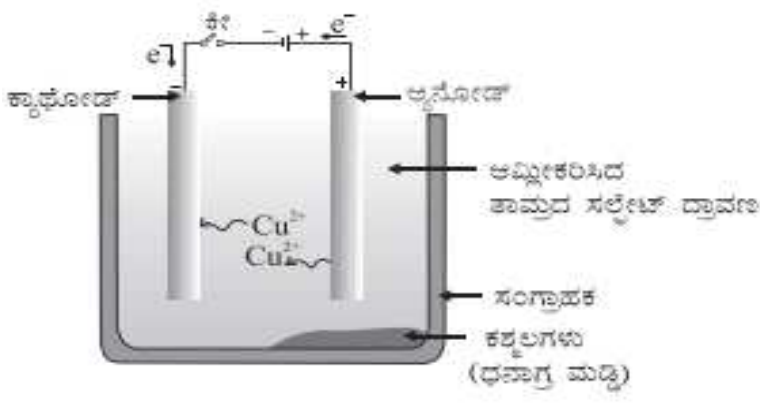

ಅಧ್ಯಾಯ 4. ಕಾರ್ಬನ್ ಮತ್ತು ಅದರ ಸಂಯುಕ್ತಗಳು

ಕಾರ್ಬನ್ ಪರಿಚಯ:

ಸಂಕೇತ - C ಪರಮಾಣು ಸಂಖ್ಯೆ- 6 ರಾಶಿ ಸಂಖ್ಯೆ- 12 ಇಲೆಕ್ಟ್ರಾನ್ ವಿನ್ಯಾಸ: $1s^2 2s^2 2p^2$

ಹೈಡ್ರೋಜನ್ ಪರಿಚಯ:

ಸಂಕೇತ - H ಪರಮಾಣು ಸಂಖ್ಯೆ : 1 ಪರಮಾಣು ರಾಶಿ : 1 ಇಲೆಕ್ಟ್ರಾನಿಕ್ ವಿನ್ಯಾಸ : $1s^1$

ಆಕ್ಸಿಜನ್ ಪರಿಚಯ:

ಸಂಕೇತ - O ಪರಮಾಣು ಸಂಖ್ಯೆ : 8 ಪರಮಾಣು ರಾಶಿ : 16 ಇಲೆಕ್ಟ್ರಾನಿಕ್ ವಿನ್ಯಾಸ : $1s^2 2s^2 2p^4$

1. ಕಾರ್ಬನ್‌ನ ಚತುರ್ವಲೆನ್ಸಿ / ಟೆಟ್ರಾವೇಲೆನ್ಸಿ ಗುಣವನ್ನು ತಿಳಿಸಿ ?

ಕಾರ್ಬನ್‌ನ ಪರಮಾಣು ಸಂಖ್ಯೆ : 6 ಕಾರ್ಬನ್‌ನ ಪರಮಾಣುರಾಶಿ ಸಂಖ್ಯೆ : 12

ಕಾರ್ಬನ್‌ನ ಪರಮಾಣು ಇಲೆಕ್ಟ್ರಾನ್ ವಿನ್ಯಾಸ : $1s^2 2s^2 2p^2$

ಸಹಜ ಸ್ಥಿತಿಯಲ್ಲಿ ಕಾರ್ಬನ್‌ನ ಇಲೆಕ್ಟ್ರಾನ್ ವಿನ್ಯಾಸ :

$1s^2$	$2s^2$	$2p_x^1$	$2p_y^1$	$2p_z^0$
↑↓	↑↓	↑	↑	

ಸಹಜ ಸ್ಥಿತಿಯಲ್ಲಿ **2p** ಉಪ ಕವಚದಲ್ಲಿ ಜೋಡಿಯಲ್ಪಡದ 2 ಇಲೆಕ್ಟ್ರಾನ್‌ಗಳು ಇವೆ.

ಕಾರ್ಬನ್‌ನ ಉತ್ತೇಜಿತ ಸ್ಥಿತಿ ಇಲೆಕ್ಟ್ರಾನ್ ವಿನ್ಯಾಸ :

$1s^2$	$2s^1$	$2p_x^1$	$2p_y^1$	$2p_z^1$
↑↓	↑	↑	↑	↑

ಉತ್ತೇಜಿತಗೊಂಡಾಗ **2s** ನ ಒಂದು ಇಲೆಕ್ಟ್ರಾನ್ **2p^z** ಮಟ್ಟಕ್ಕೆ ಹೋಗುತ್ತದೆ. ಆಗಾಗಿ ಕಾರ್ಬನ್‌ನ ವೇಲೆನ್ಸ್ ಕವಚದಲ್ಲಿ ಜೋಡಿಯಲ್ಪಡದ ನಾಲ್ಕು ಇಲೆಕ್ಟ್ರಾನ್‌ಗಳು ಇರುತ್ತವೆ. ಅದ್ದರಿಂದ ಕಾರ್ಬನ್ ಟೆಟ್ರಾವೇಲೆಂಟ್ ಅಥವಾ ಚತುರ್ವಲೆನ್ಸಿಯವಾಗಿದೆ.

2. ಕಾರ್ಬನ್ ಇತರೆ ಕಾರ್ಬನ್ ಪರಮಾಣುಗಳೊಂದಿಗೆ ಅಥವಾ ಬೇರೆ ಧಾತುಗಳೊಂದಿಗೆ ಅಯಾನಿಕ್ ಬಂಧ ಉಂಟುಮಾಡದಿರಲು ಕಾರಣವೇನು ?

ಕಾರ್ಬನ್ ಅಯಾನಿಕ್ ಬಂಧ ಉಂಟುಮಾಡಬೇಕಾದರೆ 4 ಎಲೆಕ್ಟ್ರಾನ್‌ಗಳನ್ನು ಪಡೆದುಕೊಳ್ಳಬೇಕು ಅಥವಾ ಕಳೆದುಕೊಳ್ಳಬೇಕು.

ಒಂದು ವೇಳೆ 4 ಎಲೆಕ್ಟ್ರಾನ್ ಪಡೆದುಕೊಂಡರೆ:- ಋಣ ಅಯಾನ್ (ಆನ್‌ಅಯಾನ್) C^{4-} ಉಂಟಾಗಬಹುದು. ಆದರೆ 6 ಪ್ರೋಟಾನ್‌ಗಳಿರುವ ಬೀಜಕೇಂದ್ರವು ಒಟ್ಟು 10 ಎಲೆಕ್ಟ್ರಾನ್‌ಗಳನ್ನು ಹಿಡಿದಿಟ್ಟುಕೊಳ್ಳುವುದು ಕಷ್ಟ

ಒಂದು ವೇಳೆ 4 ಎಲೆಕ್ಟ್ರಾನ್ ಕಳೆದುಕೊಂಡರೆ:- ಧನ ಅಯಾನ್ (ಕ್ಯಾಟಾನ್) C^{4+} ಉಂಟಾಗಬಹುದು. ಆದರೆ ವೇಲೆನ್ಸ್‌ನಲ್ಲಿರುವ ಜೋಡಿಯಲ್ಲದ 4 ಎಲೆಕ್ಟ್ರಾನ್‌ಗಳನ್ನು ಹೊರತೆಗೆಯಲು ಹೆಚ್ಚಿನ ಶಕ್ತಿಯ ಅವಶ್ಯಕತೆ ಇದೆ ಇಷ್ಟೊಂದು ಶಕ್ತಿಯು ರಾಸಾಯನಿಕ ಕ್ರಿಯೆ ನಡೆಯುವ ಸಂದರ್ಭದಲ್ಲಿ ಒದಗುವುದಿಲ್ಲ ಹಾಗೂ 6 ಪ್ರೋಟಾನ್‌ಗಳುಳ್ಳ ಕಾರ್ಬನ್ ಕೇವಲ ಎರಡು ಎಲೆಕ್ಟ್ರಾನ್‌ಗಳೊಂದಿಗೆ ಉಳಿಯುತ್ತದೆ.

ಈ ಮೇಲಿನ ಕಾರಣಗಳಿಂದಾಗಿ ಕಾರ್ಬನ್‌ಇತರೆ ಕಾರ್ಬನ್ ಪರಮಾಣುಗಳೊಂದಿಗೆ ಅಥವಾ ಬೇರೆ ಧಾತುಗಳೊಂದಿಗೆ ಅಯಾನಿಕ ಬಂಧ ಉಂಟುಮಾಡುವುದಿಲ್ಲ.

3. ಕೆಟಿನೀಕರಣ ಎಂದರೇನು? ಕೆಟಿನೀಕರಣದ ವಿಧಗಳಾವುವು ?

ಕಾರ್ಬನ್‌ಗೆ ತನ್ನ ಇತರೆ ಪರಮಾಣುಗಳೊಂದಿಗೆ **ಅ-ಅ** ಸಹವೇಲೆನ್ಸಿ ಬಂಧವೇರ್ಪಡಿಸಿ ಉದ್ದ ಬೃಹತ್ ಅಣುವನ್ನು ಉಂಟು ಮಾಡುವ ಅನನ್ಯ ಸಾಮರ್ಥ್ಯಕ್ಕೆ ಕೆಟಿನೀಕರಣ ಎನ್ನುವರು.

ಕೆಟಿನೀಕರಣ ವಿಧಗಳು

1. ನೇರ ಸರಪಳಿ

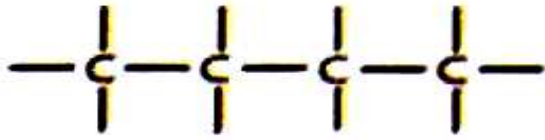

2. ಕವಲು ಸರಪಳಿ

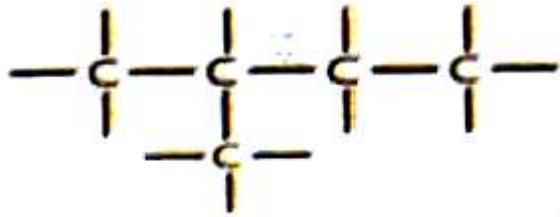

3. ಉಂಗುರ ಸರಪಳಿ ಅಥವಾ ಮುಚ್ಚಿದ ಸರಪಳಿ

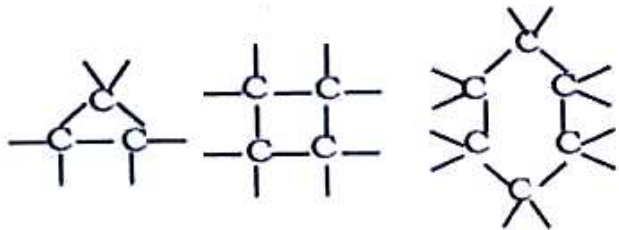

4. ಹೈಡ್ರೋಜನ್ ಪರಮಾಣುಗಳ ಮಧ್ಯೆ ಏಕ ಸಹವೇಲೆನ್ಸಿಯ ಬಂಧದಿಂದಾಗಿ ಹೈಡ್ರೋಜನ್ ಅಣು ಉಂಟಾಗುವಿಕೆಯನ್ನು ವಿವರಿಸಿ ಎಲೆಕ್ಟ್ರಾನ್ ಚುಕ್ಕೆ ರಚನೆಯನ್ನು ಚಿತ್ರಿಸಿ ?

ಹೈಡ್ರೋಜನ್ ಪರಮಾಣು ಸಂಕೇತ : **H** ಹೈಡ್ರೋಜನ್ ಪರಮಾಣು ಸಂಖ್ಯೆ : 1 ಹೈಡ್ರೋಜನ್ ಪರಮಾಣು ರಾಶಿ : 1

ಹೈಡ್ರೋಜನ್ ಇಲೆಕ್ಟ್ರಾನಿಕ್ ವಿನ್ಯಾಸ : **1s¹**

ಹೈಡ್ರೋಜನ್ ವೇಲೆನ್ಸ್ ಇಲೆಕ್ಟ್ರಾನ್ : 1 ಹೈಡ್ರೋಜನ್ ವೇಲೆನ್ಸಿ : 1

ಹೈಡ್ರೋಜನ್ ಪರಮಾಣುವು K ಕಕ್ಷಿಯಲ್ಲಿ 1 ಎಲೆಕ್ಟ್ರಾನ್ ಹೊಂದಿದ್ದು ಪೂರ್ಣ ಭರ್ತಿಯಾಗಲು ಇನ್ನೂ ಒಂದು ಎಲೆಕ್ಟ್ರಾನ್‌ನ ಅವಶ್ಯಕತೆ ಇದೆ. ಆದ್ದರಿಂದ ಎರಡೂ ಹೈಡ್ರೋಜನ್ ಪರಮಾಣುಗಳು ಪರಸ್ಪರ ಎಲೆಕ್ಟ್ರಾನ್‌ಗಳನ್ನು ಹಂಚಿಕೊಂಡು ಸಹವೇಲೆನ್ಸಿಯ ಬಂಧದೊಂದಿಗೆ ಹೈಡ್ರೋಜನ್ ಅಣುವು (H₂) ಉಂಟಾಗುತ್ತದೆ.

ಹೀಗೆ ಹೈಡ್ರೋಜನ್ ಅಣುವು ಅಂಟಾಗುವಿಕೆಯನ್ನು ಈ ಕೆಳಗಿನಂತೆ ಎಲೆಕ್ಟ್ರಾನ್ ಚುಕ್ಕೆ ರಚನೆಯ ಮೂಲಕ ಚಿತ್ರಿಸಬಹುದು.

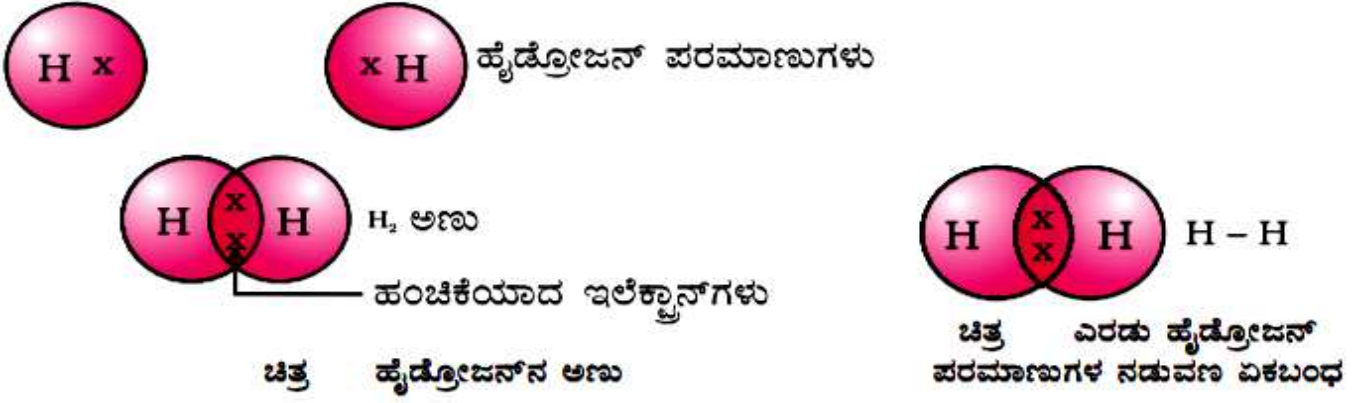

5. ಆಕ್ಸಿಜನ್ ಪರಮಾಣುಗಳ ಮಧ್ಯೆ ದ್ವಿಸಹವೇಲೆನ್ಸಿಯು ಬಂಧದಿಂದಾಗಿ ಆಕ್ಸಿಜನ್ ಅಣು ಉಂಟಾಗುವಿಕೆಯನ್ನು ವಿವರಿಸಿ ಎಲೆಕ್ಟ್ರಾನ್ ಚುಕ್ಕೆ ರಚನೆಯನ್ನು ಚಿತ್ರಿಸಿ.

ಆಕ್ಸಿಜನ್‌ನ ಪರಮಾಣು ಸಂಕೇತ : O ಪರಮಾಣು ಸಂಖ್ಯೆ : 8 ಪರಮಾಣು ರಾಶಿ : 16

ಆಕ್ಸಿಜನ್‌ನ ಇಲೆಕ್ಟ್ರಾನಿಕ್ ವಿನ್ಯಾಸ : $1s^2 2s^2 2p^4$ ಆಕ್ಸಿಜನ್‌ನ ವೇಲೆನ್ಸ್ ಇಲೆಕ್ಟ್ರಾನ್ : 6

ಆಕ್ಸಿಜನ್ ಪರಮಾಣುವು L ಕಕ್ಷೆಯಲ್ಲಿ 6 ಎಲೆಕ್ಟ್ರಾನ್ ಹೊಂದಿದ್ದು ಅಷ್ಟಕ ಜೋಡಣೆ ಹೊಂದಲು ಇನ್ನೂ 2 ಎಲೆಕ್ಟ್ರಾನ್‌ಗಳ ಅವಶ್ಯಕತೆ ಇದೆ. ಆದ್ದರಿಂದ ಎರಡೂ ಆಕ್ಸಿಜನ್ ಪರಮಾಣುಗಳು ಪರಸ್ಪರ 2 ಎಲೆಕ್ಟ್ರಾನ್‌ಗಳನ್ನು ಹಂಚಿಕೊಂಡು ಸಹವೇಲೆನ್ಸಿಯು ಬಂಧದೊಂದಿಗೆ ಆಕ್ಸಿಜನ್ ಅಣುವು (O_2) ಉಂಟಾಗುತ್ತದೆ.

ಹೀಗೆ ಆಕ್ಸಿಜನ್ ಅಣುವು ಅಂಟಾಗುವಿಕೆಯನ್ನು ಈ ಕೆಳಗಿನಂತೆ ಎಲೆಕ್ಟ್ರಾನ್ ಚುಕ್ಕೆ ರಚನೆಯ ಮೂಲಕ ಚಿತ್ರಿಸಬಹುದು.

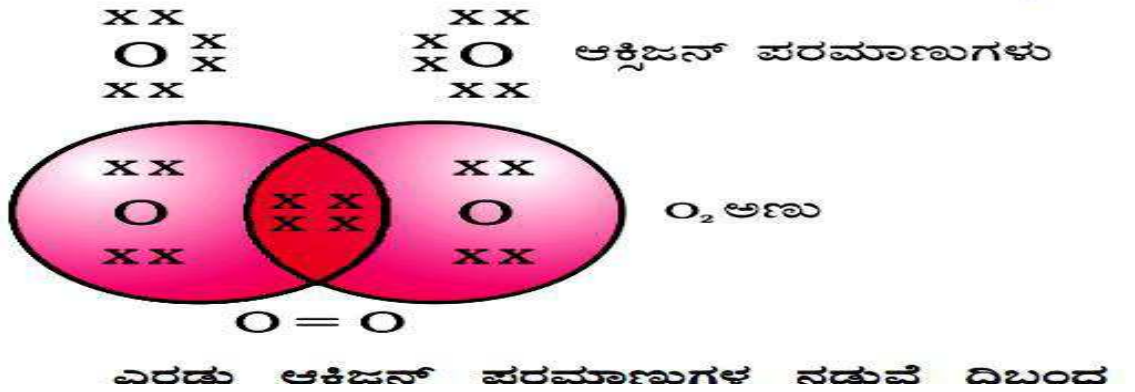

6. ನೈಟ್ರೋಜನ್ ಪರಮಾಣುಗಳ ಮಧ್ಯೆ ತ್ರಿಸಹವೇಲೆನ್ಸಿಯು ಬಂಧದಿಂದಾಗಿ ನೈಟ್ರೋಜನ್ ಅಣು ಉಂಟಾಗುವಿಕೆಯನ್ನು ವಿವರಿಸಿ ಎಲೆಕ್ಟ್ರಾನ್ ಚುಕ್ಕೆ ರಚನೆಯನ್ನು ಚಿತ್ರಿಸಿ ? (ನೀವೆ ಪ್ರಯತ್ನಿಸಿರಿ)

7. ಕಾರ್ಬನ್ ಮತ್ತು ಹೈಡ್ರೋಜನ್‌ಗಳ ಪರಮಾಣುಗಳ ಮಧ್ಯೆ ಮಿಥೇನ್ ಅಣು ಉಂಟಾಗುವಿಕೆಯನ್ನು ಎಲೆಕ್ಟ್ರಾನ್ ಚುಕ್ಕೆ ರಚನೆ ಚಿತ್ರಿಸಿರಿ ?

ಮಿಥೇನ್‌ನ ಅಣುಸೂತ್ರ CH_4 . ಇದರಲ್ಲಿರುವ ಪರಮಾಣುಗಳು 1 ಕಾರ್ಬನ್ ಮತ್ತು 4 ಹೈಡ್ರೋಜನ್‌ಗಳು

ಕಾರ್ಬನ್‌ನಲ್ಲಿ ನಾಲ್ಕು ವೇಲೆನ್ಸ್ ಇಲೆಕ್ಟ್ರಾನ್‌ಗಳಿರುವುದರಿಂದ, ಟೆಟ್ರಾವೇಲೆಂಟ್ ಆಗಿದೆ. ರಾಜಾನಿಲದ ಇಲೆಕ್ಟ್ರಾನ್ ವಿನ್ಯಾಸ ಹೊಂದಲು ಕಾರ್ಬನ್‌ನ 4 ವೇಲೆನ್ಸ್ ಇಲೆಕ್ಟ್ರಾನ್‌ಗಳನ್ನು ಚಿತ್ರದಲ್ಲಿ ತೋರಿಸಿರುವಂತೆ ನಾಲ್ಕು ಹೈಡ್ರೋಜನ್ ಪರಮಾಣುಗಳೊಂದಿಗೆ ಹಂಚಿಕೊಳ್ಳುತ್ತದೆ.

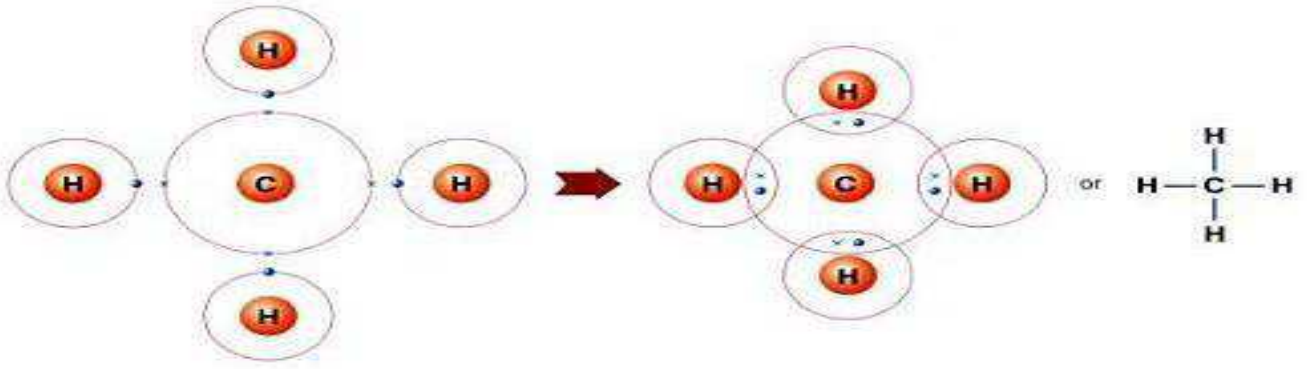

8. ಜೈವಿಕ ಅನಿಲ ಮತ್ತು ಸಂಪೀಡಿತ ನೈಸರ್ಗಿಕ ಅನಿಲಗಳ (CNG) ಪ್ರಮುಖ ಘಟಕ ಯಾವುದು ?

ಮೀಥೇನ್ (CH₄)

9. ಬಹುರೂಪತೆ ಎಂದರೇನು? ಕಾರ್ಬನ್ ಬಹುರೂಪಗಳು ಯಾವುವು?

ಒಂದೇ ರೀತಿಯ ರಾಸಾಯನಿಕ ಗುಣಗಳನ್ನು ಆದರೆ ಬೇರೆ ಬೇರೆ ಭೌತಗುಣಗಳನ್ನು ಪ್ರದರ್ಶಿಸುವ ಧಾತುವೊಂದರ ವಿವಿಧ ರೂಪಗಳಿಗೆ ಬಹುರೂಪತೆ ಎನ್ನುವರು.

ಕಾರ್ಬನ್ ಬಹುರೂಪಗಳು :

1) ಸ್ಫಟಿಕ ರೂಪ:- ಉದಾ- ವಜ್ರ, ಗ್ರಾಫೈಟ್, ಫುಲರಿನ್,

2) ಅಸ್ಫಟಿಕ ರೂಪ:- ಉದಾ- ಇದ್ದಿಲು, ಕಾಡಿಗೆ,

ನಿಸರ್ಗದಲ್ಲಿ ದೊರೆಯುವ ಕಾರ್ಬನ್‌ನ ಅತ್ಯಂತ ಕಠಿಣ ರೂಪ ವಜ್ರ.

10. ಸಮಾಂಗತೆ ಎಂದರೇನು? ಬ್ಯೂಟೇನಿನ ರಚನಾ ಸಮಾಂಗಿಗಳನ್ನು ಬರೆಯಿರಿ?

ಒಂದೇ ಅಣುಸೂತ್ರ ಹೊಂದಿದ್ದು ಬೇರೆ ಬೇರೆ ರಚನಾ ವಿನ್ಯಾಸ ಹೊಂದಿರುವ ಸಂಯುಕ್ತಗಳಿಗೆ ಸಮಾಂಗಿಗಳು ಎನ್ನುವರು. ಈ ವಿದ್ಯಮಾನಕ್ಕೆ ಸಮಾಂಗತೆ ಎನ್ನುವರು.

ಉದಾ: ಬ್ಯೂಟೇನ್

ಅಣುಸೂತ್ರ : C₄H₁₀

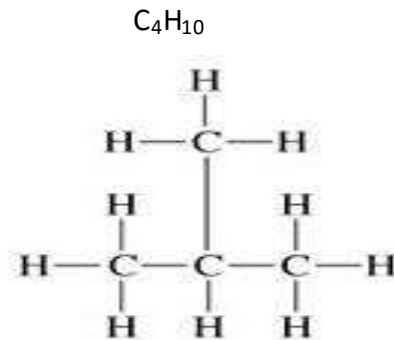
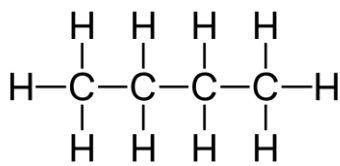

ರಚನಾ ವಿನ್ಯಾಸ:-

ಎನ್-ಬ್ಯೂಟೇನ್

ಐಸೋ-ಬ್ಯೂಟೇನ್

11. ಕಾರ್ಬನ್‌ನ ವಿವಿಧ ಗುಣ/ಬಹುಮುಖ ಗುಣವನ್ನು ವಿವರಿಸಿ ?

ಕಾರ್ಬನ್ ಸಂಯುಕ್ತಗಳ ಸಂಖ್ಯೆ ಇತರೆ ಎಲ್ಲ ದಾತುಗಳು ಉಂಟುಮಾಡುವ ಸಂಯುಕ್ತಗಳ ಸಂಖ್ಯೆಗಿಂತ ತುಂಬಾ ಅಧಿಕವಾಗಿದೆ. ಇದಕ್ಕೆ ಕಾರಣಗಳೆಂದರೆ.

1. ಕೆಟನೀಕರಣ ಗುಣ :- ಕಾರ್ಬನ್ ತನ್ನ ಮರಮಾಣುಗಳೊಂದಿಗೆ ಸಹವೇಲೆನ್ಸಿಯು ಬಂಧ ಮಾಡಿಕೊಂಡು ಉಂಟುಮಾಡಬಹುದಾದ ನೇರ ಸರಪಳಿ, ಕವಲು ಸರಪಳಿ, ಮತ್ತು ಉಂಗುರಾಕೃತಿ ರಚನೆಗೆ ಕೆಟನೀಕರಣ ಏನ್ನುವರು.
2. ಕಾರ್ಬನ್‌ನ ಟೆಟ್ರಾವೇಲೆನ್ಸಿ ಗುಣ:- ಕಾರ್ಬನ್‌ನ ವೇಲೆನ್ಸಿ 4. ಇದರಿಂದಾಗಿ ಕಾರ್ಬನ್ 4 ಕಾರ್ಬನ್‌ನೊಂದಿಗೆ ಅಥವಾ ಇತರೆ 4 ದಾತುಗಳೊಂದಿಗೆ ಸಹವೇಲೆನ್ಸಿಯು ಬಂಧ ಮಾಡಿಕೊಳ್ಳಲು ಸಾಧ್ಯವಿದೆ.
3. ಕಾರ್ಬನ್ ಬಹು ಬಂಧಗಳನ್ನು ಉಂಟುಮಾಡುವ ಗುಣ:- ಕಾರ್ಬನ್ ಅತ್ಯಂತ ಸಣ್ಣ ಗಾತ್ರ ಧಾತುವಾಗಿರುವುದರಿಂದ ಏಕ ಬಂಧಗಳಲ್ಲದೆ ದ್ವಿಬಂಧ, ತ್ರಿಬಂಧಗಳನ್ನು ತನ್ನ ಪರಮಾಣುಗಳೊಂದಿಗೆ ಅಥವಾ ಇತರೆ ದಾತುಗಳೊಂದಿಗೆ (ಆಕ್ಸಿಜನ್, ನೈಟ್ರೋಜನ್ ಇತ್ಯಾದಿ..) ಉಂಟುಮಾಡುತ್ತದೆ.
4. ಕಾರ್ಬನ್ ಬೇರೆ ಬೇರೆ ದಾತುಗಳೊಂದಿಗೆ ಬಂಧವನ್ನು ಉಂಟುಮಾಡುವ ಗುಣ:- ಕಾರ್ಬನ್ ಅತ್ಯಂತ ಸಣ್ಣ ಗಾತ್ರ ಧಾತುವಾಗಿರುವುದರಿಂದ ಪ್ರಬಲವಾದ ಬಹು ಬಂಧಗಳನ್ನು O, N, S, F, I, P, Cl, Br, ಇತ್ಯಾದಿ ದಾತುಗಳೊಂದಿಗೆ ಉಂಟುಮಾಡುತ್ತದೆ.
5. ಕಾರ್ಬನ್‌ನ ಸಮಾಂಗತೆಯ ಗುಣ:-ಒಂದೇ ಅಣುಸೂತ್ರ ಹೊಂದಿದ್ದು ಬೇರೆ ಬೇರೆ ರಚನಾ ವಿನ್ಯಾಸ ಹೊಂದಿರುವ ಸಂಯುಕ್ತಗಳಿಗೆ ಸಮಾಂಗಿಗಳು ಏನ್ನುವರು. ಈ ವಿದ್ಯಮಾನಕ್ಕೆ ಸಮಾಂಗತೆ ಏನ್ನುವರು.

ಕಾರ್ಬನ್ ಈ ಮೇಲಿನ ವಿಶೇಷ ಗುಣಗಳಿಂದಾಗಿ ಕಾರ್ಬನ್ ಸಂಯುಕ್ತಗಳ ಸಂಖ್ಯೆ ಇತರೆ ಎಲ್ಲ ದಾತುಗಳು ಉಂಟುಮಾಡುವ ಸಂಯುಕ್ತಗಳ ಸಂಖ್ಯೆಗಿಂತ ತುಂಬಾ ಅಧಿಕವಾಗಿದೆ.

12. ಕೆಳಗಿನ ಸಂಯುಕ್ತಗಳಲ್ಲಿರುವ ಸಾವಯವ ಗುಂಪು ಮತ್ತು ಕ್ರಿಯಾಗುಂಪುಗಳನ್ನು ಪ್ರತ್ಯೇಕಿಸಿ.

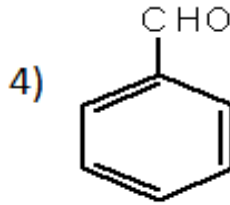
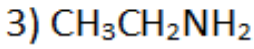
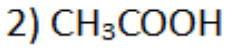
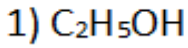

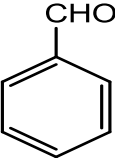
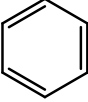
ಸಾವಯವ ಸಂಯುಕ್ತಗಳು	R - ಸಾವಯವ ಗುಂಪು	X- ಕ್ರಿಯಾಗುಂಪು
1) C_2H_5OH	C_2H_5	-OH
2) CH_3COOH	CH_3	-COOH
3) $CH_3CH_2NH_2$	CH_3CH_2	-NH ₂
4) 		-CHO

13. ಪರ್ಯಾಪ್ತ ಮತ್ತು ಅಪರ್ಯಾಪ್ತ ಹೈಡ್ರೋಕಾರ್ಬನ್‌ಗಳಲ್ಲಿರುವ ವ್ಯತ್ಯಾಸಗಳನ್ನು ಬರೆಯಿರಿ.

ಪರ್ಯಾಪ್ತ ಹೈಡ್ರೋಕಾರ್ಬನ್	ಅಪರ್ಯಾಪ್ತ ಹೈಡ್ರೋಕಾರ್ಬನ್
ಕಾರ್ಬನ್ ಪರಮಾಣುಗಳ ನಡುವೆ ಏಕಬಂಧ	ಕಾರ್ಬನ್ ಪರಮಾಣುಗಳ ನಡುವೆ ದ್ವಿಬಂಧ ಅಥವಾ ತ್ರಿಬಂಧ
ರಾಸಾಯನಿಕವಾಗಿ ಸ್ಥಿರ	ರಾಸಾಯನಿಕವಾಗಿ ಕ್ರಿಯಾಶೀಲ
ಪೂರ್ಣ ದಹನವಾದಾಗ ಸ್ವಚ್ಛ ಜ್ವಾಲೆಯನ್ನು ನೀಡುತ್ತವೆ	ದಹನವಾದಾಗ ಹಳದಿ ಜ್ವಾಲೆಯೊಂದಿಗೆ ಕಪ್ಪುಬಣ್ಣದ ಹೊಗೆಯನ್ನು ನೀಡುತ್ತವೆ
ಉದಾ: ಈಥೇನ್, ಪ್ರೋಪೇನ್, ಬ್ಯುಟೇನ್	ಉದಾ:- ಈಥೈನ್, ಈಥೈನ್, ಪ್ರೋಪೀನ್, ಪ್ರೋಪೈನ್,

14. ಆಲ್ಕೇನ್, ಆಲ್ಕೀನ್ ಮತ್ತು ಆಲ್ಕೈನ್ ಗಳ ನಡುವಿನ ವ್ಯತ್ಯಾಸ ತಿಳಿಸಿ.

ಆಲ್ಕೇನ್	ಆಲ್ಕೀನ್	ಆಲ್ಕೈನ್
1. ಪರ್ಯಾಪ್ತ ಹೈಡ್ರೋಕಾರ್ಬನ್	ಅಪರ್ಯಾಪ್ತ ಹೈಡ್ರೋಕಾರ್ಬನ್	ಅಪರ್ಯಾಪ್ತ ಹೈಡ್ರೋಕಾರ್ಬನ್
2. ಕಾರ್ಬನ್ ಪರಮಾಣುಗಳ ನಡುವೆ ಏಕಬಂಧ	ಕಾರ್ಬನ್ ಪರಮಾಣುಗಳ ನಡುವೆ ದ್ವಿಬಂಧ	ಕಾರ್ಬನ್ ಪರಮಾಣುಗಳ ನಡುವೆ ತ್ರಿಬಂಧ
3. ಸಾಮಾನ್ಯ ಅಣುಸೂತ್ರ $C_n H_{2n+2}$	ಸಾಮಾನ್ಯ ಅಣುಸೂತ್ರ $C_n H_{2n}$	ಸಾಮಾನ್ಯ ಅಣುಸೂತ್ರ $C_n H_{2n-2}$
4. ಉದಾ: ಮೀಥೇನ್ ಆಲ್ಕೇನ್ ಸರಣಿಯ ಮೊದಲ ಸದಸ್ಯ	ಉದಾ: ಈಥೀನ್ ಆಲ್ಕೀನ್ ಸರಣಿಯ ಮೊದಲ ಸದಸ್ಯ	ಉದಾ: ಈಥೈನ್ ಆಲ್ಕೈನ್ ಸರಣಿಯ ಮೊದಲ ಸದಸ್ಯ

15. ಆಲ್ಕೇನ್‌ಗಳ ಗುಣಗಳನ್ನು ತಿಳಿಸಿ ಉದಾಹರಣೆಯೊಂದಿಗೆ ಎಲೆಕ್ಟ್ರಾನ್ ಚುಕ್ಕೆ ರಚನೆ ಚಿತ್ರಿಸಿರಿ ?

1. ಆಲ್ಕೇನ್‌ಗಳು ಪರ್ಯಾಪ್ತ ಹೈಡ್ರೋಕಾರ್ಬನ್‌ಗಳಾಗಿವೆ.
2. ಆಲ್ಕೇನ್‌ಗಳ ಹೈಡ್ರೋಕಾರ್ಬನ್ ಸರಣಿಯ ಯಾವುದೇ ಎರಡು ಅನುಕ್ರಮ ಕಾರ್ಬನ್ ಪರಮಾಣುಗಳ ನಡುವೆ ಕೇವಲ ಏಕಬಂಧ ಮಾತ್ರ ಇರುತ್ತದೆ.
3. ಆಲ್ಕೇನ್‌ಗಳು ಏನ್ ಪ್ರತ್ಯಯದಿಂದ ಕೊನೆಗೊಳ್ಳುತ್ತದೆ.
4. ಆಲ್ಕೇನ್‌ಗಳ ಸಾಮಾನ್ಯ ಅಣುಸೂತ್ರ $C_n H_{2n+2}$ ಆಗಿದೆ.
5. ಆಲ್ಕೇನ್‌ಗಳು ಸಾಮಾನ್ಯವಾಗಿ ಹೆಚ್ಚು ಕ್ರಿಯಾಶೀಲ ಆಗಿರುವುದಿಲ್ಲ.

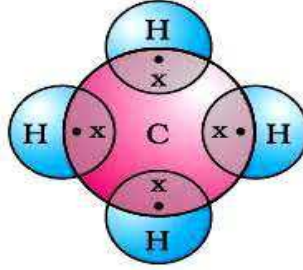
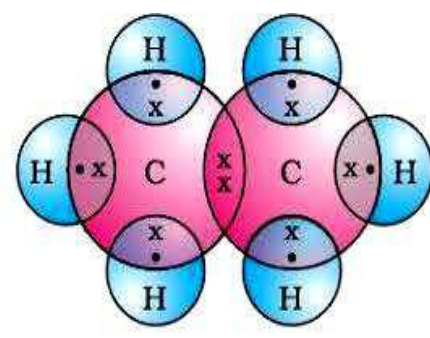
ಕ್ರ.ಸಂ	ಆಲ್ಕೇನ್‌ಗಳ ಹೆಸರು	ಅಣುಸೂತ್ರ	ಇಲೆಕ್ಟ್ರಾನ್ ಚುಕ್ಕೆ ರಚನೆ
1	ಮೀಥೇನ್	CH_4	
2	ಈಥೇನ್	C_2H_6	

16. ಆಲ್ಕೇನ್‌ಗಳ ಗುಣಗಳನ್ನು ತಿಳಿಸಿ ಉದಾಹರಣೆಯೊಂದಿಗೆ ಎಲೆಕ್ಟ್ರಾನ್ ಚುಕ್ಕೆ ರಚನೆ ಚಿತ್ರಿಸಿರಿ ?

1. ಆಲ್ಕೇನ್‌ಗಳು ಅಪರ್ಯಾಪ್ತ ಹೈಡ್ರೋಕಾರ್ಬನ್‌ಗಳಾಗಿವೆ.

2. ಆಲ್ಕೀನ್‌ಗಳು ಹೈಡ್ರೋಕಾರ್ಬನ್ ಸರಪಳಿಯ ಯಾವುದೇ ಎರಡು ಅನುಕ್ರಮ ಕಾರ್ಬನ್ ಪರಮಾಣುಗಳ ನಡುವೆ ಕನಿಷ್ಠ ಒಂದು ದ್ವಿಬಂಧ ಇರುತ್ತದೆ.
3. ಆಲ್ಕೀನ್‌ಗಳು ಇನ್ ಪ್ರತ್ಯಯದಿಂದ ಕೊನೆಗೊಳ್ಳುತ್ತವೆ.
4. ಆಲ್ಕೀನ್‌ಗಳು ಸಾಮಾನ್ಯ ಅಣುಸೂತ್ರ C_nH_{2n} ಆಗಿದೆ.
5. ಆಲ್ಕೀನ್‌ಗಳು ಪರ್ಯಾಪ್ತ ಹೈಡ್ರೋಕಾರ್ಬನ್‌ಗಳಿಗಿಂತ ಹೆಚ್ಚು ಕ್ರಿಯಾಶೀಲ ಆಗಿರುತ್ತವೆ.

ಕ್ರ.ಸಂ	ಆಲ್ಕೀನ್‌ಗಳ ಹೆಸರು	ಅಣುಸೂತ್ರ C_nH_{2n}	ಇಲೆಕ್ಟ್ರಾನ್ ಚುಕ್ಕೆ ರಚನೆ
1	ಈಥೀನ್	C_2H_4	
2	ಪ್ರೋಪೀನ್	C_3H_6	

17. ಆಲ್ಕೈನ್‌ಗಳಗುಣಗಳನ್ನು ತಿಳಿಸಿ ಉದಾಹರಣೆಯೊಂದಿಗೆ ಎಲೆಕ್ಟ್ರಾನ್ ಚುಕ್ಕೆ ರಚನೆ ಚಿತ್ರಿಸಿರಿ ?

1. ಆಲ್ಕೈನ್‌ಗಳು ಅಪರ್ಯಾಪ್ತ ಹೈಡ್ರೋಕಾರ್ಬನ್‌ಗಳಾಗಿವೆ.
2. ಆಲ್ಕೈನ್‌ಗಳು ಹೈಡ್ರೋಕಾರ್ಬನ್ ಸರಪಳಿಯ ಯಾವುದೇ ಎರಡು ಅನುಕ್ರಮ ಕಾರ್ಬನ್ ಪರಮಾಣುಗಳ ನಡುವೆ ಕನಿಷ್ಠ ಒಂದು ತ್ರಿಬಂಧ ಇರುತ್ತದೆ.
3. ಆಲ್ಕೈನ್‌ಗಳು ಏನ್ ಪ್ರತ್ಯಯದಿಂದ ಕೊನೆಗೊಳ್ಳುತ್ತವೆ.
4. ಆಲ್ಕೈನ್‌ಗಳು ಸಾಮಾನ್ಯ ಅಣುಸೂತ್ರ C_nH_{2n-2} ಆಗಿದೆ.
5. ಆಲ್ಕೈನ್‌ಗಳು ಪರ್ಯಾಪ್ತ ಹೈಡ್ರೋಕಾರ್ಬನ್‌ಗಳಿಗಿಂತ ಹೆಚ್ಚು ಕ್ರಿಯಾಶೀಲ ಆಗಿರುತ್ತವೆ.

ಕ್ರ.ಸಂ	ಆಲ್ಕೈನ್‌ಗಳ ಹೆಸರು	ಅಣುಸೂತ್ರ	ರಚನೆ
1	ಈಥೈನ್	C_2H_2	$H - C \equiv C - H$

2	ಪ್ರೋಪೈನ್	C_3H_4	$ \begin{array}{c} H \\ \\ H - C \equiv C - C - H \\ \\ H \end{array} $
---	----------	----------	---

18. ಸೈಕ್ಲೋ ಆಲ್ಕೇನ್‌ಗಳ ಗುಣಗಳನ್ನು ತಿಳಿಸಿ ಉದಾಹರಣೆಯೊಂದಿಗೆ ಎಲೆಕ್ಟ್ರಾನ್ ಚುಕ್ಕೆ ರಚನೆ ಚಿತ್ರಿಸಿರಿ ?



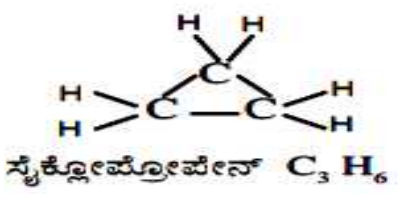
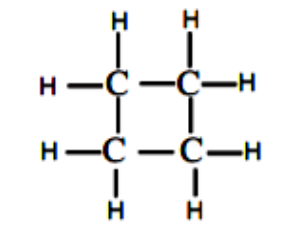
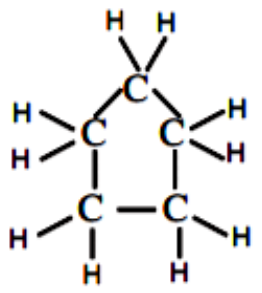
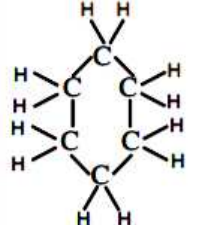

- ಮುಚ್ಚಿದ ಸರಪಳಿ ರಚನೆ ಹೊಂದಿರುತ್ತವೆ.
- ಸಾಮಾನ್ಯ ಅಣುಸೂತ್ರ C_nH_{2n}
- ಪರ್ಯಾಪ್ತ ಆದರೆ ಸೈಕ್ಲಿಕ್

ಕ್ರ.ಸಂ	ಸೈಕ್ಲೋ ಆಲ್ಕೇನ್‌ಗಳ ಹೆಸರು	ಅಣುಸೂತ್ರ C_nH_{2n}	ರಚನಾ ವಿನ್ಯಾಸ
1	ಸೈಕ್ಲೋ ಪ್ರೋಪೇನ್	C_3H_6	 <p>ಸೈಕ್ಲೋಪ್ರೋಪೇನ್ C_3H_6</p>
2	ಸೈಕ್ಲೋ ಬ್ಯೂಟೇನ್	C_4H_8	 <p>ಸೈಕ್ಲೋ ಬ್ಯೂಟೇನ್ C_4H_8</p>
3	ಸೈಕ್ಲೋ ಪೆಂಟೇನ್	C_5H_{10}	 <p>ಸೈಕ್ಲೋಪೆಂಟೇನ್ C_5H_{10}</p>
4	ಸೈಕ್ಲೋ ಹೆಕ್ಸೇನ್	C_6H_{12}	 <p>ಸೈಕ್ಲೋಹೆಕ್ಸೇನ್ C_6H_{12}</p>

19. ಆರೋಮ್ಯಾಟಿಕ್ ಹೈಡ್ರೋಕಾರ್ಬನ್‌ಗಳು ಎಂದರೇನು. ಉದಾಹರಣೆಯೊಂದಿಗೆ ಎಲೆಕ್ಟ್ರಾನ್ ಚುಕ್ಕೆ ರಚನೆ ಚಿತ್ರಿಸಿರಿ ?

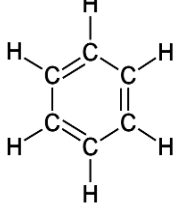
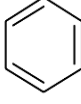
ಸುವಾಸನೆ ಹೊಂದಿರುವ ಹೈಡ್ರೋಕಾರ್ಬನ್‌ಗಳಿಗೆ ಆರೋಮ್ಯಾಟಿಕ್ ಹೈಡ್ರೋಕಾರ್ಬನ್‌ಗಳು ಎನ್ನುವರು.

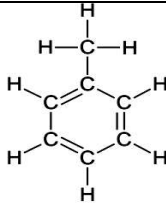
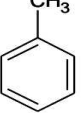
ಉದಾ:- ಬೆಂಜೀನ್, ಟಾಲೀನ್, ನ್ಯಾಫ್ತಲೀನ್, ಇತ್ಯಾದಿ

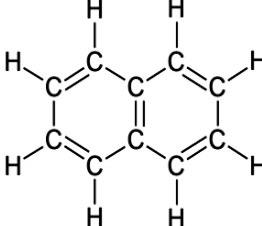
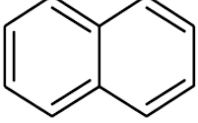
ಕ್ರ.ಸಂ	ಆರೋಮ್ಯಾಟಿಕ್ ಹೈಡ್ರೋಕಾರ್ಬನ್ ಹೆಸರು	ಅಣುಸೂತ್ರ	ರಚನಾ ವಿನ್ಯಾಸ
1	ಬೆಂಜೀನ್	C_6H_6	   <p>ಬೆಂಜೀನ್</p>
2	ಟಾಲೀನ್	C_7H_8 ($C_6H_5CH_3$)	   <p>ಟಾಲೀನ್</p>
3	ನ್ಯಾಫ್ತಲೀನ್	$C_{10}H_8$	  <p>ನ್ಯಾಫ್ತಲೀನ್</p>

ಕೋಷ್ಠಕ ಕಾರ್ಬನ್ ಸಂಯುಕ್ತಗಳಲ್ಲಿನ ಕೆಲವು ಕ್ರಿಯಾಗುಂಪುಗಳು

ಭಿನ್ನ ಪರಮಾಣು	ಸಂಯುಕ್ತಗಳ ವರ್ಗ	ಕ್ರಿಯಾಗುಂಪಿನ ಅಣುಸೂತ್ರ
Cl/Br	ಹ್ಯಾಲೋ - (ಕ್ಲೋರೋ/ಬ್ರೋಮೋ) ಆಲ್ಕೇನ್	- Cl, - Br (ಹೈಡ್ರೋಜನ್ ಪರಮಾಣುವಿಗೆ ಪರ್ಯಾಯಗಳು)
ಆಕ್ಸಿಜನ್	1. ಆಲ್ಕೋಹಾಲ್ 2. ಆಲ್ಡಿಹೈಡ್ 3. ಕೀಟೋನ್ 4. ಕಾರ್ಬಾಕ್ಸಿಲಿಕ್ ಆಮ್ಲ	- OH - C(=O)H - C(=O)- - C(=O)OH

20. ಇವುಗಳಿಗೆ ವೈಜ್ಞಾನಿಕ ಕಾರಣ ನೀಡಿ?

1. ಎಲ್.ಪಿ.ಜಿ ಸ್ವಲ್ಪಗಳಲ್ಲಿರುವ ಗಾಳಿಯಾಡುವ ರಂಧ್ರಗಳನ್ನು ಆಗಾಗ್ಗೆ ಸ್ವಚ್ಛಗೊಳಿಸಬೇಕು.
2. ಪರ್ಯಾಪ್ತ ಹೈಡ್ರೋಕಾರ್ಬನ್‌ಗಳು ಹಳದಿ ಬಣ್ಣದ ಜ್ವಾಲೆಯೊಂದಿಗೆ ಉರಿಯುತ್ತಿದ್ದರೆ ಇಂದನ ವ್ಯರ್ಥವಾಗುತ್ತದೆ ಮತ್ತು ವಾಯು ಮಾಲಿನ್ಯವಾಗುತ್ತದೆ.
3. ಅಪರ್ಯಾಪ್ತ ಹೈಡ್ರೋ ಕಾರ್ಬನ್ ಇಂದನಗಳಿಗಿಂತ ಪರ್ಯಾಪ್ತ ಹೈಡ್ರೋಕಾರ್ಬನ್ ಇಂದನಗಳು ಹೆಚ್ಚು ಸೂಕ್ತ.

1. ಏಕೆಂದರೆ ಗಾಳಿಯಾಡುವ ರಂಧ್ರಗಳು ಕಟ್ಟಿಕೊಂಡರೆ ಸೂಕ್ಷ್ಮ ಗಾಳಿಯು ದೊರಕದೆ ಉರಿಯುವ ಜ್ವಾಲೆಯು ಹಳದಿ ಬಣ್ಣದ ಜ್ವಾಲೆಯೊಂದಿಗೆ ಉರಿಯುತ್ತದ್ದರೆ ಇದರಿಂದ ಇಂದನ ವ್ಯರ್ಥವಾಗುತ್ತದೆ ಮತ್ತು ವಾಯು ಮಾಲಿನ್ಯವಾಗುತ್ತದೆ.
2. ಏಕೆಂದರೆ ಪರ್ಯಾಪ್ತ ಹೈಡ್ರೋಕಾರ್ಬನ್‌ಗಳು ಸಮಾನ್ಯವಾಗಿ ಸ್ವಚ್ಛ ಜ್ವಾಲೆಯೊಂದಿಗೆ ಉರಿಯುತ್ತವೆ, ಸೂಕ್ಷ್ಮ ಗಾಳಿಯು(ಅಕ್ಸಿಜನ್) ದೊರಕದೆ ಇದ್ದರೆ ಉರಿಯುವ ಜ್ವಾಲೆಯು ಹಳದಿ ಬಣ್ಣದ ಜ್ವಾಲೆಯೊಂದಿಗೆ ಉರಿಯುತ್ತದ್ದರೆ ಇದರಿಂದ ಇಂದನ ವ್ಯರ್ಥವಾಗುತ್ತದೆ ಮತ್ತು ವಾಯು ಮಾಲಿನ್ಯವಾಗುತ್ತದೆ.
3. ಏಕೆಂದರೆ ಸಾಮಾನ್ಯವಾಗಿ ಅಪರ್ಯಾಪ್ತ ಹೈಡ್ರೋಕಾರ್ಬನ್‌ಗಳು ಹಳದಿ ಬಣ್ಣದ ಜ್ವಾಲೆಯೊಂದಿಗೆ ಉರಿಯುತ್ತವೆ ಇದರಿಂದ ವಾಯು ಮಾಲಿನ್ಯವಾಗುತ್ತದೆ.ಪರ್ಯಾಪ್ತ ಹೈಡ್ರೋಕಾರ್ಬನ್‌ಗಳು ಸ್ವಚ್ಛಜ್ವಾಲೆಯೊಂದಿಗೆ ಉರಿಯುವುದರಿಂದ ವಾಯುಮಾಲಿನ್ಯವಾಗುವುದಿಲ್ಲ.

21. ಉತ್ಕರ್ಷಣೆ ಕ್ರಿಯೆ ಎಂದರೇನು? ಆಲ್ಕೋಹಾಲ್ ಉತ್ಕರ್ಷಣೆಯೊಂದಿಗೆ ಕಾರ್ಬಾಕ್ಸಿಲಿಕ್ ಆಮ್ಲವಾಗುವ ಕ್ರಿಯೆಯ ರಾಸಾಯನಿಕ ಸಮೀಕರಣ ಬರೆಯಿರಿ?

ಕ್ರಿಯೆಯೊಂದರಲ್ಲಿ ಯಾವುದೇ ವಸ್ತುವು ಆಮ್ಲಜನಕವನ್ನು ಪಡೆದುಕೊಂಡರೆ ಅಥವಾ ಜಲಜನಕವನ್ನು ಕಳೆದುಕೊಂಡರೆ ಅಂತಹ ಕ್ರಿಯೆಯನ್ನು ಉತ್ಕರ್ಷಣೆ ಕ್ರಿಯೆ ಎನ್ನುವರು.

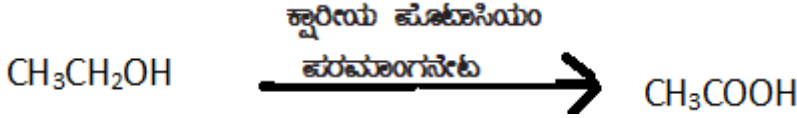

ಈ ಕ್ರಿಯೆಯಲ್ಲಿ ಕ್ವಾರಿಯ ಪೊಟಾಸಿಯಂ ಪರಮಾಂಗನೇಟ್ ಅಥವಾ ಆಮ್ಲೀಯ ಪೊಟಾಸಿಯಂ ಡೈಕ್ರೋಮೇಟ್‌ಗಳು ಉತ್ತಮ ಉತ್ಕರ್ಷಣಕಾರಿಗಳಾಗಿದ್ದು ಆಲ್ಕೋಹಾಲ್ ಅನ್ನು ಉತ್ಕರ್ಷಿಸಿ ಎಥನೋಯಿಕ್ ಆಮ್ಲ (ಅಸಿಟಿಕ್ ಆಸಿಡ್) ಉಂಟಾಗುತ್ತದೆ.

22. ಸಂಕಲನ ಕ್ರಿಯೆ ಎಂದರೇನು? ಉದಾಹರಣೆ ನೀಡಿ?

ಅಪರ್ಯಾಪ್ತ ಹೈಡ್ರೋಕಾರ್ಬನ್‌ಗಳಿಗೆ ಹೈಡ್ರೋಜನ್ ಸೇರಿಸಿ ಪರ್ಯಾಪ್ತ ಹೈಡ್ರೋಕಾರ್ಬನ್ ಆಗಿ ಪರಿವರ್ತಿಸುವ ಕ್ರಿಯೆಗೆ ಸಂಕಲನ ಕ್ರಿಯೆ ಎನ್ನುವರು.



ಈ ಮೇಲಿನ ಕ್ರಿಯೆಯಲ್ಲಿ ಅಪರ್ಯಾಪ್ತ ಹೈಡ್ರೋಕಾರ್ಬನ್ ಆಗಿರುವ ಈಥೀನ್ ಕ್ರಿಯಾವರ್ಧಕ ನಿಕ್ಸೆಲ್ ಸಮ್ಮುಖದಲ್ಲಿ ಹೈಡ್ರೋಜನ್ ಪಡೆದುಕೊಂಡು ಈಥೇನ್ ಆಗಿ ಪರಿವರ್ತನೆ ಹೊಂದಿದೆ.

23. ಆಧೇಶನ ಕ್ರಿಯೆ ಎಂದರೇನು? ಉದಾಹರಣೆ ನೀಡಿ?

ಒಂದು ಪ್ರಕಾರದ ಪರಮಾಣುಗಳು ಅಥವಾ ಪರಮಾಣು ಗುಂಪುಗಳು ಇನ್ನೊಂದರ ಸ್ಥಾನವನ್ನು ಪಲ್ಲಟಗೊಳಿಸುವ ಕ್ರಿಯೆಗೆ ಆಧೇಶನ ಕ್ರಿಯೆ ಎನ್ನುವರು.



24. ಸಸ್ಯ ಜನ್ಯ ಎಣ್ಣೆಗಳು ಆರೋಗ್ಯಕರವಾಗಿದ್ದು ಪ್ರಾಣಿಜನ್ಯ ಎಣ್ಣೆಗಳು ಆರೋಗ್ಯಕ್ಕೆ ಹಾನಿಕರ. ಕಾರಣ ನೀಡಿ?

ಏಕೆಂದರೆ ಪ್ರಾಣಿಜನ್ಯ ಎಣ್ಣೆಗಳು ಸಾಮಾನ್ಯವಾಗಿ ಪರ್ಯಾಪ್ತ ಕೊಬ್ಬಿನ ಆವೃತ್ತಗಳಾಗಿದ್ದು ಆರೋಗ್ಯಕ್ಕೆ ಹಾನಿಕರವಾಗಿವೆ. ಸಸ್ಯಜನ್ಯ ಎಣ್ಣೆಗಳು ಅಪಚರ್ಯಾಪ್ತ ಕೊಬ್ಬಿನ ಆವೃತ್ತಗಳಾಗಿರುವುದರಿಂದ ಆರೋಗ್ಯಕರವಾಗಿವೆ.

25. ಆಲ್ಕೋಹಾಲ್, ಸೋಡಿಯಂ ಹೈಡ್ರಾಕ್ಸೈಡ್, ಕಾರ್ಬೋನೇಟ್, ಮತ್ತು ಹೈಡ್ರೋಜನ್‌ಕಾರ್ಬೋನೇಟ್‌ಗಳೊಂದಿಗೆ ಎಥನೋಯಿಕ್ ಆಮ್ಲದ ರಾಸಾಯನಿಕ ಕ್ರಿಯೆಯ ರಾಸಾಯನಿಕ ಸಮೀಕರಣ ಬರೆಯಿರಿ?

1. ಎಥನಾಲ್‌ನೊಂದಿಗೆ (ಎಸ್ಟರೀಕರಣ ಕ್ರಿಯೆ):-



2. ಪ್ರತ್ಯಾಮ್ಲ ಸೋಡಿಯಂ ಹೈಡ್ರಾಕ್ಸೈಡ್‌ನೊಂದಿಗೆ:-



3. ಕಾರ್ಬೋನೇಟ್ ಮತ್ತು ಹೈಡ್ರೋಜನ್‌ಕಾರ್ಬೋನೇಟ್‌ನೊಂದಿಗೆ:-



26. ಎಥನಾಲ್ ಮತ್ತು ಎಥನೋಯಿಕ್ ಆಮ್ಲದ ಗುಣಗಳನ್ನು ತಿಳಿಸಿ?

ಎಥನಾಲ್‌ನ ಗುಣಗಳು:-

1. ಕೊಠಡಿಯ ಉಷ್ಣತೆಯಲ್ಲಿ ದ್ರವರೂಪದಲ್ಲಿರುತ್ತದೆ
2. ಸಾಮಾನ್ಯವಾಗಿ ಆಲ್ಕೋಹಾಲ್ ಎಂದು ಕರೆಯುವರು ಇದು ಆಲ್ಕೋಹಾಲ್‌ಯುಕ್ತ ಪಾನೀಯಗಳಲ್ಲಿ ಬಳಸುವರು.
3. ಟೆಂಚರ್ ಐಯೋಡಿನ್ ಮತ್ತು ಕೆಮ್ಮಿನ ಔಷಧ ಮತ್ತು ಅನೇಕ ಔಷಧಗಳಲ್ಲಿ ಬಳಸುವರು.
4. ಸಾರರಿಕ್ತ ಎಥನಾಲ್‌ನ ಸ್ವಲ್ಪ ಸೇವನೆ ಅಮಲನ್ನು ಉಂಟುಮಾಡುತ್ತದೆ. ಧೀರ್ಘಕಾಲ ಸೇವನೆ ಆರೋಗ್ಯಕ್ಕೆ ಹಾನಿ.

ಎಥನೋಯಿಕ್ ಆಮ್ಲದ ಗುಣಗಳು:-

1. ಸಾಮಾನ್ಯವಾಗಿ ಇದನ್ನು ಅಸಿಟಿಕ್ ಆಮ್ಲ ಎನ್ನುವರು.
2. ಇದು ಕಾರ್ಬಾಕ್ಸಿಲಿಕ್ ಆಮ್ಲಗಳ ಗುಂಪಿಗೆ ಸೇರುತ್ತದೆ.
3. 5-8% ಅಸಿಟಿಕ್ ಆಮ್ಲದ ದ್ರಾವಣವನ್ನು ವಿನೇಗರ್ ಎನ್ನುವರು. ಇದನ್ನು ಉಪ್ಪಿನಕಾಯಿ ಸಂರಕ್ಷಕವಾಗಿ ಬಳಸುವರು.
4. ಶುದ್ಧ ಎಥನೋಯಿಕ್ ಆಮ್ಲದ ದ್ರವನ ಬಿಂದು 290 ಕೆಲ್ವಿನ್. ಆದ್ದರಿಂದ ಇದು ಚಳಿಗಾಲದಲ್ಲಿ ಶೈತ್ಯ ಹವಾಮಾನದಲ್ಲಿ ಹೆಚ್ಚುಗಟ್ಟುತ್ತದೆ. ಆದ್ದರಿಂದ ಇದನ್ನು ಗ್ಲೇಷಿಯಲ್ ಅಸಿಟಿಕ್ ಆಮ್ಲ ಎನ್ನುವರು.
5. ಸುವಾಸಿಕಗಳು ಮತ್ತು ಸ್ವಾಧಕಾರಕಗಳಾದ ಎಸ್ಟರ್‌ಗಳ ತಯಾರಿಕೆಯಲ್ಲಿ ಎಥನೋಯಿಕ್ ಆಮ್ಲ ಬಳಸುವರು.

27. ಸ್ವಚ್ಛತಾ ಕ್ರಿಯೆಯಲ್ಲಿ ಮಿಸೆಲ್‌ಗಳು ಹೇಗೆ ಉಂಟಾಗುತ್ತವೆ? ಸ್ವಚ್ಛಗೊಳಿಸುವ ಕ್ರಿಯೆಯನ್ನು ವಿವರಿಸಿರಿ?

ಸ್ವಚ್ಛತಾ ಕ್ರಿಯೆಯಲ್ಲಿ ಬಳಸುವ ಸಾಬೂನಿನ ಅಣುಗಳಲ್ಲಿ ಅಯಾನಿಕ ತುದಿಯು ನೀರಿನೊಂದಿಗೆ ವರ್ತಿಸಿದರೆ (ಜಲಾಕರ್ಷಕ) ಕಾರ್ಬನ್ ಸರಪಳಿಯ ಎಣ್ಣೆಯೊಂದಿಗೆ ವರ್ತಿಸುತ್ತದೆ (ಜಲವಿರೋಧಕ) ಸಾಬೂನಿನ ಅಣುಗಳ ಈ ಸ್ಥಿತಿಯು ಮಿಸೆಲ್‌ಗಳೆಂಬ ರಚನೆಯನ್ನು ಉಂಟುಮಾಡುವುದನ್ನು ಮಿಸೆಲ್‌ಗಳು ಎನ್ನುವರು. ಈ ಮಿಸೆಲ್‌ಗಳು ನೀರಿನಲ್ಲಿ ಕೊಳೆಯನ್ನು ಕಿತ್ತು ತೆಗೆಯಲು ಸಹಾಯ ಮಾಡ ಕೊಳೆಯನ್ನು ಕಿತ್ತುತೆಗೆದಯ ಬಟ್ಟೆಗಳನ್ನು ಸ್ವಚ್ಛಗೊಳಿಸುತ್ತವೆ.

28. ಗಡುಸು ನೀರಿನಲ್ಲಿ (ಕ್ಯಾಲ್ಸಿಯಂ ಮತ್ತು ಮೆಗ್ನೀಷಿಯಂ ಲವಣಗಳಿರುವ ನೀರು) ಕೊಳೆಯನ್ನು ನಿವಾರಿಸಲು ಸಾಬೂನಿಗಿಂತಲೂ ಮಾರ್ಜಕಗಳು ಹೆಚ್ಚು ಸೂಕ್ತ ಏಕೆ?

ಏಕೆಂದರೆ ಮಾರ್ಜಕಗಳು ಗಡುಸು ನೀರಿನಲ್ಲಿರುವ ಕ್ಯಾಲ್ಸಿಯಂ ಮತ್ತು ಮೆಗ್ನೀಷಿಯಂ ಅಯಾನುಗಳೊಂದಿಗೆ ಜಲವಿಲೀನಗೊಳ್ಳದಿರುವ ಒತ್ತರವನ್ನು ಉಂಟುಮಾಡುವುದಿಲ್ಲ ಆದ್ದರಿಂದ ಗಡುಸು ನೀರಿನಲ್ಲಿ ಕೊಳೆಯನ್ನು ನಿವಾರಿಸಲು ಮಾರ್ಜಕಗಳು ಹೆಚ್ಚು ಸೂಕ್ತವಾಗಿವೆ.

ಅಧ್ಯಾಯ 5: ಧಾತುಗಳ ಆವರ್ತನೀಯ ವರ್ಗೀಕರಣ

1. ತ್ರಿವಳಿಗಳು ಎಂದರೇನು? ಡೋಬರ್‌ನರ್ ತ್ರಿವಳಿ ನಿಯಮ ತಿಳಿಸಿ.

ಒಂದೇ ರೀತಿಯ ರಾಸಾಯನಿಕ ಲಕ್ಷಣ ಹೊಂದಿರುವ 3 ಧಾತುಗಳ ಗುಂಪಿಗೆ ತ್ರಿವಳಿಗಳು ಎನ್ನುವರು.

ಈ ತ್ರಿವಳಿಗಳಲ್ಲಿ ಮಧ್ಯಮ ಧಾತುವಿನ ಪರಮಾಣು ರಾಶಿಯ ಉಳಿದೆರಡು ಧಾತುಗಳ ಪರಮಾಣು ರಾಶಿಗಳ ಸರಾಸರಿಗೆ ಸರಿಸುಮಾರು ಸಮನಾಗಿರುತ್ತದೆ.

Li	Ca	Cl
Na	Sr	Br
K	Ba	I

B ಗುಂಪಿನ ಧಾತುಗಳು	ಪರಮಾಣು ರಾಶಿ	C ಗುಂಪಿನ ಧಾತುಗಳು	ಪರಮಾಣು ರಾಶಿ
Ca	40.1	Cl	35.5
Sr	87.6	Br	79.9
Ba	137.3	I	126.9

2. ನ್ಯೂಲಾಂಡ್ಸ್‌ರವರ ಅಷ್ಟಕಗಳ ನಿಯಮ ತಿಳಿಸಿ ? ಈ ನಿಯಮದಲ್ಲಿರುವ ಇತಿಮಿತಿಗಳಾವುವು?

“ಧಾತುಗಳ ಪರಮಾಣು ರಾಶಿಯನ್ನು ಏರಿಕೆ ಕ್ರಮದಲ್ಲಿ ಜೋಡಿಸಿದಾಗ ಎಂಟನೇ ಧಾತು ಮೊದಲನೇ ಧಾತುವನ್ನು ಹೋಲುತ್ತದೆ”.

ಸ (ಡೋ)	ರಿ (ರೆ)	ಗ (ಮಿ)	ಮ (ಪ)	ಷ (ಸೋ)	ಢ (ಲ)	ನಿ (ಟಿ)
H	Li	Be	B	C	N	O
F	Na	Mg	Al	Si	P	S
Cl	K	Ca	Cr	Ti	Mn	Fe
Co ಮತ್ತು Ni	Cu	Zn	Y	In	As	Se
Br	Rb	Sr	Ce ಮತ್ತು La	Zr	-	-

ಈ ನಿಯಮದಲ್ಲಿರುವ ಇತಿಮಿತಿಗಳೆಂದರೆ:-

1. ಅಷ್ಟಕಗಳ ನಿಯಮವು ಕೇವಲ ಕ್ಯಾಲ್ಸಿಯಂವರೆಗೆ ಮಾತ್ರ ಅನ್ವಯಿಸುತ್ತದೆ, ಕ್ಯಾಲ್ಸಿಯಂ ನಂತರದ ಪ್ರತಿ ಎಂಟನೇ ಧಾತುವಿನ ಗುಣಗಳು ಮೊದಲನೇ ಧಾತುವಿನ ಗುಣಗಳಂತೆ ಇರುವುದಿಲ್ಲ.
2. ನ್ಯೂಕ್ಲಿಯಾಂಟ್‌ರವರು ನಿಸರ್ಗದಲ್ಲಿ ಕೇವಲ 56 ಧಾತುಗಳಿವೆ ಮತ್ತು ಭವಿಷ್ಯದಲ್ಲಿ ಯಾವುದೇ ಧಾತುಗಳು ಆವಿಷ್ಕರವಾಗುವುದಿಲ್ಲ ಎಂದು ಊಹಿಸಿದ್ದರು. ಆದರೆ ನಂತರದಲ್ಲಿ ಹಲವಾರು ಧಾತುಗಳನ್ನು ಆವಿಷ್ಕರಿಸಲಾಯಿತು. ಇವು ಅಷ್ಟಕಗಳ ನಿಯಮಕ್ಕೆ ಸರಿಹೊಂದಲಿಲ್ಲ.
3. ತನ್ನ ಕೋಷ್ಟಕದಲ್ಲಿ ಸರಿ ಹೊಂದಿಸಲು ಒಂದೇ ಸ್ಥಳದಲ್ಲಿ ಎರಡೆರಡು ಧಾತುಗಳನ್ನು ಇರಿಸಿದ್ದರು.
4. ಕೆಲವು ಹೋಲಿಕೆ ಇಲ್ಲದ ಧಾತುಗಳನ್ನು ಒಂದೇ ಸ್ವರದಡಿಯಲ್ಲಿ ಇರಿಸಿದ್ದರು.
5. ನ್ಯೂಕ್ಲಿಯಾಂಟ್‌ರವರ ಅಷ್ಟಕಗಳ ನಿಯಮವು ಹಗುರವಾದ ಧಾತುಗಳಿಗೆ ಮಾತ್ರ ಸರಿಹೊಂದುತ್ತದೆ.

3. ಮೆಂಡಲೀವ್‌ನ ಅವರ್ತಕ ಕೋಷ್ಟಕ ನಿಯಮ ತಿಳಿಸಿ ? ಈ ಕೋಷ್ಟಕದ ಸಾಧನೆಗಳು ಮತ್ತು ಇತಿಮಿತಿಗಳನ್ನು ತಿಳಿಸಿ ?

“ಧಾತುಗಳ ಗುಣಗಳು ಅವುಗಳ ಪರಮಾಣು ರಾಶಿಯ ಆವರ್ತನೀಯ ಪುನರಾವರ್ತನೆಗಳು”

ಮೆಂಡಲೀವ್‌ನ ಅವರ್ತಕೋಷ್ಟಕದ ಸಾಧನೆಗಳೆಂದರೆ:-

1. ಕೆಲವು ಸಂದರ್ಭಗಳಲ್ಲಿ ಸ್ವಲ್ಪ ಹೆಚ್ಚಿನ ಪರಮಾಣುರಾಶಿ ಹೊಂದಿರುವ ಧಾತುವನ್ನು ಸ್ವಲ್ಪ ಕಡಿಮೆ ಪರಮಾಣುರಾಶಿ ಹೊಂದಿರುವ ಧಾತುವಿಗಿಂತ ಮೊದಲೇ ಇರಿಸಬೇಕಾಯಿತು.
2. ಒಂದೇ ರೀತಿಯ ಗುಣಗಳನ್ನು ಧಾತುಗಳನ್ನು ಒಟ್ಟಿಗೆ ಗುಂಪು ಗೂಡಿಸುವುದಕ್ಕಾಗಿ ಅನುಕ್ರಮ ಜೋಡಣೆಯನ್ನು ಬದಲಾಯಿಸಲಾಯಿತು.
3. ಧಾತುಗಳ ಪರಮಾಣುರಾಶಿ ಮತ್ತು ಅವುಗಳ ಭೌತ ಮತ್ತು ರಾಸಾಯನಿಕ ಗುಣಗಳ ನಡುವಿನ ಸಂಬಂಧವನ್ನು ಪರಿಶೀಲಿಸಿದರು.
4. ಹೈಡ್ರೋಜನ್ ಮತ್ತು ಆಕ್ಸಿಜನ್ ಧಾತುಗಳು ಹೆಚ್ಚು ಕ್ರಿಯಾಪಟುತ್ವವುಳ್ಳ ಮತ್ತು ಬಹುತೇಕ ಧಾತುಗಳೊಂದಿಗೆ ಸಂಯುಕ್ತ ಉಂಟುಮಾಡುತ್ತಿದ್ದುದರಿಂದ ಅವುಗಳನ್ನು ಆಯ್ಕೆ ಮಾಡಿಕೊಂಡರು.
5. ಮೆಂಡಲೀವ್ ಅವರ್ತ ಕೋಷ್ಟಕದಲ್ಲಿ ಖಾಲಿ ಜಾಗವನ್ನು ಬಿಟ್ಟಿದ್ದರು. ಈ ಜಾಗಗಳಿಗೆ ಇದುವರೆಗೂ ಆವಿಷ್ಕರವಾಗದೇ ಇರುವ ಧಾತುಗಳು ಮುಂದೆ ಸಿಗುವ ಬಗ್ಗೆ ಮುನ್ಸೂಚನೆ ನೀಡಿದರು.

ಮೆಂಡಲೀವ್‌ನ ಅವರ್ತಕೋಷ್ಟಕದ ಇತಿಮಿತಿಗಳೆಂದರೆ:-

1. ಹೈಡ್ರೋಜನ್‌ಗೆ ಯಾವುದೇ ಸ್ಥಿರ ಸ್ಥಾನವನ್ನು ನೀಡು ಸಾಧ್ಯವಿಲ್ಲದಿರುವುದು.
2. ಧಾತುಗಳ ಸಮಸ್ಥಾನಿಗಳ ಮೆಂಡಲೀವ್ ಅವರ್ತಕೋಷ್ಟಕಕ್ಕೆ ಸವಾಲಾಗಿವೆ
3. ಧಾತುಗಳ ಪರಮಾಣುರಾಶಿಯು ನಿಯಮಿತವಾಗಿ ಏಕೆ ಕ್ರಮದಲ್ಲಿ ಕಂಡುಬರುವುದಿಲ್ಲ ಆದ್ದರಿಂದ ಎರಡು ಭಾರ ಧಾತುಗಳ ಮಧ್ಯೆ ಏಷ್ಯ ಧಾತುಗಳು ದೊರಕುತ್ತವೆ ಎಂಬುದನ್ನು ಊಹಿಸಲು ಸಾಧ್ಯವಿಲ್ಲ.

4. ಆಧುನಿಕ ಅವರ್ತಕ ಕೋಷ್ಟಕ ನಿಯಮತಿಳಿಸಿ ? ಮತ್ತು ಆಧುನಿಕ ಅವರ್ತ ಕೋಷ್ಟಕದ ರಚನೆಯನ್ನು ವಿವರಿಸಿ ?

“ಧಾತುಗಳ ಗುಣಗಳು ಅವುಗಳ ಪರಮಾಣು ಸಂಖ್ಯೆಯ ಆವರ್ತನೀಯ ಪುನರಾವರ್ತನೆಗಳು”.

ಆಧುನಿಕ ಅವರ್ತ ಕೋಷ್ಟಕದಲ್ಲಿ 7 ಅಡ್ಡ ಸಾಲುಗಳಿವೆ ಇವುಗಳನ್ನು ಆವರ್ತಗಳೆನ್ನುವರು. ಹಾಗೂ 18 ಕಂಬ ಶಾಲುಗಳಿವೆ ಇವುಗಳನ್ನು ವರ್ಗಗಳು/ಗುಂಪುಗಳೆನ್ನುವರು. 1 ಮತ್ತು 2ನೇ ಕಂಬ ಸಾಲನ್ನು S-ಬ್ಲಾಕ್ ಎಂದು, 13 ರಿಂದ 18ರ ವರೆಗಿನ ಆರು ಕಂಬ ಸಾಲುಗಳನ್ನು P-ಬ್ಲಾಕ್ ಎಂದು, 3 ರಿಂದ 12ರ ವರೆಗಿನ ಹತ್ತು ಕಂಬ ಸಾಲುಗಳನ್ನು d-ಬ್ಲಾಕ್ ಎಂದು ಕರೆಯುವರು ಹಾಗೂ 7ನೇ ಆವರ್ತ (ಅಡ್ಡ ಸಾಲು) ನಂತರ 14 ಧಾತುಗಳ ಎರಡು ಸಾಲುಗಳನ್ನು ಲ್ಯಾಂಥನೈಡ್ಸ್ ಮತ್ತು ಆಕ್ಟಿನೈಡ್ಸ್‌ಗಳೆನ್ನುವರು.

5. ಈ ಕೆಳಗಿನ ಪ್ರಶ್ನೆಗಳಿಗೆ ಉತ್ತರಿಸಿ.

- ಕ್ಷಾರ ಲೋಹಗಳ ಗುಂಪು - 1ನೇ ಗುಂಪು
- ಕ್ಷಾರೀಯ ಭಸ್ಮ ಲೋಹಗಳ ಗುಂಪು -2ನೇ ವರ್ಗ
- ಹ್ಯಾಲೋಜಿನ್‌ಗಳ ಗುಂಪು -17ನೇ ವರ್ಗ
- ಚಾಲ್ಕೋಜಿನ್‌ಗಳ ಗುಂಪು—16ನೇ ವರ್ಗ
- ಜಡ ಅನಿಲಗಳ ಗುಂಪು—18 ನೇ ವರ್ಗ
- ಸಂಕ್ರಮಣ ಧಾತುಗಳ ಗುಂಪು -- d- ಬ್ಲಾಕ್ ಧಾತುಗಳು
- ಒಳ ಸಂಕ್ರಮಣ ಧಾತುಗಳ ಗುಂಪು -f- ಬ್ಲಾಕ್ ಧಾತುಗಳು

6. ಇವುಗಳನ್ನು ವ್ಯಾಖ್ಯಾನಿಸಿ ?

1. ಆವರ್ತಕ —→ ಆವರ್ತಕ ಕೋಷ್ಟಕದ ಅಡ್ಡಸಾಲುಗಳು
2. ವರ್ಗ —→ ಆವರ್ತಕ ಕೋಷ್ಟಕದ ಕಂಬಸಾಲುಗಳು.
3. ಸಂಕ್ರಮಣ ಧಾತುಗಳು- ಪೂರ್ವಾಂತಿಮ ಉಪಕವಚವು ಭಾಗಶಃ ಖಾಲಿ ಉಳಿದಿದ್ದರೆ ಅಂತಿಮ ಉಪಕವಚವು ಇಲೆಕ್ಟ್ರಾನ್‌ಗಳನ್ನು ತುಂಬಿಕೊಳ್ಳುವ ಧಾತುಗಳಿಗೆ ಸಂಕ್ರಮಣ ಧಾತುಗಳು ಎನ್ನುವರು.
4. ಪರಮಾಣು ಗಾತ್ರ- ಪರಮಾಣುವಿನ ಕೇಂದ್ರದಿಂದ ಅಂತಿಮ ಕವಚಕ್ಕೆರುವ ಅಂತರವನ್ನು ಪರಮಾಣು ಗಾತ್ರ ಎನ್ನುವರು.
5. ಪರಮಾಣು ತ್ರಿಜ್ಯ - ಎರಡು ಪರಮಾಣುಗಳ ಕೇಂದ್ರದ ನಡುವಿನ ಅಂತರದ ಅರ್ಧದಷ್ಟನ್ನು ಪರಮಾಣು ತ್ರಿಜ್ಯ ಎನ್ನುವರು.
6. ಅಯಾನೀಕರಣ ಶಕ್ತಿ - ಪರಮಾಣುವಿನ ಅತ್ಯಂತ ಹೊರಕವಚದಿಂದ ಇಲೆಕ್ಟ್ರಾನ್ ತೆಗೆಯುವ ಶಕ್ತಿಗೆ ಅಯಾನೀಕರಣ ಶಕ್ತಿ ಎನ್ನುವರು.
7. ವಿದ್ಯುತ್ ಧನೀಯತೆ- ಧಾತುಗಳು ಇಲೆಕ್ಟ್ರಾನ್‌ಗಳನ್ನು ಕಳೆದುಕೊಂಡಾಗ ಉಂಟಾಗುವುದು ವಿದ್ಯುತ್‌ಧನೀಯತೆ.
8. ವಿದ್ಯುತ್ ಋಣೀಯತೆ- ಧಾತುಗಳು ಇಲೆಕ್ಟ್ರಾನ್‌ಗಳನ್ನು ಸ್ವೀಕರಿಸಿದಾಗ ಉಂಟಾಗುವುದೇ ವಿದ್ಯುತ್ ಋಣೀಯತೆ.
9. ವೇಲೆನ್ಸಿ- ಧಾತುಗಳ ಸಂಯೋಗ ಸಾಮರ್ಥ್ಯ.
10. ವೇಲೆನ್ಸ್ ಇಲೆಕ್ಟ್ರಾನ್‌ಗಳು - ಪರಮಾಣುವಿನ ಅತ್ಯಂತ ಹೊರಕವಚದಲ್ಲಿರುವ ಇಲೆಕ್ಟ್ರಾನ್‌ಗಳಿಗೆ ವೇಲೆನ್ಸ್ ಇಲೆಕ್ಟ್ರಾನ್‌ಗಳು ಎನ್ನುವರು.
11. ಪರಮಾಣು ಸಂಖ್ಯೆ- ಪರಮಾಣುವಿನಲ್ಲಿರುವ ಪ್ರೋಟಾನ್ ಅಥವಾ ಇಲೆಕ್ಟ್ರಾನ್‌ಗಳ ಸಂಖ್ಯೆ. (Z)
12. ರಾಶಿ ಸಂಖ್ಯೆ:- ಪರಮಾಣುವಿನಲ್ಲಿರುವ ಪ್ರೋಟೀನ್ ಮತ್ತು ನ್ಯೂಟ್ರಾನ್‌ಗಳ ಮೊತ್ತಕ್ಕೆ ರಾಶಿ ಸಂಖ್ಯೆ ಎನ್ನುವರು. (A=Z+n)
13. ಪ್ರತ್ಯಾಮ್ಲೀಯ ಆಕ್ಸೈಡ್‌ಗಳು :- ಲೋಹದ ಆಕ್ಸೈಡ್‌ಗಳಿಗೆ ಪ್ರತ್ಯಾಮ್ಲೀಯ ಆಕ್ಸೈಡ್ ಎನ್ನುವರು.
14. ಆಮ್ಲೀಯ ಆಕ್ಸೈಡ್‌ಗಳು:- ಅಲೋಹದ ಆಕ್ಸೈಡ್‌ಗಳಿಗೆ ಆಮ್ಲೀಯ ಆಕ್ಸೈಡ್‌ಗಳು ಎನ್ನುವರು.
15. ಉಭಯಧರ್ಮಿ ಆಕ್ಸೈಡ್ :- ಪ್ರತ್ಯಾಮ್ಲೀಯ ಮತ್ತು ಆಮ್ಲೀಯ ಆಕ್ಸೈಡ್ ಎರಡರಂತೆ ವರ್ತಿಸುವ ಆಕ್ಸೈಡ್‌ಗಳು.

7. ಧಾತುಗಳ ಪ್ರವೃತ್ತಿಗಳು ಆವರ್ತಕ ಕೋಷ್ಟಕದಲ್ಲಿ ಹೇಗೆ ಬದಲಾಗುತ್ತವೆ?

	ಆವರ್ತಕ ಪ್ರವೃತ್ತಿ	ಆವರ್ತಕ ಕೋಷ್ಟಕದ ಎಡದಿಂದ ಬಲಕ್ಕೆ ಆವರ್ತದಲ್ಲಿ ಚಲಿಸಿದಂತೆಲ್ಲಾ	ಆವರ್ತಕ ಕೋಷ್ಟಕದಲ್ಲಿ ಮೇಲಿನಿಂದ ಕೆಳಕ್ಕೆ ವರ್ಗದಲ್ಲಿ ಚಲಿಸಿದಂತೆಲ್ಲಾ
1	ಪರಮಾಣು ಗಾತ್ರ	ಕಡಿಮೆ ಆಗುತ್ತದೆ	ಹೆಚ್ಚಾಗುತ್ತದೆ.
2	ಅಯಾನೀಕರಣ ಶಕ್ತಿ	ಹೆಚ್ಚಾಗುತ್ತದೆ	ಕಡಿಮೆಯಾಗುತ್ತದೆ.
3	ಲೋಹೀಯ ಗುಣ	ಕಡಿಮೆಯಾಗುತ್ತದೆ	ಹೆಚ್ಚಾಗುತ್ತದೆ.
4	ವಿದ್ಯುತ್ ಧನೀಯತೆ	ಕಡಿಮೆಯಾಗುತ್ತದೆ	ಹೆಚ್ಚಾಗುತ್ತದೆ
5	ವಿದ್ಯುತ್ ಋಣೀಯತೆ	ಹೆಚ್ಚಾಗುತ್ತದೆ	ಕಡಿಮೆಯಾಗುತ್ತದೆ

8. ಈ ಕೆಳಗಿನವುಗಳಿಗೆ ವೈಜ್ಞಾನಿಕ ಕಾರಣಗಳನ್ನು ತಿಳಿಸಿ ?

a) f-ಬ್ಲಾಕ್ ಧಾತುಗಳನ್ನು ಪ್ರತ್ಯೇಕವಾಗಿಡಲಾಗಿದೆ.

ಧಾತುಗಳ ಗುಣಗಳು ಕಂಬಸಾಲಿನ ಸಾಮ್ಯತೆಗಿಂತ ಅಡ್ಡಸಾಲಿನ ಸಾಮ್ಯತೆ ಅಧಿಕವಾಗಿದೆ.

b) ಹೀಲಿಯಂನ್ನು p-ಬ್ಲಾಕ್‌ಗೆ ಸೇರಿಸಲಾಗಿದೆ/ 18ನೇ ವರ್ಗಕ್ಕೆ ಸೇರಿಸಲಾಗಿದೆ.

ಹೀಲಿಯಂ ಒಂದು ಜಡಅನಿಲವಾಗಿದ್ದು, ವೇಲೆನ್ಸಿ ಸೊನ್ನೆ ಆಗಿದೆ.

c) ಪರಮಾಣು ಗಾತ್ರ ಹೆಚ್ಚಿದಂತೆಲ್ಲಾ ಅಯಾನೀಕರಣ ಶಕ್ತಿ ಕಡಿಮೆ ಆಗುತ್ತದೆ.

ಪರಮಾಣು ಗಾತ್ರ ಮತ್ತು ಅಯಾನೀಕರಣ ಶಕ್ತಿ ವಿಲೋಮ ಸಂಬಂಧ ಹೊಂದಿದ್ದು ಪರಮಾಣು ಗಾತ್ರ ಹೆಚ್ಚಾದರೆ ಇಲೆಕ್ಟ್ರಾನ್ ತೆಗೆಯುವ ಶಕ್ತಿ ಕಡಿಮೆ ಆಗುತ್ತದೆ.

d) ಅವರ್ತಕ ಕೋಷ್ಟಕದ ಅವರ್ತದಲ್ಲಿ ಚಲಿಸಿದಂತೆಲ್ಲ ಪರಮಾಣು ಗಾತ್ರ ಕಡಿಮೆಯಾಗುತ್ತದೆ.

ಪರಮಾಣುವಿನ ನ್ಯೂಕ್ಲಿಯಸ್‌ನಿಂದ ಇಲೆಕ್ಟ್ರಾನ್‌ಗಳು ಒಳಮುಖ ಸೆಳೆತ ಉಂಟಾಗುವುದರಿಂದ ಅವರ್ತದಲ್ಲಿ ಪರಮಾಣುಗಾತ್ರ ಕಡಿಮೆಯಾಗುತ್ತದೆ.

9. ಅವರ್ತ ಕೋಷ್ಟಕದ ಪ್ರಯೋಜನಗಳೇನು?

1. ರಸಾಯನ ಶಾಸ್ತ್ರದ ಅಧ್ಯಯನವನ್ನು ಸರಳೀಕರಣಗೊಳಿಸಿ ವ್ಯವಸ್ಥಿತವಾಗುವಂತಿಡುತ್ತದೆ.
2. ಅವಿಷ್ಕಾರಗೊಳ್ಳದ ಧಾತುಗಳ ಪರಮಾಣು ರಾಶಿ & ಗುಣಗಳನ್ನು ಊಹಿಸಲು ಸಾಧ್ಯ.
3. ಪರಮಾಣುವಿನ ವರ್ತನೆಯನ್ನು ಸ್ಪಷ್ಟವಾಗಿ ತಿಳಿಸಿ ಸಾಕ್ಷಾಧಾರ ಒದಗಿಸುವುದು.
4. ಅವರ್ತ ಕೋಷ್ಟಕದಲ್ಲಿ ಧಾತುವನ್ನು ಆದರಿಸಿ ಗುಣಲಕ್ಷಣಗಳನ್ನು ಊಹಿಸಬಹುದು.

10. ಕೆಳಗಿನ ಕೋಷ್ಟಕದಲ್ಲಿ ಗಮನಿಸಿ ಪ್ರಶ್ನೆಗಳಿಗೆ ಉತ್ತರಿಸಿ.

19 K Potassium 39.1	20 Ca Calcium 40.1	21 Sc Scandium 45.0	22 Ti Titanium 47.8	23 V Vanadium 50.9	24 Cr Chromium 52.0	25 Mn Manganese 54.9
37 Rb Rubidium 85.5	38 Sr Strontium 87.6	39 Y Yttrium 88.9	40 Zr Zirconium 91.2	41 Nb Niobium 92.9	42 Mo Molybdenum 95.9	43 Tc Technetium (99)
55 Cs Caesium 132.9	56 Ba Barium 137.3	57 La* Lanthanum 138.9	72 Hf Hafnium 178.5	73 Ta Tantalum 181.0	74 W Tungsten 183.9	75 Re Rhenium 186.2
87 Fr Francium (223)	88 Ra Radium (226)	89 Ac** Actinium (227)	104 Rf	105 Db	106 Sg	107 Bh

- 1) ಹೆಚ್ಚು ಪರಮಾಣು ಗಾತ್ರ ಹೊಂದಿರುವ ಧಾತು_____
- 2) ಹೆಚ್ಚು ಅಯಾನೀಕರಣ ಶಕ್ತಿ ಹೊಂದಿರುವ ಧಾತು _____
- 3) ಎಡದಿಂದ ಬಲಕ್ಕೆ ಹೋದಂತೆ ಪರಮಾಣು ಗಾತ್ರ, ಅಯಾನೀಕರಣ ಶಕ್ತಿ, ಲೋಹೀಯ ಗುಣಗಳನ್ನು ವಿವರಿಸಿರಿ.
- 4) ಮೇಲಿಂದ ಕೆಳಕ್ಕೆ ಬಂದಂತೆ ಪರಮಾಣು ಗಾತ್ರ, ಅಯಾನೀಕರಣ ಶಕ್ತಿ, ಲೋಹೀಯ ಗುಣಗಳನ್ನು ವಿವರಿಸಿರಿ.

ಅಧ್ಯಾಯ 6: ಜೀವ ಕ್ರಿಯೆಗಳು

1) ದ್ಯುತಿ ಸಂಶ್ಲೇಷಣೆಯ ಕ್ರಿಯೆ ಎಂದರೇನು ? ಕ್ರಿಯೆಯ ಸಮೀಕರಣ ಬರೆಯಿರಿ ? ದ್ಯುತಿ ಸಂಶ್ಲೇಷಣೆ ಪ್ರಕ್ರಿಯೆಯಲ್ಲಿ ಜರುಗುವ ಪ್ರಮುಖ ಘಟನೆಗಳಾವುವು ?

ಸಸ್ಯಗಳು ನೀರು, ಇಂಗಾಲದ ಡೈಆಕ್ಸೈಡ್, ಬೆಳಕು ಬಳಸಿಕೊಂಡು ಪತ್ರಹರಿತ್ತಿನಲ್ಲಿ ಆಹಾರವನ್ನು ತಯಾರು ಮಾಡುವ ಕ್ರಿಯೆಗೆ ದ್ಯುತಿಸಂಶ್ಲೇಷಣೆ ಕ್ರಿಯೆ ಎನ್ನುವರು.

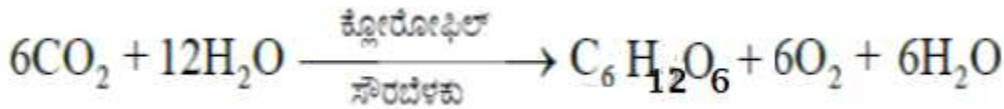

ಅ) ಕ್ಲೋರೋಫಿಲ್‌ನಿಂದ ಬೆಳಕಿನ ಶಕ್ತಿಯ ಹೀರುವಿಕೆ

ಆ) ಸೌರಶಕ್ತಿಯು ರಾಸಾಯನಿಕ ಶಕ್ತಿಯಾಗಿ ಪರಿವರ್ತನೆಗೊಳ್ಳುವುದು ಮತ್ತು ನೀರಿನ ದ್ಯುತಿವಿಭಜನೆ.

ಇ) CO₂ ಕಾರ್ಬೋಡೈಡ್ರೇಟ್ ಆಗಿ ಪರಿವರ್ತನೆಗೊಳ್ಳುವುದು

2) ದ್ಯುತಿಸಂಶ್ಲೇಷಣೆಯ ಪ್ರಾಮುಖ್ಯತೆಯನ್ನು ತಿಳಿಸಿ.

1) ದ್ಯುತಿ ಸಂಶ್ಲೇಷಣೆಯಿಂದ ತಯಾರಾದ ಆಹಾರವು ಭೂಮಿಯ ಮೇಲಿರುವ ಎಲ್ಲಾ ಜೀವಿಗಳನ್ನು ಪೋಷಿಸುತ್ತದೆ.

2) ದ್ಯುತಿಸಂಶ್ಲೇಷಣೆಯು ಆಕ್ಸಿಜನ್ ಮರುಚಕ್ರೀಕರಣದ ಪ್ರಮುಖ ಪ್ರಕ್ರಿಯೆಯಾಗಿದೆ.

3) ಆಹಾರದ ಸಂಶ್ಲೇಷಣೆಗೆ ವಾತಾವರಣದ CO₂ ಬಳಕೆಯಾಗುವುದರಿಂದ ವಾತಾವರಣದ CO₂ ಮಟ್ಟ ನಿಯಂತ್ರಣದಲ್ಲಿದೆ

3) ಬಾಷ್ಪವಿಸರ್ಜನೆ ಎಂದರೇನು ? ಸಸ್ಯಗಳಲ್ಲಿ ಬಾಷ್ಪವಿಸರ್ಜನೆಗೆ ಸಹಾಯಕವಾದ ಅಂಗ ಯಾವುದು?

ಸಸ್ಯ ದೇಹದಿಂದ ನೀರು ವಾತಾವರಣಕ್ಕೆ ಆವಿ ರೂಪದಲ್ಲಿ ನಷ್ಟವಾಗುವುದನ್ನು ಬಾಷ್ಪವಿಸರ್ಜನೆ ಎನ್ನುವರು.

ಸಸ್ಯಗಳಲ್ಲಿ ಪತ್ರರಂಧ್ರಗಳು ಬಾಷ್ಪ ವಿಸರ್ಜನೆಯ ಭಾಗಗಳಾಗಿವೆ

4) ಸ್ವಪೋಷಣೆ ಮತ್ತು ಪರಪೋಷಣೆ ಎಂದರೇನು ?

ಸಸ್ಯಗಳು ಕ್ಲೋರೋಫಿಲ್ ಸಹಾಯದಿಂದ ತಮ್ಮ ಆಹಾರವನ್ನು ತಾವೇ ತಯಾರಿಸಿಕೊಳ್ಳುವ ಕ್ರಿಯೆಗೆ ಸ್ವಪೋಷಣೆ ಎನ್ನುವರು. ಕ್ಲೋರೋಫಿಲ್ ಹೊಂದಿರದ ಜೀವಿಗಳು ತಮ್ಮ ಆಹಾರವನ್ನು ಹೊರಗಿನ ಮೂಲಗಳಿಂದ ಪಡೆದುಕೊಳ್ಳುವ ಪ್ರಕ್ರಿಯೆಗೆ ಪರಪೋಷಣೆ ಎನ್ನುವರು.

5) ವಸ್ತುಸ್ಥಾನಾಂತರಣ ಎಂದರೇನು ?

ಸಸ್ಯದ ಎಲೆಗಳಿಂದ ಇತರ ಭಾಗಗಳಿಗೆ ನಡೆಯುವ ಆಹಾರ ಸಾಗಾಣಿಕೆಯನ್ನು ವಸ್ತು ಸ್ಥಾನಾಂತರಣ ಎನ್ನುವರು.

6) ಜಠರ ಗ್ರಂಥಿಗಳು ಸ್ರವಿಸುವ ವಸ್ತುಗಳನ್ನು ಹೆಸರಿಸಿ ?

ಹೈಡ್ರೋಕ್ಲೋರಿಕ್ ಆಮ್ಲ, ಪೆಪ್ಸಿನ್, ರೆನಿನ್, ಲೈಪೇಸ್ ಮತ್ತು ಲೋಳೆಯನ್ನು ಜಠರ ಗ್ರಂಥಿಗಳು ಸ್ರವಿಸುತ್ತವೆ.

7) ಜೀರ್ಣಾಂಗ ವ್ಯೂಹದಲ್ಲಿ ಲಾಲಾರಸ, ಮೇದೋಜೀರಕ ರಸ,ಲೈಪೇಸ್ ಕಿಣ್ವಗಳ ಕಾರ್ಯವನ್ನು ವಿವರಿಸಿರಿ ?

ಲಾಲಾರಸವು ಅಮೈಲೇಸ್ ಎಂಬ ಕಿಣ್ವವನ್ನು ಹೊಂದಿದ್ದು ಇದು ಪಿಷ್ಟವೆಂಬ ಸಂಕೀರ್ಣ ಅಣುವನ್ನು ವಿಭಜಿಸಿ ಸಕ್ಕರೆಯನ್ನು ಉಂಟುಮಾಡುತ್ತದೆ.

ಮೇದೋಜೀರಕ ರಸವು ಲೈಪೇಸ್‌ನಂತಹ ಕಿಣ್ವಗಳನ್ನು ಹೊಂದಿದ್ದು ಪ್ರೋಟೀನನ್ನು ಟ್ರಿಪ್ಸಿನ್ ಮತ್ತು ಎಮಲ್ಸೀಕರಣಗೊಂಡ ಕೊಬ್ಬುಗಳಾಗಿ ವಿಭಜಿಸುತ್ತವೆ.

8) ಉಸಿರಾಟ ಪ್ರಕ್ರಿಯೆಯಲ್ಲಿ ಆಕ್ಸಿಜನ್ ಉಪಸ್ಥಿತಿ, ಆಕ್ಸಿಜನ್ ಅನುಮಸ್ಥಿತಿ, ಮತ್ತು ಆಕ್ಸಿಜನ್ ಕೋರತೆ, ಸಂದರ್ಭದಲ್ಲಿ ಸಡೆಯುವ ಕ್ರಿಯೆಯನ್ನು ವಿವರಿಸಿರಿ ?

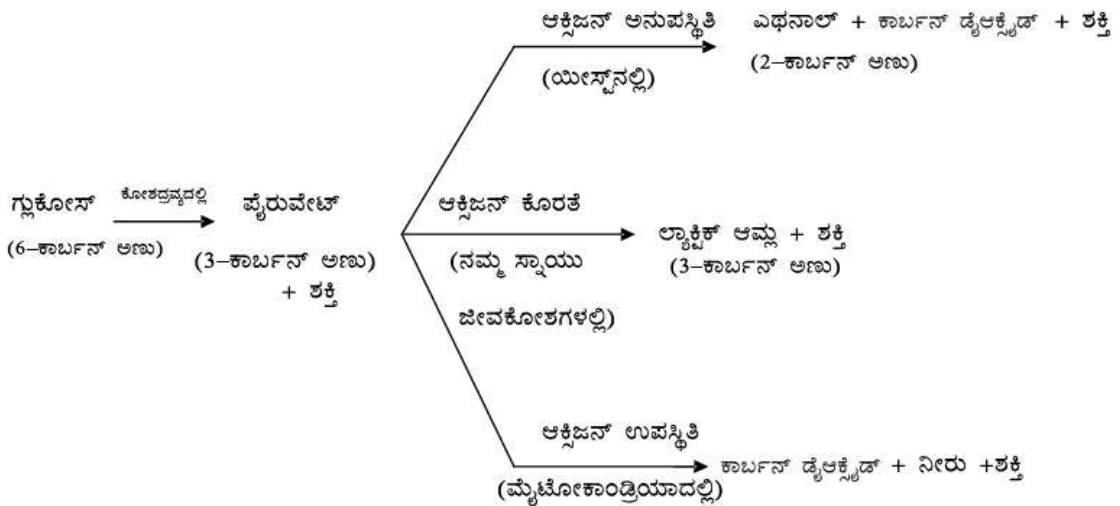

ಜೀವಿಗಳಲ್ಲಿ ಉಸಿರಾಟದ ಸಮಯದಲ್ಲಿ ಆಹಾರದ ಸಣ್ಣ ಕಣ ಗ್ಲೂಕೋಸ್ (6-ಕಾರ್ಬನ್ ಅಣು) ಜೀವಕೋಶದ ಕೋಶದ್ರವ್ಯದಲ್ಲಿ ಪೈರುವೇಟ್ (3-ಕಾರ್ಬನ್ ಅಣು) ಆಗಿ ಪರಿವರ್ತನೆಯಾಗುತ್ತದೆ.

ಯೀಸ್ಟ್‌ನಂತಹ ಜೀವಿಗಳಲ್ಲಿ ಉಸಿರಾಟ ಕ್ರಿಯೆಯು ಆಕ್ಸಿಜನ್ ಅನುಪಸ್ಥಿತಿಯಲ್ಲಿ ನಡೆಯುತ್ತದೆ ಇದನ್ನು ಅವಾಯುವಿಕ ಉಸಿರಾಟ ಎನ್ನುವರು. ಈ ಸಂದರ್ಭದಲ್ಲಿ ಜೀವಕೋಶದ ಮೈಟೋಕಾಂಡ್ರಿಯಾದಲ್ಲಿ ಪೈರುವೇಟ್ ವಿಭಜನೆಗೊಂಡು ಎಥನಾಲ್(2-ಕಾರ್ಬನ್ ಅಣು), ಕಾರ್ಬನ್ ಡೈಆಕ್ಸೈಡ್ ಮತ್ತು ಶಕ್ತಿಯನ್ನು ಬಿಡುಗಡೆಯಾಗುತ್ತವೆ.



ಆಕ್ಸಿಜನ್ ಉಪಸ್ಥಿತಿಯಲ್ಲಿ ನಡೆಯುವ ಉಸಿರಾಟ ಕ್ರಿಯೆಯನ್ನು ವಾಯುವಿಕ ಉಸಿರಾಟ ಎನ್ನುವರು. ಈ ಸಂದರ್ಭದಲ್ಲಿ ಜೀವ ಕೋಶದ ಮೈಟೋಕಾಂಡ್ರಿಯಾದಲ್ಲಿ ಪೈರುವೇಟ್ ವಿಭಜನೆಗೊಂಡು ಕಾರ್ಬನ್ ಡೈಆಕ್ಸೈಡ್, ನೀರು ಮತ್ತು ಶಕ್ತಿ ಬಿಡುಗಡೆಯಾಗುತ್ತವೆ. ವಾಯುವಿಕ ಉಸಿರಾಟ ಕ್ರಿಯೆಯಲ್ಲಿ ಬಿಡುಗಡೆಯಾಗುವ ಶಕ್ತಿಯು ಅವಾಯುವಿಕ ಉಸಿರಾಟ ಕ್ರಿಯೆಯಲ್ಲಿ ಬಿಡುಗಡೆಯಾಗುವ ಶಕ್ತಿಗಿಂತ ಅಧಿಕವಾಗಿರುತ್ತದೆ.

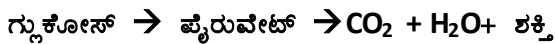

ಆಕ್ಸಿಜನ್ ಸಹಿತ ಉಸಿರಾಟ ಕ್ರಿಯೆಯಲ್ಲಿ ಆಕ್ಸಿಜನ್ ಕೊರತೆಯಾದರೆ ಸ್ನಾಯು ಕೋಶದ ಮೈಟೋಕಾಂಡ್ರಿಯಾದಲ್ಲಿ ಪೈರುವೇಟ್ ವಿಭಜನೆಗೊಂಡು ಲ್ಯಾಕ್ಟಿಕ್ ಆಮ್ಲ (3-ಕಾರ್ಬನ್ ಅಣು), ಮತ್ತು ಶಕ್ತಿ ಬಿಡುಗಡೆಯಾಗುತ್ತವೆ. ಈ ರೀತಿ ಲ್ಯಾಕ್ಟಿಕ್ ಆಮ್ಲ ಉಂಟಾಗುವುದರಿಂದ ಸ್ನಾಯುಗಳಲ್ಲಿ ಸೆಡೆತ ಉಂಟಾಗುತ್ತದೆ.

ಗ್ಲೂಕೋಸ್ → ಪೈರುವೇಟ್ → ಲ್ಯಾಕ್ಟಿಕ್ ಆಮ್ಲ + ಶಕ್ತಿ

9) ವಸ್ತುಗಳ ಸಾಗಾಣಿಕೆ ಎಂದರೇನು ?

ಜೀವಿಗಳ ದೇಹದೊಳಗೆ ಆಹಾರ, ಆಕ್ಸಿಜನ್, CO₂, ತ್ಯಾಜ್ಯವಸ್ತುಗಳು ಮತ್ತು ಗ್ರಂಥಿಗಳ ಸ್ರವಿಕೆಗಳು ಅವು ದೊರಕುವ ಕಡೆಯಿಂದ ಬಳಕೆ, ಸಂಗ್ರಹಣೆ ಅಥವಾ ವಿಸರ್ಜನೆಯಾಗುವ ಭಾಗಗಳಿಗೆ ಚಲಿಸುವ ಪ್ರಕ್ರಿಯೆಯಾಗಿದೆ.

10) ಅಪಧಮನಿಗಳು, ಅಭಿಧಮನಿಗಳು ಮತ್ತು ಲೋಮನಾಳಗಳ ಕಾರ್ಯವನ್ನು ತಿಳಿಸಿ ?

ಅಪಧಮನಿಗಳು ಹೃದಯದಿಂದ ದೇಹದ ವಿವಿಧ ಅಂಗಗಳಿಗೆ ರಕ್ತವನ್ನು ಸಾಗಿಸುತ್ತವೆ. ಅಭಿಧಮನಿಗಳು ದೇಹದ ಅಂಗಗಳಿಂದ ಹೃದಯಕ್ಕೆ ರಕ್ತವನ್ನು ಸಾಗಿಸುತ್ತವೆ ಲೋಮನಾಳಗಳು ರಕ್ತ ಮತ್ತು ದೇಹದ ಜೀವಕೋಶಗಳ ನಡುವೆ ವಸ್ತುಗಳ ಸಾಗಾಣಿಕೆಗೆ ಸಹಾಯಕವಾಗಿವೆ.

11) ಕೊಬ್ಬಿನ ಎಮಲ್ಷೀಕರಣ ಎಂದರೇನು ?

ನಮ್ಮ ಆಹಾರದಲ್ಲಿರುವ ಕೊಬ್ಬಿನ ದೊಡ್ಡ ದೊಡ್ಡ ಕಣಗಳು ಪಿತ್ತರಸದಲ್ಲಿರುವ ಲವಣಗಳ ಸಹಾಯದಿಂದ ಚಿಕ್ಕ ಚಿಕ್ಕ ಕಣಗಳಾಗಿ ವಿಭಜನೆಗೊಳ್ಳುತ್ತವೆ. ಸಣ್ಣ ಕರುಳಿನಲ್ಲಿ ನಡೆಯುವ ಈ ಪ್ರಕ್ರಿಯೆಯನ್ನು ಎಮಲ್ಷೀಕರಣ ಎನ್ನುವರು.

12) ವಿಸರ್ಜನೆ ಎಂದರೇನು ? ಮನುಷ್ಯರ ವಿಸರ್ಜನಾಂಗವ್ಯೂಹದ ಕ್ರಿಯಾತ್ಮಕ ಘಟಕವನ್ನು ಹೆಸರಿಸಿ ?

ಚಯಾಪಚಯ ಕ್ರಿಯೆಗಳಿಂದ ಉತ್ಪತ್ತಿಯಾದ ತ್ಯಾಜ್ಯಗಳನ್ನು ಜೀವಿಗಳು ದೇಹದಿಂದ ಹೊರಹಾಕುವ ಕ್ರಿಯೆಗೆ ವಿಸರ್ಜನೆ ಎನ್ನುವರು. ನೆಫ್ರಾನ್‌ಗಳನ್ನು ವಿಸರ್ಜನಾಂಗ ವ್ಯೂಹದ ಕ್ರಿಯಾತ್ಮಕ ಘಟಕಗಳೆನ್ನುವರು.

13) ಮೂತ್ರಪಿಂಡದ ವಿಫಲತೆಯ ಪ್ರಕರಣದಲ್ಲಿ ರಕ್ತದಲ್ಲಿರುವ ತ್ಯಾಜ್ಯ ವಸ್ತುಗಳನ್ನು ತೆಗೆದುಹಾಕುವ ಪ್ರಕ್ರಿಯೆ ಯಾವುದು ?

ಅಪೋಹನ ಅಥವಾ ಡಯಾಲಿಸಿಸ್

14) ಸ್ವಪೋಷಕಗಳು ಮತ್ತು ಪರಪೋಷಕಗಳ ಪೋಷಣೆಗಳ ನಡುವಿನ ವ್ಯತ್ಯಾಸಗಳೇನು ?

ಸ್ವಪೋಷಕಗಳ ಪೋಷಣೆ	ಪರಪೋಷಕಗಳ ಪೋಷಣೆ
1) ಆಹಾರವು ತಯಾರಿಸಲ್ಪಡುತ್ತದೆ	1) ಸಿದ್ಧ ಆಹಾರವನ್ನು ಹೊರಗಿನಿಂದ ಪಡೆಯಲಾಗುತ್ತದೆ
2) ಆಹಾರವನ್ನು ಸಂಶ್ಲೇಷಿಸಲು ಹೊರಗಿನ ಶಕ್ತಿಯ ಅವಶ್ಯಕತೆ ಇದೆ	2) ಹೊರಗಿನ ಶಕ್ತಿಯ ಅಗತ್ಯವಿಲ್ಲ. ಸಿದ್ಧ ಆಹಾರದಿಂದ ಶಕ್ತಿಯನ್ನು ಪಡೆಯಲಾಗುತ್ತದೆ.
3) ಆಹಾರ ಸಂಶ್ಲೇಷಣೆಗೆ ಕ್ಲೋರೋಫಿಲ್‌ನ ಅಗತ್ಯವಿದೆ	3) ಕ್ಲೋರೋಫಿಲ್‌ನ ಅಗತ್ಯವಿಲ್ಲ ಆಹಾರ ತಯಾರಿಸುವುದಿಲ್ಲ
4) ಜೀರ್ಣಕ್ರಿಯೆ ಕಂಡುಬರುವುದಿಲ್ಲ	4) ಬಾಹ್ಯ ಅಥವಾ ಆಂತರಿಕ ಜೀರ್ಣಕ್ರಿಯೆ ಕಂಡುಬರುತ್ತದೆ

15) ಪಚನಗೊಂಡ ಆಹಾರವು ಜೀವಕೋಶಗಳಿಗೆ ಹೇಗೆ ತಲುಪುತ್ತದೆ ?

ಸಣ್ಣಕರುಳಿನಲ್ಲಿ ಪಚನಗೊಂಡ ಆಹಾರದ ಹೀರುವಿಕೆಗೊಂದೇ ಸಣ್ಣಕರುಳಿನ ಒಳಗೋಡೆಗಳಲ್ಲಿ ಅನುಲೇಪಕ ಅಂಗಾಂಶದ ವಿಲ್ಯೂಗಳೆಂಬ ಬೆರಳಿನಾಕಾರದ ಅಸಂಖ್ಯಾತ ರಚನೆಗಳಿವೆ. ಇವು ಜೀರ್ಣವಾದ ಆಹಾರವನ್ನು ಹೀರಿಕೊಳ್ಳಲು ಬೇಕಾದ ಮೇಲ್ಮೈ ಪ್ರದೇಶವನ್ನು ಹೆಚ್ಚಿಸುತ್ತವೆ. ವಿಲ್ಯೂಗಳು ರಕ್ತನಾಳಗಳಿಂದ ಸಮೃದ್ಧವಾಗಿದ್ದು ಆಹಾರವನ್ನು ಹೀರಿಕೊಂಡು ದೇಹದ ಪ್ರತಿಯೊಂದು ಜೀವಕೋಶಕ್ಕೆ ತಲುಪಿಸುತ್ತದೆ.

16) ಕೊಳೆತಿನಿಗಳು ಮತ್ತು ಪರಾವಲಂಬಿಗಳ ನಡುವಿನ ವ್ಯತ್ಯಾಸಗಳನ್ನು ಬರೆಯಿರಿ ?

ಕೊಳೆತಿನಿಗಳು	ಪರಾವಲಂಬಿಗಳು
1) ಸತ್ತ ಮತ್ತು ಕೊಳೆಯುತ್ತಿರುವ ಸಾವಯವ ಪದಾರ್ಥಗಳಿಂದ ಆಹಾರವನ್ನು ಪಡೆಯುತ್ತವೆ	1) ಬೇರೆ ಪ್ರಭೇದಕ್ಕೆ ಸೇರಿದ ಜೀವಂತ ಜೀವಿಯಿಂದ ಆಹಾರವನ್ನು ಪಡೆಯುತ್ತವೆ
2) ಬಾಹ್ಯಜೀರ್ಣಕ್ರಿಯೆ ಕಂಡುಬರುತ್ತದೆ	2) ಬಾಹ್ಯಜೀರ್ಣಕ್ರಿಯೆ ಕಂಡುಬರುವುದಿಲ್ಲ

3) ಜೀರ್ಣವಾದ ಆಹಾರವನ್ನು ಮಾತ್ರ ದೇಹದ ಒಳಗೆ ತೆಗೆದುಕೊಳ್ಳಲಾಗುತ್ತದೆ	3) ಜೀರ್ಣವಾದ, ಅರೆಜೀರ್ಣವಾದ ಅಥವಾ ಜೀರ್ಣವಾಗದ ಆಹಾರಗಳನ್ನು ದೇಹದ ಒಳಗೆ ತೆಗೆದುಕೊಳ್ಳಲಾಗುತ್ತದೆ.
4) ಯಾವುದೇ ಹೀರು ಅಂಗಗಳನ್ನು ಹೊಂದಿಲ್ಲ	5) ಬಹುತೇಕ ಪರಾವಲಂಬಿಗಳು ಹೀರು ಅಂಗಗಳನ್ನು ಹೊಂದಿವೆ

17) ಪೋಷಣೆಯ ಪ್ರಾಮುಖ್ಯತೆಗಳನ್ನು ತಿಳಿಸಿ ?

- 1) ಆಹಾರವು ಶಕ್ತಿಯನ್ನು ಒದಗಿಸುತ್ತದೆ. ಈ ಶಕ್ತಿಯು ದೇಹದ ವಿವಿಧ ಜೈವಿಕ ಪ್ರಕ್ರಿಯೆಗಳ ನಿರ್ವಹಣೆಗೆ ಬಳಕೆಯಾಗುತ್ತದೆ.
- 2) ಆಹಾರವು ಸವೆದ ಮತ್ತು ಹಾನಿಗೊಳಗಾದ ದೇಹ ಭಾಗಗಳ ದುರಸ್ತಿಗೆ ಅವಶ್ಯಕವಾದ ವಸ್ತುಗಳನ್ನು ಒದಗಿಸುತ್ತದೆ.
- 3) ಆಹಾರದ ಘಟಕಗಳಿಂದ ಉತ್ಪತ್ತಿಯಾಗುವ ಹಾರ್ಮೋನ್‌ಗಳು ಮತ್ತು ಕಿಣ್ವಗಳು ದೇಹದ ವಿವಿಧ ಚಟುವಟಿಕೆಗಳನ್ನು ನಿಯಂತ್ರಿಸುತ್ತವೆ.
- 4) ಆಹಾರದ ಘಟಕಗಳಿಂದ ರೂಪುಗೊಳ್ಳುವ ದೇಹದ ರಕ್ಷಣಾ ವ್ಯವಸ್ಥೆಯು ರೋಗಕಾರಕ ಸೂಕ್ಷ್ಮ ಜೀವಿಗಳಿಂದ ರಕ್ಷಣೆ ಒದಗಿಸುತ್ತದೆ.

18) ಮಾನವರಲ್ಲಿ ನಡೆಯುವ ಪೋಷಣಾ ಪ್ರಕ್ರಿಯೆಯಲ್ಲಿ ಲಾಲಾರಸದ ಪಾತ್ರವೇನು ?

- 1) ಲಾಲಾರಸವು ಲೋಳೆ ಪದಾರ್ಥ, ನೀರು, ಲೈಸೋಜೈಮ್ ಮತ್ತು ಲಾಲಾರಸದ ಅಮೈಲೇಸ್ ಕಿಣ್ವಗಳನ್ನು ಒಳಗೊಂಡಿದೆ.
- 2) ಲೈಸೋಜೈಮ್ ಕಿಣ್ವವು ಬ್ಯಾಕ್ಟೀರಿಯಗಳ ಕೋಶಭಿತ್ತಿಯನ್ನು ಭಿದ್ರಗೊಳಿಸಿ ನಾಶಪಡಿಸುತ್ತದೆ.
- 3) ಲಾಲಾರಸದ ಅಮೈಲೇಸ್ ಜೀರ್ಣಕಾರಿ ಕಿಣ್ವವಾಗಿದ್ದು ಬೇಯಿಸಿದ ಆಹಾರದಲ್ಲಿರುವ ಗ್ಲೈಕೋಜನ್‌ಗಳ ಮೇಲೆ ವರ್ತಿಸಿ ಅವುಗಳನ್ನು ಮೂಲ್ಟೋಸ್ ಆಗಿ ಪರಿವರ್ತಿಸುತ್ತದೆ.

19) ಜಠರದಲ್ಲಿ ಉತ್ಪತ್ತಿಯಾಗುವ ದುರ್ಬಲ ಹೈಡ್ರೋಕ್ಲೋರಿಕ್ ಆಮ್ಲದ ಕಾರ್ಯಗಳೇನು ?

- 1) ಇದು ಆಹಾರವನ್ನು ಮೃದುವಾಗಿಸುತ್ತದೆ ಮತ್ತು ಆಮ್ಲೀಯಗೊಳಿಸುತ್ತದೆ.
- 2) ಇದು ಲಾಲಾರಸದ ಅಮೈಲೇಸ್‌ನ ಕಾರ್ಯವನ್ನು ಸ್ಥಗಿತಗೊಳಿಸುತ್ತದೆ.
- 3) ಆಹಾರದಲ್ಲಿರಬಹುದಾದ ಸೂಕ್ಷ್ಮ ಜೀವಿಗಳನ್ನು ಕೊಲ್ಲುತ್ತದೆ.
- 4) ಜಠರ ರಸದಲ್ಲಿರುವ ಪೆಪ್ಸಿನ್ ಮತ್ತು ರೆನಿನ್ ಕಿಣ್ವಗಳನ್ನು ಸಕ್ರಿಯಗೊಳಿಸುತ್ತದೆ.

20) ರಕ್ತದ ಪ್ರಮುಖ ಘಟಕಗಳು ಯಾವುವು ? ಅವುಗಳ ಕಾರ್ಯಗಳನ್ನು ಬರೆಯಿರಿ ?

ರಕ್ತದಲ್ಲಿರುವ ದ್ರವರೂಪದ ಮಾಧ್ಯಮ ಪ್ಲಾಸ್ಮಾವು ಕೆಂಪುರಕ್ತಕಣಗಳು, ಬಿಳಿರಕ್ತಕಣಗಳು ಹಾಗೂ ಕಿರು ತಟ್ಟೆಗಳನ್ನು ಹೊಂದಿದೆ.

ಅ) ಪ್ಲಾಸ್ಮ:-ಇದು ಪೋಷಕಾಂಶಗಳು, ತ್ಯಾಜ್ಯವಸ್ತುಗಳು, ಹಾರ್ಮೋನ್‌ಗಳು ಮತ್ತು ಪ್ರತಿಕಾಯಗಳನ್ನು ಸಾಗಿಸುತ್ತದೆ.

ಆ) ಕೆಂಪು ರಕ್ತಕಣಗಳು:- ಉಸಿರಾಟದ ಅನಿಲಗಳಾದ CO₂ ಮತ್ತು ಆಕ್ಸಿಜನ್‌ಗಳನ್ನು ಸಾಗಿಸುತ್ತದೆ.

ಇ) ಬಿಳಿರಕ್ತಕಣಗಳು:- ರೋಗಕಾರಕ ಸೂಕ್ಷ್ಮ ಜೀವಿಗಳನ್ನು ಭಕ್ಷಿಸುತ್ತದೆ.

ಈ) ಕಿರುತಟ್ಟೆಗಳು:- ಥ್ರೋಂಬೋಪ್ಲಾಸ್ಟಿನ್ ಅನ್ನು ತಯಾರಿಸಿ ರಕ್ತದ ಹೆಪ್ಪುಗಟ್ಟುವಿಕೆಗೆ ಕಾರಣವಾಗಿದೆ.

21) ಇಮ್ಮಡಿ ಪರಿಚಲನೆ ಎಂದರೇನು? ಇದರ ವಿಧಗಳು ಯಾವುವು ? ಇಮ್ಮಡಿ ಪರಿಚಲನೆಯ ಮಹತ್ವವನ್ನು ತಿಳಿಸಿ?

ರಕ್ತವು ದೇಹದಲ್ಲಿ ಒಂದು ಪರಿಚಲನೆಯನ್ನು ಪೂರ್ತಿಮಾಡಲು ಎರಡು ಬಾರಿ ಹೃದಯವನ್ನು ಹಾದುಹೋಗುತ್ತದೆ ಇದನ್ನು ಇಮ್ಮಡಿ ಪರಿಚಲನೆ ಎನ್ನುವರು.

ಎರಡು ವಿಧದ ಪರಿಚಲನೆಗಳೆಂದರೆ 1) ಪುಷ್ಟಿಸಕ ಪರಿಚಲನೆ 2) ದೈಹಿಕ ಪರಿಚಲನೆ ಪರಿಚಲನೆಗಳಾಗಿವೆ.

ಇಮ್ಮಡಿ ಪರಿಚಲನೆ ಮಹತ್ವವೆಂದರೆ

- 1) ಸಾಕಷ್ಟು ಆಕ್ಸಿಜನ್‌ಯುಕ್ತ ರಕ್ತವು ದೇಹದ ಎಲ್ಲಾ ಅಂಗಗಳಿಗೆ ಪೂರೈಕೆಯಾಗುತ್ತದೆ.
- 2) ಸ್ತನಿಗಳಲ್ಲಿ ಮತ್ತು ಪಕ್ಷಿಗಳಲ್ಲಿ ಇಮ್ಮಡಿ ಪರಿಚಲನೆಯಿಂದಾಗಿ ದೊರಕುವ ಅಧಿಕ ಶಕ್ತಿಯು ಅವುಗಳ ದೇಹದ ಉಷ್ಣತೆಯನ್ನು ಕಾಪಾಡಿಕೊಳ್ಳಲು ಬಳಕೆಯಾಗುತ್ತದೆ.
- 3) ಇಮ್ಮಡಿ ಪರಿಚಲನೆಯಿಂದಾಗಿ ಆಕ್ಸಿಜನ್‌ರಹಿತ ರಕ್ತವನ್ನು ಶ್ವಾಸಕೋಶಗಳಿಗೆ ಸಂಪೂರ್ಣವಾಗಿ ಪೂರೈಸಿ ಶೀಘ್ರವಾಗಿ ಆಕ್ಸಿಜನ್ ಪೂರಿತಗೊಳಿಸಬಹುದಾಗಿದೆ.

22) ರಕ್ತದ ಒತ್ತಡ ಎಂದರೇನು? ರಕ್ತದ ಒತ್ತಡವನ್ನು ಯಾವ ಉಪಕರಣದಿಂದ ಅಳೆಯುವರು?ಸಂಕ್ಷಿಪ್ತವಾಗಿ ವಿವರಿಸಿ?

ರಕ್ತದ ರಭಸದ ಹರಿಯುವಿಕೆ ಅಪಧಮನಿಗಳ ಸ್ಥಿತಿಸ್ಥಾಪಕ ಗೋಡೆಗಳ ಮೇಲೆ ಉಂಟುಮಾಡುವ ಒತ್ತಡವನ್ನು ರಕ್ತದೊತ್ತಡ ಎನ್ನುವರು. ಇದನ್ನು ಸ್ಪಿಗ್ಮೋಮಾನೋಮೀಟರ್ ಎಂಬ ಉಪಕರಣದಿಂದ ಅಳೆಯುವರು

ಹೃತ್ಯುಕ್ತಿಗಳ ಸಂಕುಚನದಿಂದ ಅಪಧಮನಿಗಳಲ್ಲಾಗುವ ಒತ್ತಡವನ್ನು ಸಂಕುಚನದ ಅಥವಾ ಸಿಸ್ಟೋಲಿಕ್ ಒತ್ತಡ ಎನ್ನುವರು ಮತ್ತು ಹೃತ್ಯುಕ್ತಿಗಳ ವಿಕಸನದಿಂದ ಏರ್ಪಡುವ ಒತ್ತಡವನ್ನು ವಿಕಸನದ ಅಥವಾ ಡಯಾಸ್ಟೋಲಿಕ್ ಒತ್ತಡ ಎನ್ನುವರು.

ಆರೋಗ್ಯವಂತ ವ್ಯಕ್ತಿಯ ರಕ್ತದ ಒತ್ತಡವು ಸಂಕುಚನದ ಒತ್ತಡವು 120 mmHg ಮತ್ತು ವಿಕಸನದ ಒತ್ತಡ 80mmHg. ಇದನ್ನು ಎನ್ನಲಾಗುತ್ತದೆ ಮತ್ತು 120/80 mmHg ಎಂದು ಸೂಚಿಸುವರು.

23) ಅಪಧಮನಿ ಮತ್ತು ಅಭಿಧಮನಿಗಳಿಗಿರುವ ಪ್ರಮುಖ ವ್ಯತ್ಯಾಸಗಳನ್ನು ಬರೆಯಿರಿ ?

ಅಪಧಮನಿ	ಅಭಿಧಮನಿ
1) ಇದು ರಕ್ತವನ್ನು ಹೃದಯದಿಂದ ದೇಹದ ವಿವಿಧ ಅಂಗಗಳಿಗೆ ಸಾಗಿಸುತ್ತದೆ	1) ಇದು ರಕ್ತವನ್ನು ದೇಹದ ಅಂಗಗಳಿಂದ ಹೃದಯಕ್ಕೆ ಮರಳಿಸುತ್ತದೆ
2) ಇದರಲ್ಲಿ ರಕ್ತವು ವೇಗವಾಗಿ ಹರಿಯುತ್ತದೆ	2) ಇದರಲ್ಲಿ ರಕ್ತವು ನಿಧಾನವಾಗಿ ಹರಿಯುತ್ತದೆ
3) ಇದರಲ್ಲಿ ರಕ್ತವು ಅಧಿಕ ಒತ್ತಡದಿಂದ ಹರಿಯುತ್ತದೆ	3) ಇದರಲ್ಲಿ ರಕ್ತವು ಕಡಿಮೆ ಒತ್ತಡದೊಂದಿಗೆ ಹರಿಯುತ್ತದೆ
4) ಇದು ಆಕ್ಸಿಜನ್‌ಯುಕ್ತ ರಕ್ತವನ್ನು ಸಾಗಿಸುತ್ತದೆ (ಪುಷ್ಟಾಕ ಅಪಧಮನಿಯನ್ನು ಹೊರತುಪಡಿಸಿ)	4) ಇದು ಆಕ್ಸಿಜನ್‌ರಹಿತ ರಕ್ತವನ್ನು ಸಾಗಿಸುತ್ತದೆ (ಪುಷ್ಟಾಕ ಅಭಿಧಮನಿಯನ್ನು ಹೊರತು ಪಡಿಸಿ)

25) ಜಲಚರ ಜೀವಿಗಳಲ್ಲಿ ಉಸಿರಾಟದ ದರವು ನೆಲವಾಸಿ ಜೀವಿಗಳ ಉಸಿರಾಟದ ದರಕ್ಕಿಂತ ಹೆಚ್ಚಾಗಿರಲು ಕಾರಣವೇನು ?

ಏಕೆಂದರೆ ನೀರಿನಲ್ಲಿ ಕರಗಿರುವ ಆಕ್ಸಿಜನ್ ದರವು ಗಾಳಿಯಲ್ಲಿರುವ ಆಕ್ಸಿಜನ್ ದರಕ್ಕಿಂತ ಕಡಿಮೆ ಇರುವುದರಿಂದ ಅಗತ್ಯ ಆಕ್ಸಿಜನ್ ಪಡೆಯಲು ಜಲವಾಸಿ ಜೀವಿಗಳಲ್ಲಿ ಉಸಿರಾಟದ ದರವು ನೆಲವಾಸಿ ಜೀವಿಗಳ ಉಸಿರಾಟದ ದರಕ್ಕಿಂತ ಹೆಚ್ಚಾಗುತ್ತದೆ.

26) ಗಂಟಲಿನಲ್ಲಿರುವ ಮೃದ್ವಸ್ಥಿಯ ಉಂಗುರಗಳಂತಹ ರಚನೆಗಳ ಕಾರ್ಯವೇನು ?

ಗಂಟಲಿನ ಮೂಲಕ ಗಾಳಿಯು ಹಾದುಹೋಗುವ ರಚನೆಯು ಕುಸಿಯದಂತೆ ಮಾಡುತ್ತದೆ.

27) ರಕ್ತದಂತೆ ಕಾರ್ಯ ನಿರ್ವಹಿಸುವ ಬಣ್ಣವಿಲ್ಲದ ದ್ರವ ಮಾಯುದು ?

ಅಂಗಾಂಶ ದ್ರವ ಅಥವಾ ದುಗ್ಧರಸ

28) ಸಸ್ಯಗಳಲ್ಲಿ ಸಾಗಾಣಿಕೆ ಕಾರ್ಯವನ್ನು ನಿರ್ವಹಿಸುವ ಅಂಗಾಂಶಗಳಾವುವು ?

ಕೈಲಂ:- ಬೇರೆ ಹೀರಿದ ನೀರು ಮತ್ತು ಲವಣಗಳನ್ನು ಸಸ್ಯದ ವಿವಿಧ ಭಾಗಗಳಿಗೆ ಸಾಗಾಣಿಕೆ ಮಾಡುತ್ತದೆ
ಫ್ಲೋಮ:- ಎಲೆಗಳಲ್ಲಿ ತಯಾರಾದ ಆಹಾರವನ್ನು ಸಸ್ಯದ ಇತರೆ ಭಾಗಗಳಿಗೆ ಸಾಗಿಸುತ್ತದೆ.

29) ಸಸ್ಯಗಳಲ್ಲಿ ಕೈಲಂ ಅಂಗಾಂಶವು ಬೇರು ಹೀರಿದ ನೀರು ಮತ್ತು ಲವಣಗಳನ್ನು ಗುರುತ್ವಾಕರ್ಷಣೆಯ ವಿರುದ್ಧ ದಿಕ್ಕಿನಲ್ಲಿ ಸಾಗಿಸಲು ಬೇಕಾದ ಶಕ್ತಿ ಹೇಗೆ ಸಿಗುತ್ತದೆ ?

ಸಸ್ಯಗಳು ಸಾಕಷ್ಟು ನೀರಿನ ಪೂರೈಕೆಯನ್ನು ಹೊಂದಿದ್ದರೆ ಪತ್ರ ರಂಧ್ರಗಳ ಮೂಲಕ ಬಾಷ್ಪವಿಸರ್ಜನೆಯಿಂದಾಗಿ ನೀರು ಆವಿಯಾಗಿ ಸಸ್ಯದೇಹದಿಂದ ನಷ್ಟವಾಗುತ್ತದೆ. ಇದನ್ನು ಆವಿಯಾಗುವ ನೀರಿನ ಅಣುಗಳು ಚೋಷಣ (suction)ವನ್ನು ಉಂಟುಮಾಡುತ್ತವೆ. ಇದು ಬೇರುಗಳ ಕೈಲಂ ಅಂಗಾಂಶದ ಕೋಶಗಳಿಂದ ನೀರನ್ನು ಎಳೆದುಕೊಳ್ಳುತ್ತವೆ. ಹೀಗೆ ನೀರು ಬೇರಿನಿಂದ ಗುರುತ್ವಾಕರ್ಷಣೆಯ ವಿರುದ್ಧವಾಗಿ ಮೇಲೇರುತ್ತದೆ.

30) ಸಸ್ಯಗಳಲ್ಲಿ ವಿಸರ್ಜನೆಯಾಗುವ ತ್ಯಾಜ್ಯ ವಸ್ತುಗಳಾವುವು ?

1. ದ್ವಿತಿಸಂಶ್ಲೇಷಣೆ ಸಮಯದಲ್ಲಿ ಹೊರಹಾಕುವ ಆಕ್ಸಿಜನ್
2. ದೇಹದಲ್ಲಿ ಹೆಚ್ಚಾದ ನೀರು ಬಾಷ್ಪವಿಸರ್ಜನೆಯ ಮೂಲಕ ಹಾರಹಾಕುತ್ತವೆ.
3. ಸಸ್ಯ ದೇಹದ ಮೃತ ಅಂಗಾಂಶಗಳು, ಎಲೆಗಳು,
4. ಸಸ್ಯ ದೇಹದಿಂದ ಹೊರಬರುವ ರಾಳ ಮತ್ತು ಅಂಟುಗಳು

30) ದೇಹಕ್ಕೆ ಅಗತ್ಯ ಆಕ್ಸಿಜನ್ ಪೂರೈಕೆ ಮಾಡುವಲ್ಲಿ ಉಭಯವಾಸಿಗಳಿಗಿಂತ ಸ್ಥನಿಗಳು ಹೆಚ್ಚು ಸಮರ್ಥವಾಗಿವೆ ಹೇಗೆ ?

ಸ್ಥನಿಗಳ ಹೃದಯದಲ್ಲಿ ಬಲಬಾಗ ಮತ್ತು ಎಡಭಾಗಗಳು ಪ್ರತ್ಯೇಕವಾಗಿರುವುದರಿಂದ ಆಕ್ಸಿಜನ್‌ಯುಕ್ತ ರಕ್ತ ಮತ್ತು ಆಕ್ಸಿಜನ್‌ರಿಕ್ತ ರಕ್ತಗಳು ಮಿಶ್ರಣವಾಗುವುದಿಲ್ಲ. ಇದು ಹೆಚ್ಚು ಆಕ್ಸಿಜನ್ ಅನ್ನು ಸುಲಭವಾಗಿ ದೇಹಕ್ಕೆ ಪೂರೈಕೆ ಮಾಡಲು ಸಹಾಯಕವಾಗಿದೆ. ಆದರೆ ಉಭಯವಾಸಿಗಳಲ್ಲಿ ಹೃದಯ ಮೂರು ಕೋಣೆಗಳನ್ನು ಹೊಂದಿದ್ದು ಆಕ್ಸಿಜನ್‌ಯುಕ್ತ ರಕ್ತ ಮತ್ತು ಆಕ್ಸಿಜನ್‌ರಿಕ್ತ ರಕ್ತಗಳು ಸ್ವಲ್ಪ ಮಟ್ಟಿಗೆ ಮಿಶ್ರಣವಾಗುವುದರಿಂದ ದೇಹಕ್ಕೆ ಅಮೃಜನಕವನ್ನು ಸ್ಥನಿಗಳಷ್ಟು ಸುಲಭ ಮತ್ತು ಸಮರ್ಥವಾಗಿ ಪೂರೈಕೆ ಮಾಡಲು ಆಗುವುದಿಲ್ಲ.

31. ತೆರೆದ ಮತ್ತು ಮುಚ್ಚಿದ ಪತ್ರರಂಧ್ರದ ಅಂದವಾದ ಚಿತ್ರ ಬರೆದು ಭಾಗಗಳನ್ನು ಗುರುತಿಸಿ.

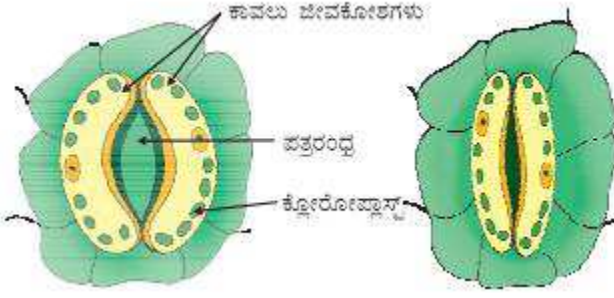

32. ಮಾನವನ ಜೀರ್ಣಾಂಗವ್ಯೂಹದ ಅಂದವಾದ ಚಿತ್ರ ಬರೆದು ಭಾಗಗಳನ್ನು ಗುರುತಿಸಿ.

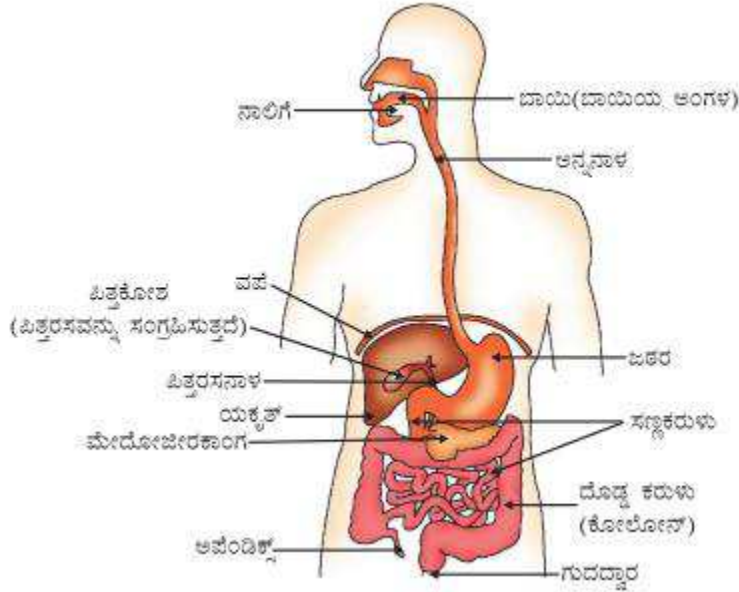

33. ಮನುಷ್ಯನ ಹೃದಯದ ಛೇದನೋಟದ ಅಂದವಾದ ಚಿತ್ರ ಬರೆದು ಭಾಗಗಳನ್ನು ಗುರುತಿಸಿ.

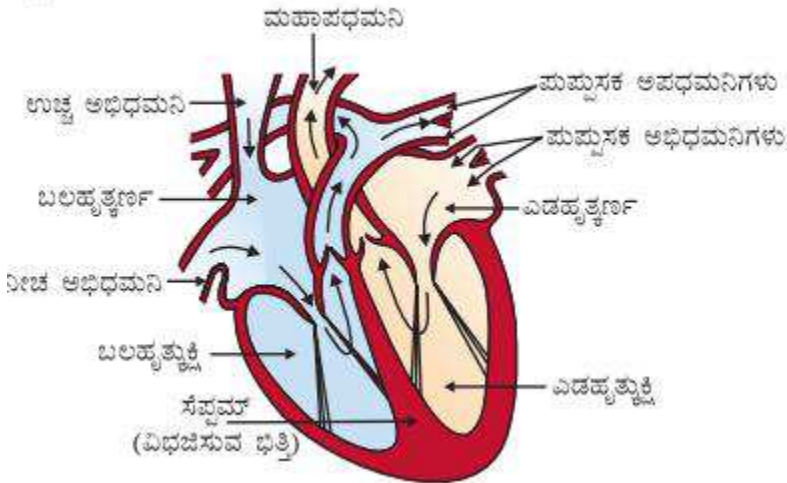

34. ಮಾನವವಿವಿಧಜೀರ್ಣಾಂಗ ವ್ಯೂಹದ ಅಂದವಾದ ಚಿತ್ರ ಬರೆದು ಭಾಗಗಳನ್ನು ಗುರುತಿಸಿ.

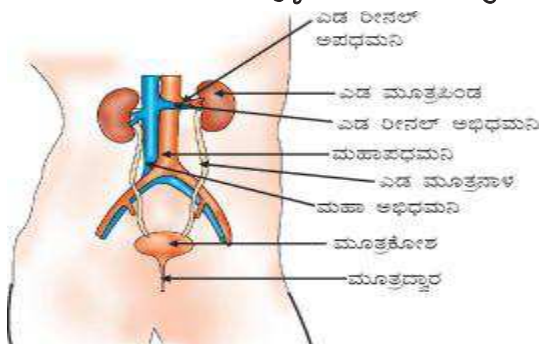

35. ನೆಫ್ರಾನ್ ಅಂದವಾದ ಚಿತ್ರ ಬರೆದು ಭಾಗಗಳನ್ನು ಗುರುತಿಸಿ.

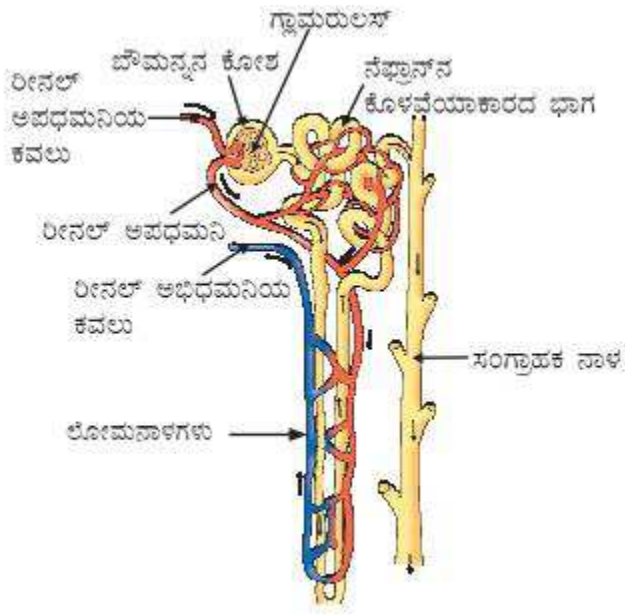

ಅಧ್ಯಾಯ 7: ನಿಯಂತ್ರಣ ಮತ್ತು ಸಹಭಾಗಿತ್ವ

1. ಸಹಭಾಗಿತ್ವ ಎಂದರೇನು?

ಒಂದು ಜೀವಿಯ ವಿವಿಧ ಅಂಗಗಳು ವ್ಯವಸ್ಥಿತ ರೀತಿಯಲ್ಲಿ ಒಟ್ಟಿಗೆ ಕಾರ್ಯನಿರ್ವಹಿಸಿ ಪ್ರಚೋದನೆಗೆ ಪ್ರತಿಕ್ರಿಯೆಯನ್ನು ವ್ಯಕ್ತಪಡಿಸುವವಿದ್ಯಮಾನವನ್ನು ಸಹಭಾಗಿತ್ವ ಎನ್ನುವರು.

2. ಮಾನವನಲ್ಲಿ ನಿಯಂತ್ರಣ ಮತ್ತು ಸಹಭಾಗಿತ್ವಕ್ಕೆ ಕಾರಣವಾದ ಎರಡು ಪ್ರಮುಖ ವ್ಯವಸ್ಥೆಗಳು ಯಾವುವು ?

- ವಿದ್ಯುತ್ ಆವೇಗಗಳ ಮೂಲಕನರವ್ಯೂಹ
- ಹಾರ್ಮೋನ್ (ರಾಸಾಯನಿಕ ಚೋದಕ)ಗಳ ಮೂಲಕ ನಿರ್ವಹ ಗ್ರಂಥಿಗಳು

3. ಸಂಸರ್ಗ ಎಂದರೇನು ?

ಒಂದು ನರಕೋಶದ ಆಕ್ಸನ್ ತುದಿ ಮತ್ತು ಮತ್ತೊಂದು ನರಕೋಶದ ಡೆಂಡ್ರೈಟ್‌ಗಳ ನಡುವಿನ ಸಣ್ಣ ಸ್ಥಳಾವಕಾಶವನ್ನು ಸಂಸರ್ಗ ಎನ್ನುತ್ತೇವೆ.

4. ಪರಾವರ್ತಿತ ಪ್ರತಿಕ್ರಿಯೆ ಎಂದರೇನು ?

ಒಂದು ನಿರ್ದಿಷ್ಟ ಪ್ರಚೋದನೆಗೆ ವ್ಯಕ್ತವಾಗುವ ಹಠಾತ್ ಪ್ರತಿಕ್ರಿಯೆಯನ್ನು ಪರಾವರ್ತಿತ ಪ್ರತಿಕ್ರಿಯೆ ಎನ್ನುತ್ತೇವೆ. ಇದನ್ನು ಮಿದುಳು ಬಳಿಯ ನಿಯಂತ್ರಿಸುತ್ತದೆ.

5. ಪರಾವರ್ತಿತ ಚಾಪ ಎಂದರೇನು ?

ಪರಾವರ್ತಿತ ಪ್ರತಿಕ್ರಿಯೆಯ ಆವೇಗಗಳು ಹಾದುಹೋಗುವ ದಾರಿಯನ್ನು ಪರಾವರ್ತಿತ ಚಾಪ ಎನ್ನುತ್ತೇವೆ.

6. ಮಿದುಳಿನ ಯಾವ ಭಾಗವು ದೇಹದ ಭಂಗಿ ಹಾಗೂ ಸಮತೋಲನವನ್ನು ಕಾಪಾಡಿಕೊಳ್ಳಲು ನೆರವಾಗುತ್ತದೆ ?

ಅನುಮಸ್ತಿಷ್ಠ

7. ಬಾಯಲ್ಲಿ ನೀರೂರುವಿಕೆ ಮತ್ತು ವಾಂತಿಯಾಗುವಿಕೆಗಳಂಥ ಅನೈಚ್ಛಿಕ ಕ್ರಿಯೆಗಳನ್ನು ನಿಯಂತ್ರಿಸುವ ಮಿದುಳಿನ ಭಾಗ ಯಾವುದು?

ಮೆಡುಲ್ಲಾ

8. ಆಹಾರದಲ್ಲಿ ಅಯೋಡಿನ್‌ಯುಕ್ತ ಉಪ್ಪನ್ನು ಬಳಸುವುದು ನಮಗೆ ಮುಖ್ಯವಾಗಿದೆ ಏಕೆ ?

ಥೈರಾಯ್ಡ್ ಗ್ರಂಥಿಯಿಂದ ಥೈರಾಕ್ಸಿನ್ ಹಾರ್ಮೋನ್ ಉತ್ಪತ್ತಿಯಾಗಲು ಅಯೋಡಿನ್ ಅಗತ್ಯವಾಗಿಬೇಕು.

9. ಸಸ್ಯ ಹಾರ್ಮೋನ್‌ಗಳೆಂದರೇನು ?

ಸಸ್ಯ ಹಾರ್ಮೋನ್‌ಗಳು, ಸಸ್ಯದ ದೇಹದಲ್ಲಿ ನೈಸರ್ಗಿಕವಾಗಿ ಉತ್ಪತ್ತಿಯಾಗುವ ವಿಶೇಷ ರಾಸಾಯನಿಕ ವಸ್ತುಗಳಾಗಿದ್ದು ಇವು ಸಸ್ಯದ ಬೆಳವಣಿಗೆ, ಅಭಿವರ್ಧನೆ, ಅನುವರ್ತನೆ ಮುಂತಾದ ಕ್ರಿಯೆಗಳನ್ನು ನಿಯಂತ್ರಿಸುತ್ತದೆ.

10. ಹಾರ್ಮೋನ್‌ಗಳನ್ನು ರಾಸಾಯನಿಕ ರಸದೂತಗಳೆನ್ನುತ್ತಾರೆ ಏಕೆ?

ನಿರ್ವಹ ಗ್ರಂಥಿಗಳಿಂದ ಸ್ರವಿಸಿಯಾಗುವ ಹಾರ್ಮೋನ್‌ಗಳು ರಕ್ತದ ಮೂಲಕ ಗುರಿ ಅಂಗಗಳನ್ನು ತಲುಪಿ ನಿರ್ದಿಷ್ಟ ಕಾರ್ಯವನ್ನು ಪ್ರಚೋದಿಸುತ್ತಿವೆ. ಆದ್ದರಿಂದ ಹಾರ್ಮೋನ್‌ಗಳನ್ನು ರಾಸಾಯನಿಕ ರಸದೂತಗಳು ಎಂದು ಕರೆಯುತ್ತೇವೆ.

11. ಮಿದುಳು ಮತ್ತು ಮಿದುಳು ಬಳಿಯ ಹೇಗೆ ಸಂರಕ್ಷಿಸಲ್ಪಟ್ಟಿದೆ ?

ಅತ್ಯಂತ ಸೂಕ್ಷ್ಮ ಅಂಗವಾದ ಮಿದುಳು ಪಕಪಾಲದೊಳಗೆ ಸಂರಕ್ಷಿಸಲ್ಪಟ್ಟಿದೆ. ಇಲ್ಲಿ ಒಂದು ದ್ರವ ತುಂಬಿದ ಬಲೂನಿನಲ್ಲಿ ಮಿದುಳು

ಇರಿಸಲ್ಪಟ್ಟಿದೆ. ಇದು ಅಫಾತದಿಂದ ರಕ್ಷಣೆಯನ್ನು ಒದಗಿಸುತ್ತದೆ. ಕಶೇರುಸ್ತಂಭ ಅಥವಾ ಬೆನ್ನುಮೂಳೆ ಮಿದುಳು ಬಳ್ಳಿಯನ್ನು ರಕ್ಷಿಸುತ್ತದೆ.

12. ಈ ಕೆಳಗಿನ ಸಸ್ಯಹಾರ್ಮೋನ್‌ಗಳ ಕಾರ್ಯವನ್ನು ಪಟ್ಟಿಮಾಡಿ.

1. ಆಕ್ಸಿನ್
2. ಜಿಬ್ಬರ್ಲಿನ್
3. ಸೈಟೋಕೈನಿನ್
4. ಅಬ್ಸಿಸಿಕ್ ಆಮ್ಲ

ಬೆಳವಣಿಗೆಯ ಉತ್ತೇಜಕಗಳು

1. ಆಕ್ಸಿನ್ :

- ಜೀವಕೋಶಗಳು ಉದ್ದವಾಗಿ ಬೆಳೆಯಲು ಪ್ರಚೋದಿಸುತ್ತದೆ.
- ಸಸ್ಯದ ಕಾಂಡವು ಬೆಳಕಿನ ಕಡೆ ಬಾಗಲು ಸಹಾಯಮಾಡುತ್ತದೆ.

2. ಜಿಬ್ಬರ್ಲಿನ್ :

- ಕಾಂಡದ ಬೆಳವಣಿಗೆಗೆ ಸಹಾಯಮಾಡುತ್ತದೆ.
- ಹೂವಿನ ಬೆಳವಣಿಗೆಗೆ ಸಹಾಯಮಾಡುತ್ತದೆ.

3. ಸೈಟೋಕೈನಿನ್ :

- ಕೋಶವಿಭಜನೆಯನ್ನು ಉತ್ತೇಜಿಸುತ್ತದೆ.
- ಹಣ್ಣು ಮತ್ತು ಬೀಜಗಳು ತೀವ್ರ ಕೋಶವಿಭಜನೆಗೆ ಒಳಪಡಲು ಸಹಾಯಮಾಡುತ್ತವೆ.
- ಬೆಳಗಿನ ವೇಳೆ ಸ್ಟೊಮೇಟಾ (ಪತ್ರರಂಧ್ರಗಳು) ತೆರೆಯಲು ಕಾರಣವಾಗಿದೆ.

ಬೆಳವಣಿಗೆಯ ಪ್ರತಿಬಂಧಕ

4. ಅಬ್ಸಿಸಿಕ್ ಆಮ್ಲ :

- ಸಸ್ಯಗಳ ಬೆಳವಣಿಗೆಯನ್ನು ಪ್ರತಿಬಂಧಿಸುತ್ತದೆ.
- ಎಲೆಗಳ ಬಾಡುವಿಕೆಗೆ ಕಾರಣವಾಗಿದೆ.
- ರಾತ್ರಿಯ ವೇಳೆ ಪತ್ರರಂಧ್ರಗಳು ಮುಚ್ಚಲು ಕಾರಣವಾಗಿದೆ.

5. ಈಥೈಲಿನ್

- ಹಣ್ಣುಗಳ ಮಾಗುವಿಕೆ ಹಾಗೂ ಎಲೆಗಳ ಉದುರುವಿಕೆಗೆ ಕಾರಣವಾಗಿದೆ.

13. ಈ ಕೆಳಗಿನ ಪದಗಳಿಗೆ ವ್ಯಾಖ್ಯೆಯನ್ನು ಕೊಡಿ.

1. ದ್ಯುತಿ ಅನುವರ್ತನೆ
2. ಗುರುತ್ವಾನುವರ್ತನೆ
3. ಜಲಾನುವರ್ತನೆ
4. ರಾಸಾಯನಿಕಾನುವರ್ತನೆ

- ಉ:
1. ದ್ಯುತಿಅನುವರ್ತನೆ:
 - ಬೆಳಕಿನ ಸೆಳತಕ್ಕೆ ಪ್ರತಿಕ್ರಿಯೆಯಾಗಿ ಸಸ್ಯದ ಭಾಗಗಳು ಬೆಳಕಿನ ಕಡೆಗೆ ಬೆಳೆಯುವ ವಿದ್ಯಮಾನಕ್ಕೆ ದ್ಯುತಿ ಅನುವರ್ತನೆ ಎಂದು ಕರೆಯುತ್ತೇವೆ.
 - ಎಳೆಯ ಕಾಂಡಗಳು ಬೆಳಕಿನ ಕಡೆ ಬಾಗುವ ಮೂಲಕ ಪ್ರತಿಕ್ರಿಯಿಸುವಿಕೆ.
 - ಬೇರುಗಳು ಬೆಳಕಿನಿಂದ ದೂರವಾಗಿ ಬಾಗುವ ಮೂಲಕ ಪ್ರತಿಕ್ರಿಯಿಸುವಿಕೆ.
 2. ಗುರುತ್ವಾನುವರ್ತನೆ:
 - ಭೂಮಿಯ ಅಥವಾ ಗುರುತ್ವದ ಸೆಳತಕ್ಕೆ ಪ್ರತಿಕ್ರಿಯೆಯಾಗಿ ಚಿಗುರುಗಳ ಮೇಲ್ಮುಖ ಬೆಳವಣಿಗೆ ಮತ್ತು ಬೇರುಗಳ ಕೆಳಮುಖ ಬೆಳವಣಿಗೆಯನ್ನು ಗುರುತ್ವಾನುವರ್ತನೆ ಎಂದು ಕರೆಯುತ್ತೇವೆ.
 3. ಜಲಾನುವರ್ತನೆ:
 - ನೀರಿನ ಸೆಳತಕ್ಕೆ ಪ್ರತಿಕ್ರಿಯೆಯಾಗಿ ಸಸ್ಯದ ಬೇರುಗಳು ನೀರಿನ ಕಡೆಗೆ ಬೆಳೆಯುವ ವಿದ್ಯಮಾನವನ್ನು ಜಲಾನುವರ್ತನೆ ಎನ್ನುತ್ತೇವೆ.
 4. ರಾಸಾಯನಿಕಾನುವರ್ತನೆ:
 - ರಾಸಾಯನಿಕ ವಸ್ತುಗಳ ಪ್ರಚೋದನೆಯಿಂದ ಪರಾಗರೇಣುಗಳ ನಳಿಕೆ ಅಂಡಾಣುಗಳ ಕಡೆಗೆ ಬೆಳವಣಿಗೆ ಹೊಂದುವ ಪ್ರತಿಕ್ರಿಯೆಗೆ ರಾಸಾಯನಿಕಾನುವರ್ತನೆ ಎನ್ನುತ್ತೇವೆ.

14. ಪಿಟ್ಟುಟಿರಿ ಗ್ರಂಥಿಯ ಸ್ರವಿಕೆಗಳನ್ನು ಮತ್ತು ಅವುಗಳ ಕಾರ್ಯಗಳನ್ನು ತಿಳಿಸಿ.

ಇದು ಬೆಳವಣಿಗೆಯ ಹಾರ್ಮೋನ್‌ನ್ನು ಸ್ರವಿಸುತ್ತದೆ.
ಕಾರ್ಯ.

1. ಎಲ್ಲಾ ಅಂಗಗಳ ಬೆಳವಣಿಗೆಯನ್ನು ಪ್ರಚೋದಿಸುತ್ತದೆ.
2. ಇತರೆ ಗ್ರಂಥಿಗಳನ್ನು ನಿಯಂತ್ರಿಸುವ ಕಾರ್ಯ

15. ಈ ಕೆಳಗಿನ ಗ್ರಂಥಿಗಳ ಪ್ರಮುಖ ಹಾರ್ಮೋನ್‌ಗಳು ಮತ್ತು ಕಾರ್ಯಗಳನ್ನು ಪಟ್ಟಿ ಮಾಡಿ.

1. ಧೈರಾಯ್ಡ್ :

ಹಾರ್ಮೋನ್ : ಧೈರಾಕ್ಸಿನ್

ಕಾರ್ಯ : ದೇಹದ ಬೆಳವಣಿಗೆಗಾಗಿ ಚಯಪಚಯ ಕ್ರಿಯೆಗಳನ್ನು ನಿಯಂತ್ರಿಸುತ್ತದೆ.

2. ವ್ಯೂಷಾ :

ಹಾರ್ಮೋನ್ : ಟೆಸ್ಟೋಸ್ಟಿರಾನ್

ಕಾರ್ಯ:

1. ಪ್ರೌಢಾವಸ್ಥೆಗೆ ಸಂಬಂಧಿಸಿದ ಬದಲಾವಣೆಗೆ ಕಾರಣ.
2. ವೀರ್ಯಾಣುಗಳ ಉತ್ಪಾದನೆಗೆ ಸಹಾಯಕವಾಗಿದೆ.

3. ಅಂಡಾಶಯ

ಹಾರ್ಮೋನ್ : ಈಸ್ಟ್ರೋಜನ್ & ಪ್ರೊಜೆಸ್ಟಿರಾನ್

ಕಾರ್ಯಗಳು:

1. ಹೆಣ್ಣು ಸಂತಾನೋತ್ಪತ್ತಿ ಅಂಗಗಳ ಬೆಳವಣಿಗೆ
2. ಋತುಚಕ್ರದ ನಿಯಂತ್ರಣ

4. ಅಡ್ರಿನಲ್ :

ಹಾರ್ಮೋನ್ : ಅಡ್ರಿನಲಿನ್

ಕಾರ್ಯಗಳು:

1. ಹೃದಯದ ಬಡಿತ, ಉಸಿರಾಟ, ರಕ್ತದ ಒತ್ತಡವನ್ನು ನಿಯಂತ್ರಿಸುತ್ತದೆ.
ಗಮನಿಸಿ: ತುರ್ತು ಪರಿಸ್ಥಿತಿಯ ಸಂದರ್ಭದಲ್ಲಿ (ಭಯ, ಕೋಪ, ಆತಂಕ ಇತ್ಯಾದಿ)

5. ಮೇದೋಜೀರಕ ಗ್ರಂಥಿ:

ಹಾರ್ಮೋನ್ : ಇನ್ಸುಲಿನ್

ಕಾರ್ಯ: ರಕ್ತದಲ್ಲಿನ ಸಕ್ಕರೆಯ ಮಟ್ಟವನ್ನು ನಿಯಂತ್ರಿಸುತ್ತದೆ.

16. ಮಧುಮೇಹ ರೋಗಿಗಳಿಗೆ ಇನ್ಸುಲಿನ್ ಚುಚ್ಚುಮದ್ದನ್ನು ನೀಡುವ ಮೂಲಕ ಚಿಕಿತ್ಸೆ ನೀಡಲು ಕಾರಣವೇನು?

ಇನ್ಸುಲಿನ್ ಮೇದೋಜೀರಕ ಗ್ರಂಥಿಯ ಮೂಲಕ ಉತ್ಪತ್ತಿಯಾಗುವ ಒಂದು ಹಾರ್ಮೋನ್ ಮತ್ತು ಇದು ರಕ್ತದ ಸಕ್ಕರೆಯ ಮಟ್ಟವನ್ನು ನಿಯಂತ್ರಿಸಲು ಸಹಾಯ ಮಾಡುತ್ತದೆ. ಒಂದು ವೇಳೆ ಇದು ಸರಿಯಾದ ಪ್ರಮಾಣದಲ್ಲಿ ಸ್ರವಿಸಿಯಾಗದಿದ್ದರೆ, ರಕ್ತದಲ್ಲಿನ ಸಕ್ಕರೆಯ ಮಟ್ಟವು ಹೆಚ್ಚಾಗಿ ಅನೇಕ ದುಷ್ಪರಿಣಾಮಗಳನ್ನು ಉಂಟುಮಾಡುತ್ತದೆ.

17. ಅಯೋಡಿನ್‌ಯುಕ್ತ ಉಪ್ಪಿನ ಬಳಕೆ ಆರೋಗ್ಯಕರ , ಏಕೆ ?

ಧೈರಾಕ್ಸಿನ್ ಉತ್ಪತ್ತಿ ಮಾಡಲು ಧೈರಾಯ್ಡ್ ಗ್ರಂಥಿಗಳಿಗೆ ಅಯೋಡಿನ್ ಅಗತ್ಯವಾಗಿ ಬೇಕು. ನಮ್ಮ ಆಹಾರದಲ್ಲಿ ಅಯೋಡಿನ್ ಕೊರತೆಯಾದರೆ ನಾವು ಗಳಗಂಡ ರೋಗಕ್ಕೆ ತುತ್ತಾಗುವ ಸಂಭವವಿದೆ. ಈ ರೋಗದ ಲಕ್ಷಣವೆಂದರೆ ಊದಿಕೊಂಡಿರುವ ಕುತ್ತಿಗೆ. ಈ ಕಾರಣದಿಂದ ಅಯೋಡಿನ್‌ಯುಕ್ತ ಉಪ್ಪಿನ ಬಳಕೆಯನ್ನು ಶಿಫಾರಸ್ಸು ಮಾಡಲಾಗಿದೆ.

18. ಪರಾವರ್ತಿತ ಚಾಪದ ಭಾಗಗಳು ಯಾವುವು?

ಪರಾವರ್ತಿತ ಚಾಪದ ಭಾಗಗಳೆಂದರೆ

1. ಗ್ರಾಹಕ: ಚೋದನೆ ಸ್ವೀಕರಿಸುವ ಅಂಗ ಉದಾ: ಜ್ಞಾನೇಂದ್ರಿಗಳು.
2. ಜ್ಞಾನವಾಹಿ ನರಕೋಶ: ನರಾವೇಗವನ್ನು ಗ್ರಾಹಕದಿಂದ ಮಿದುಳು ಬಳಿಗೆ ಕಳುಹಿಸುವ ನರ.
3. ಸಂಬಂಧ ಕಲ್ಪಿಸುವ ನರಕೋಶ: ಪ್ರಚೋದನೆಗೆ ನೀಡಬೇಕಾದ ಪ್ರತಿಕ್ರಿಯೆಯನ್ನು ಸಂಘಟಿಸುವ ಭಾಗ.
4. ಕ್ರಿಯಾವಾಹಿನರ: ನರಾವೇಗವನ್ನು ಮಿದುಳು ಬಳಿಯಿಂದ ಕಾರ್ಯ ನಿರ್ವಹಕಕ್ಕೆ ಕಳುಹಿಸುವ ನರ
5. ಕಾರ್ಯ ನಿರ್ವಹಕ: ಪ್ರತಿಕ್ರಿಯೆ ವ್ಯಕ್ತಪಡಿಸುವ ಅಂಗ ಉದಾ: ಸ್ನಾಯುಗಳು ಮತ್ತು ಗ್ರಂಥಿಗಳು

18. ಮಾನವನ ಮಿದುಳಿನ ಈ ಕೆಳಗಿನ ಭಾಗಗಳ ಕಾರ್ಯಗಳನ್ನು ಪಟ್ಟಿ ಮಾಡಿ.

1. ಹೈಪೋಥಲಾಮಸ್
2. ಮೆಡುಲ್ಲಾ ಆಬ್ಸಾಂಗೇಟ
3. ಥಲಾಮಸ್
4. ಪಾನ್ಸ್
5. ಮಹಾಮಸ್ತಿಷ್ಕ
6. ಅನುಮಸ್ತಿಷ್ಕ

1. ಹೈಪೋಥಲಾಮಸ್:

ದೇಹದ ಉಷ್ಣತೆಯ ನಿಯಂತ್ರಣ, ನೀರಿನ ಸಮತೋಲನ, ಹಸಿವು-ನಿದ್ರೆಯ ನಿಯಂತ್ರಣ, ಪಿಟ್ಟುಟಿರಿ ಗ್ರಂಥಿಯ ನಿಯಂತ್ರಣ.

2. ಮೆಡುಲ್ಲಾ ಆಬ್ಸಾಂಗೇಟ :

1. ಅನೈಚ್ಛಿಕ ಕ್ರಿಯೆಗಳಾದ ಉಸಿರಾಟ, ಹೃದಯದ ಬಡಿತ, ಜೀರ್ಣಾಂಗದ ಚಲನೆ, ರಕ್ತದೊತ್ತಡ ಮತ್ತು ಕಿಣ್ವಗಳ ಸ್ರವಿಸಿಯ ನಿಯಂತ್ರಣ.

3. ಧರ್ಮಾನ್: ಜ್ಞಾನೇಂದ್ರಿಯಗಳ ಜ್ಞಾನವಾಹಿ ಆವೇಗಗಳನ್ನು ಮಹಾಮಸ್ತಿಷ್ಕಕ್ಕೆ ಕಳುಹಿಸುವುದು.
4. ಪಾನ್ :
 1. ಆಹಾರ ಅಗಿಯುವುದು, ಮುಖದ ಭಾವ.
 2. ಉಸಿರಾಟ ಕ್ರಿಯೆಯ ನಿಯಂತ್ರಣ
5. ಮಹಾಮಸ್ತಿಷ್ಕ:
 1. ಕಾರ್ಟಿಕ್ಸ್‌ನ ವಿಸ್ತೃತ ಬೆಳವಣಿಗೆ ಮಾನವನ ಬುದ್ಧಿವಂತಿಕೆಗೆ ಕಾರಣ
 2. ಜ್ಞಾನೇಂದ್ರಿಯಗಳ ಜ್ಞಾನವಾಹಿ ಆವೇಗಗಳ ಸಂಗ್ರಹ, ಜ್ಞಾಪಕ ಶಕ್ತಿ, ಬುದ್ಧಿಶಕ್ತಿ, ಕಲ್ಪನೆ, ಭಾವನೆ, ವಿವೇಚನೆ, ಇಚ್ಛಾಶಕ್ತಿ ಮತ್ತು ಪ್ರಜ್ಞೆಯ ಕೇಂದ್ರ
6. ಅನುಮಸ್ತಿಷ್ಕ:
 1. ನಡೆಯುವಮ, ಓಡುವ ಹಾಗೂ ಚಲನೆಗೆ ಸ್ನಾಯುಗಳ ಹೊಂದಾಣಿಕೆ
 2. ದೇಹದ ಸಮತೋಲನ ಕಾಪಾಡುತ್ತದೆ.

19. ಮಾನವನ ಮಿದುಳಿನ ಚಿತ್ರಬರೆದು ಭಾಗಗಳನ್ನು ಗುರುತಿಸಿ.

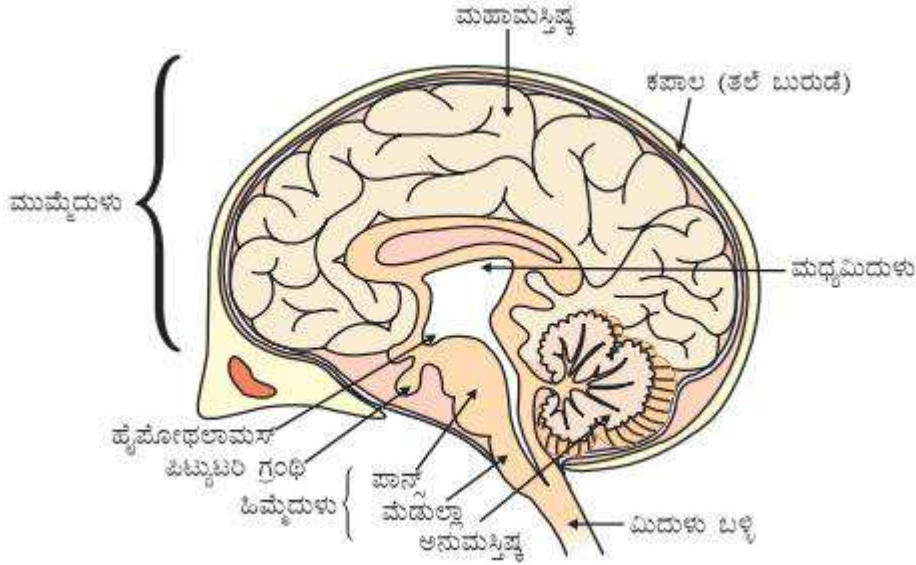

20. ಒಂದು ನರಕೋಶದ ರಚನೆಯನ್ನು ತೋರಿಸುವ ಚಿತ್ರಬರೆದು ಅದರ ಭಾಗಗಳನ್ನು ಗುರುತಿಸಿ.

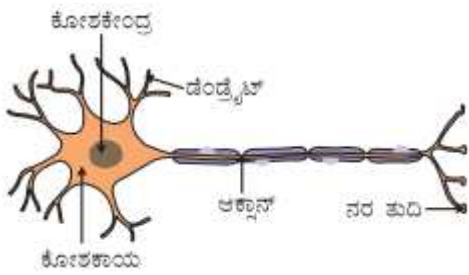

ಅಧ್ಯಾಯ 8 : ಜೀವಿಗಳು ಹೇಗೆ ಸಂತಾನೋತ್ಪತ್ತಿ ನಡೆಸುತ್ತವೆ

1. ಸಂತಾನೋತ್ಪತ್ತಿ ಎಂದರೇನು?
ಉ: ತಮ್ಮನ್ನೇ ಹೋಲುವ ಹೊಸ ಜೀವಿಗಳನ್ನು ಸೃಷ್ಟಿಸುವ ಪ್ರಕ್ರಿಯೆಗೆ ಸಂತಾನೋತ್ಪತ್ತಿ ಎನ್ನುವರು.
2. ಒಂದು ಜೀವಿಗೆ ಸಂತಾನೋತ್ಪತ್ತಿ ಕ್ರಿಯೆಯು ಏಕೆ ಬೇಕು?
ಉ: ಭೂಮಿಯ ಮೇಲೆ ಒಂದು ಜೀವಿ ಪ್ರಭೇದ ಮುಂದುವರೆಯಲು ಸಂತಾನೋತ್ಪತ್ತಿ ಕ್ರಿಯೆಯು ಅವಶ್ಯಕವಾಗಿದೆ.
3. ಸಂತಾನೋತ್ಪತ್ತಿ ಪ್ರಕ್ರಿಯೆಯಲ್ಲಿ ಡಿ.ಎನ್.ಎ ಸ್ವಪ್ರತೀಕರಣದ ಮಹತ್ವವೇನು?
ಉ: ಡಿ.ಎನ್.ಎ ಸ್ವಪ್ರತೀಕರಣವು ಒಂದು ಹೆಚ್ಚುವರಿ ಕೋಶೀಯ ರಚನೆಯೊಂದಿಗೆ ಜೊತೆಯಾಗಿರುತ್ತದೆ ಹಾಗೂ ಪ್ರತಿಯೊಂದು ಡಿ.ಎನ್.ಎ ಪ್ರತಿಗಳು ತಮ್ಮದೇ ಕೋಶೀಯ ರಚನೆಯೊಂದಿಗೆ ಪ್ರತ್ಯೇಕಗೊಂಡು ಒಂದು ಜೀವಕೋಶವು ಪರಿಣಾಮಕಾರಿಯಾಗಿ ವಿಭಜಿಸಿ ಎರಡು ಜೀವಕೋಶಗಳನ್ನು ಉಂಟು ಮಾಡುತ್ತದೆ.
5. ಜೀವಿಗಳ ದೇಹ ವಿಸ್ತಾರದ ನೀಲ ನಕ್ಷೆಗಳ ನಿರ್ಮಾಣಕ್ಕೆ ಕಾರಣವಾಗುವ ವಸ್ತುವನ್ನು ಹೆಸರಿಸಿ
ಉ: ಡಿ.ಎನ್.ಎ (ಡಿ ಆಕ್ಸಿರೈಬೋ ನ್ಯೂಕ್ಲಿಕ್ ಆಮ್ಲ)
6. ಒಂದು ಜೀವಿಯ ದೇಹ ವಿಸ್ತಾರದ ಬದಲಾವಣೆಗೆ ಡಿ.ಎನ್.ಎ ಹೇಗೆ ಕಾರಣವಾಗುತ್ತದೆ?

ಉ: ಜೀವಕೋಶದ ನ್ಯೂಕ್ಲಿಯಸ್‌ನಲ್ಲಿರುವ ಡಿ.ಎನ್.ಎ ಪ್ರೋಟೀನ್‌ಗಳನ್ನು ಸಂಶ್ಲೇಷಿಸುವ ಮಾಹಿತಿಯ ಆಕರವಾಗಿದೆ. ಒಂದು ವೇಳೆ ಮಾಹಿತಿ ಬದಲಾದರೆ ವಿಭಿನ್ನ ಪ್ರೋಟೀನ್‌ಗಳು ಸಂಶ್ಲೇಷಿಸಲ್ಪಟ್ಟು ಅಂತಿಮವಾಗಿ ಬದಲಾದ ದೇಹ ವಿನಾಸಗಳಿಗೆ ಕಾರಣವಾಗುತ್ತದೆ.

7. **ಡಿ.ಎನ್.ಎ ಪ್ರತಿಯನ್ನು ಸೃಷ್ಟಿಸುವುದು ಸಂತಾನೋತ್ಪತ್ತಿ ಕ್ರಿಯೆಯಲ್ಲಿ ಒಂದು ಮೂಲ ಘಟನೆಯಾಗಿದೆ ಏಕೆ?**

ಉ: ಸಂತಾನೋತ್ಪತ್ತಿ ಕ್ರಿಯೆ ನಡೆಸುತ್ತಿರುವ ಜೀವ ಕೋಶಗಳಲ್ಲಿ ಡಿ.ಎನ್.ಎ ಸ್ವಪ್ರತೀಕರಣವು ಒಂದು ಹೆಚ್ಚುವರಿ ಕೋಶೀಯ ರಚನೆಗೆ ಕಾರಣವಾಗುತ್ತದೆ ಹಾಗೂ ಪ್ರತಿಯೊಂದು ಡಿ.ಎನ್.ಎ ಪ್ರತಿಗಳು ತಮ್ಮದೇ ಕೋಶೀಯ ರಚನೆಯೊಂದಿಗೆ ಪ್ರತ್ಯೇಕಗೊಂಡು ಒಂದು ಜೀವಕೋಶವು ಪರಿಣಾಮಕಾರಿಯಾಗಿ ವಿಭಜಿಸಿ ಎರಡು ಜೀವಕೋಶಗಳನ್ನು ಉಂಟುಮಾಡುತ್ತದೆ.

8. **ಅಲೈಂಗಿಕ ಸಂತಾನೋತ್ಪತ್ತಿ ಎಂದರೇನು? ಉದಾಹರಣೆ ಕೊಡಿ.**

ಉ: ಲಿಂಗಾಣುಗಳ ಉತ್ಪತ್ತಿ ಮತ್ತು ಸಂಯೋಗವಿಲ್ಲದೆ ನಡೆಯುವ ಸಂತಾನೋತ್ಪತ್ತಿ ಕ್ರಿಯೆಯನ್ನು ಅಲೈಂಗಿಕ ಸಂತಾನೋತ್ಪತ್ತಿ ಎನ್ನುತ್ತೇವೆ. ಉದಾಹರಣೆ: ವಿದಳನ, ತುಂಡರಿಕೆ, ಮೊಗ್ಗುವಿಕೆ

9. **ಅಲೈಂಗಿಕ ಸಂತಾನೋತ್ಪತ್ತಿಗಿಂತ ಲೈಂಗಿಕ ಸಂತಾನೋತ್ಪತ್ತಿಗಿರುವ ಅನುಕೂಲಗಳೇನು?**

ಉ: ಲೈಂಗಿಕ ಸಂತಾನೋತ್ಪತ್ತಿಯ ಜೀವಿಗಳಲ್ಲಿ ಭಿನ್ನತೆಗಳು ಉಂಟಾಗಲು ಕಾರಣವಾಗುತ್ತದೆ. ಈ ಭಿನ್ನತೆಗಳು ಒಂದು ಜೀವಿ ವಿಭಿನ್ನ ವಾತಾವರಣದಲ್ಲಿ ಬದುಕಲು ಮತ್ತು ವಿವಿಧ ರೀತಿಯ ಪರಿಸರಕ್ಕೆ ಹೊಂದಿಕೊಳ್ಳಲು ಸಹಾಯ ಮಾಡುತ್ತದೆ. ಅಲೈಂಗಿಕ ಸಂತಾನೋತ್ಪತ್ತಿಯು ತಮ್ಮ ಮುಂದಿನ ಪೀಳಿಗೆಯಲ್ಲಿ ಯಾವುದೇ ಭಿನ್ನತೆಯನ್ನು ಉಂಟು ಮಾಡುವುದಿಲ್ಲ.

11. **ಅಮೀಬಾದಲ್ಲಿ ದ್ವಿವಿದಳವನ್ನು ತೋರಿಸುವ ಅಂದವಾದ ಚಿತ್ರ ಬರೆಯಿರಿ.**

12. **ಪುನರುತ್ಪಾದನೆ ಎಂದರೇನು?**

ಉ: ಹೈಡ್ರಾ ಮತ್ತು ಪ್ಲನೇರಿಯಾಗಳಂಥ ಜೀವಿಗಳು ತುಂಡಾದರೆ ಪ್ರತಿ ಚೂರೂ ಒಂದು ಸಂಪೂರ್ಣ ಜೀವಿಯಾಗಿ ಬೆಳೆಯುತ್ತದೆ ಇದನ್ನು ಪುನರುತ್ಪಾದನೆ ಎಂದು ಕರೆಯುವರು.

14. **ಕಾಯಜ ಸಂತಾನೋತ್ಪತ್ತಿ ಎಂದರೇನು? ಕಾಯಜ ಸಂತಾನೋತ್ಪತ್ತಿಯ ಉಪಯೋಗಗಳನ್ನು ಪಟ್ಟಿ ಮಾಡಿ.**

ಉ: ಅನೇಕ ಸಸ್ಯಗಳ ಬೇರು, ಕಾಂಡ ಮತ್ತು ಎಲೆಗಳಂತಹ ಭಾಗಗಳು ಹೊಸ ಸಸ್ಯಗಳಾಗಿ ಬೆಳೆಯುತ್ತವೆ. ಇದನ್ನು ಕಾಯಜ ರೀತಿಯ ಸಂತಾನೋತ್ಪತ್ತಿ ಎಂದು ಕರೆಯುತ್ತೇವೆ. ಲೇಯರಿಂಗ್ ಅಥವಾ ಕಸಿಮಾಡುವಿಕೆಯಂತಹ ವಿಧಾನಗಳನ್ನು ಗುಲಾಬಿ, ದ್ರಾಕ್ಷೆ, ಮಾವುಗಳಂತಹ ಅನೇಕ ಸಸ್ಯಗಳನ್ನು ಬೆಳೆಸಲು ಬಳಸಲಾಗುತ್ತದೆ.

ಉಪಯೋಗಗಳು:

1. ಕಾಯಜ ರೀತಿಯ ಸಂತಾನೋತ್ಪತ್ತಿಯಿಂದ ಬೆಳೆಸಿದ ಸಸ್ಯಗಳು ಬೀಜಗಳಿಂದ ಬೆಳೆಸಿದ ಸಸ್ಯಗಳಿಗಿಂತ ಮುಂಚಿತವಾಗಿ ಹೂವುಗಳು ಮತ್ತು ಹಣ್ಣುಗಳನ್ನು ಬಿಡುತ್ತವೆ.
2. ಬಾಳೆ, ಗುಲಾಬಿ, ಮಲ್ಲಿಗೆಗಳಂತಹ ಜೀಜಗಳನ್ನು ಉತ್ಪತ್ತಿ ಮಾಡುವ ಸಾಮರ್ಥ್ಯವನ್ನು ಕಳೆದುಕೊಂಡ ಸಸ್ಯಗಳಲ್ಲಿ ಈ ವಿಧಾನಗಳು ಸಂತಾನೋತ್ಪತ್ತಿಯನ್ನು ಸಾಧ್ಯಗೊಳಿಸುತ್ತವೆ.
3. ಎಲ್ಲಾ ಸಸ್ಯಗಳೂ ಆನುವಂಶೀಯವಾಗಿ ತಾಯಿ (ಪೋಷಕ) ಸಸ್ಯವನ್ನು ಅವುಗಳ ಎಲ್ಲಾ ಲಕ್ಷಣಗಳೊಂದಿಗೆ ಬಹುಮಟ್ಟಿಗೆ ಹೋಲುತ್ತವೆ.

17. **ಬೀಜಕಗಳ ಮೂಲಕ ಸಂತಾನೋತ್ಪತ್ತಿ ನಡೆಸುವ ಜೀವಿಗೆ ಒಂದು ಉದಾಹರಣೆ ಕೊಡಿ.**

ಉ: ರೈಜೋಪಸ್

18. **ಲೈಂಗಿಕ ಸಂತಾನೋತ್ಪತ್ತಿಯ ಪ್ರಮುಖ ಲಕ್ಷಣಗಳೇನು?**

1. ಲೈಂಗಿಕ ಸಂತಾನೋತ್ಪತ್ತಿಯಲ್ಲಿ ಎರಡು ಜೀವಿಗಳು ಭಾಗಿಯಾಗಿ ಒಂದು ಹೊಸ ಜೀವಿಯನ್ನು ಸೃಷ್ಟಿಸುತ್ತವೆ.
2. ಇದು ಲಿಂಗಾಣುಗಳ ಉತ್ಪತ್ತಿ ಮತ್ತು ಸಂಯೋಗದಿಂದ ನಡೆಯುವ ಕ್ರಿಯೆಯಾಗಿದೆ.

19. **ಜೀವಿಗಳಲ್ಲಿ ಲೈಂಗಿಕ ಸಂತಾನೋತ್ಪತ್ತಿಯ ಅವಶ್ಯಕತೆ ಏನು?**

1. ಒಂದು ಸಮುದಾಯದಲ್ಲಿ ಪ್ರಭೇದಗಳ ಉಳಿಯುವಿಕೆಯನ್ನು ಖಚಿತಪಡಿಸಿಕೊಳ್ಳಲು ಭಿನ್ನತೆಗಳು ಉಪಯುಕ್ತವಾಗಿವೆ.
2. ಎರಡು ವಿಭಿನ್ನ ಜೀವಿಗಳ ಒಳಗೊಳ್ಳುವಿಕೆಯು ಎರಡು ವಿಭಿನ್ನ ಜೀವಿಗಳ ಡಿ.ಎನ್.ಎ. ಅಣುಗಳ ಸೇರುವಿಕೆ ಪ್ರಕ್ರಿಯೆಯನ್ನು ಲೈಂಗಿಕ ಸಂತಾನೋತ್ಪತ್ತಿ ಪ್ರಕ್ರಿಯೆಯು ಹೊಂದಿರುತ್ತದೆ.
3. ಲೈಂಗಿಕ ಸಂತಾನೋತ್ಪತ್ತಿ ಕ್ರಿಯೆಯ ಸಂದರ್ಭದಲ್ಲಿ ಉಂಟಾಗುವ ಕ್ರೋಮೋಸೋಮ್‌ಗಳ ನಡುವಿನ ಅಡ್ಡ ಹಾಯುವಿಕೆ (Crossing over) ಮುಂದಿನ ಪೀಳಿಗೆಯ ಜೀವಿಗಳಲ್ಲಿ ಹೆಚ್ಚು ಹೆಚ್ಚು ಭಿನ್ನತೆಯನ್ನು ವಾತಾವರಣದಲ್ಲಿ ಬದುಕಲು ಮತ್ತು ವಿವಿಧ ಪರಿಸರಕ್ಕೆ ಹೊಂದಿಕೊಳ್ಳಲು ಸಹಾಯ ಮಾಡುತ್ತದೆ.
4. ಭಿನ್ನತೆಯು ಜೀವಿ ವಿಭಿನ್ನ ವಾತಾವರಣದಲ್ಲಿ ಬದುಕಲು ಮತ್ತು ವಿವಿಧ ಪರಿಸರಕ್ಕೆ ಹೊಂದಿಕೊಳ್ಳಲು ಸಹಾಯ ಮಾಡುತ್ತದೆ.
5. ಲೈಂಗಿಕ ಸಂತಾನೋತ್ಪತ್ತಿಯ ಸಮಯದಲ್ಲಿ ಎರಡು ಜೀವಿಗಳ ಲಿಂಗ ಕೋಶಗಳು ಸಂಯೋಜಿಸಿ ಹೊಸ ಜೀವಿ ಉಂಟಾಗುತ್ತದೆ. ಇದರ ಪರಿಣಾಮವಾಗಿ ಹೊಸ ಪೀಳಿಗೆಯಲ್ಲಿ ಕ್ರೋಮೋಸೋಮ್‌ಗಳ ಸಂಖ್ಯೆಯಲ್ಲಿ ಮತ್ತು ಡಿ.ಎನ್.ಎ. ಪ್ರಮಾಣದಲ್ಲಿ ಮರುಹೊಂದಾಣಿಕೆ ಉಂಟಾಗುತ್ತದೆ.

21. **ಒಂದು ಹೂವಿನ ಎರಡು ಸಂತಾನೋತ್ಪತ್ತಿ ಭಾಗಗಳನ್ನು ಹೆಸರಿಸಿ.**

ಉ: ಕೇಸರಗಳು: ಗಂಡು ಸಂತಾನೋತ್ಪತ್ತಿಯ ಭಾಗ - ಪರಾಗರೇಣುಗಳನ್ನು ಉತ್ಪಾದಿಸುತ್ತದೆ.

ಶಲಾಕೆ: ಹೆಣ್ಣು ಸಂತಾನೋತ್ಪತ್ತಿ ಭಾಗ - ಅಂಡಾಣುಗಳನ್ನು ಉತ್ಪಾದಿಸುತ್ತದೆ.

22. **ಏಕಲಿಂಗಿ ಹೂಗಳು ದ್ವಿಲಿಂಗಿ ಹೂವುಗಳಿಗಿಂತ ಹೇಗೆ ಭಿನ್ನವಾಗಿವೆ?**

1. ಏಕಲಿಂಗಿ ಹೂಗಳಲ್ಲಿ ಕೇಸರಗಳು ಅಥವಾ ಶಲಾಕೆಗಳಲ್ಲಿ ಯಾವುದಾದರೂ ಒಂದು ಭಾಗವನ್ನು ಮಾತ್ರ ಹೊಂದಿರುತ್ತದೆ.
2. ದ್ವಿಲಿಂಗಿ ಹೂವುಗಳಲ್ಲಿ ಕೇಸರ ಮತ್ತು ಶಲಾಕೆಗಳೆರಡೂ ಕಂಡುಬರುತ್ತದೆ.

23. **ಪರಾಗಸ್ಪರ್ಶ ಎಂದರೇನು? ಸರಾಗಸ್ಪರ್ಶದ ವಿಧಗಳನ್ನು ವಿವರಿಸಿ.**

ಉ: ಕೇಸರದಿಂದ ಪರಾಗರೇಣುಗಳನ್ನು ಶಲಾಕಾಗ್ರಕ್ಕೆ ವರ್ಗಾಯಿಸುವ ಪ್ರಕ್ರಿಯೆಗೆ ಪರಾಗಸ್ಪರ್ಶ ಎಂದು ಕರೆಯುತ್ತೇವೆ.

ಪರಾಗಸ್ಪರ್ಶ ಕ್ರಿಯೆಯಲ್ಲಿ ಎರಡು ವಿಧ ಅವುಗಳೆಂದರೆ

ಎ. ಸ್ವಕೀಯ ಪರಾಗಸ್ಪರ್ಶ: ಒಂದು ಹೂವಿನ ಕೇಸರದಿಂದ ಬಿಡುಗಡೆಯಾದ ಪರಾಗರೇಣುಗಳು ಅದೇ ಹೂವಿನ ಶಲಾಕಾಗ್ರಕ್ಕೆ ವರ್ಗಾವಣೆಯಾದರೆ

ಅಂತಹ ಪರಾಗಸ್ಪರ್ಶ ಕ್ರಿಯೆಯನ್ನು ಸ್ವಕೀಯ ಪರಾಗಸ್ಪರ್ಶ ಎನ್ನುತ್ತೇವೆ.

ಬಿ. ಪರಕೀಯ ಪರಾಗಸ್ಪರ್ಶ: ಒಂದು ಹೂವಿನ ಕೇಸರದಿಂದ ಬಿಡುಗಡೆಯಾದ ಪರಾಗರೇಣುಗಳು ಇನ್ನೊಂದು ಹೂವಿನ ಶಲಾಕಾಗ್ರಕ್ಕೆ ವರ್ಗಾವಣೆಯಾದರೆ ಅದನ್ನು ಪರಕೀಯ ಪರಾಗಸ್ಪರ್ಶ ಎನ್ನುವರು.

24.

25. ಪರಾಗಸ್ಪರ್ಶ ಕ್ರಿಯೆಯ ನಿಶೇಚನಕ್ಕಿಂತ ಹೇಗೆ ಭಿನ್ನವಾಗಿದೆ?

ಪರಾಗಸ್ಪರ್ಶ

ನಿಶೇಚನ

1. ಇದು ಕೇಸರಗಳಿಂದ ಪರಾಗರೇಣುವು ಶಲಾಕಾಗ್ರಕ್ಕೆ ವರ್ಗಾವಣೆಯಾಗುವ ಪ್ರಕ್ರಿಯೆ.
2. ಪರಾಗಸ್ಪರ್ಶಕ್ರಿಯೆಯು ನಿಶೇಚನ ಕ್ರಿಯೆಯಲ್ಲಿ ಕೊನೆಗೊಳುತ್ತದೆ.
1. ಇದು ಗಂಡು ಮತ್ತು ಹೆಣ್ಣು ಲಿಂಗಾಣುಗಳು ಸಂಯೋಗಹೊಂದುವ ಪ್ರಕ್ರಿಯೆ.
2. ನಿಶೇಚನಕ್ರಿಯೆಯ ನಂತರ ಬೀಜ ಮತ್ತು ಹಣ್ಣು ಉತ್ಪತ್ತಿಯಾಗುತ್ತದೆ.

26. ಪರಕೀಯ ಪರಾಗಸ್ಪರ್ಶ ಯಾವ ಮಾಧ್ಯಮಗಳ ಮೂಲಕ ನಡೆಯುತ್ತದೆ?

ಉ: ಪರಕೀಯ ಪರಾಗಸ್ಪರ್ಶದಲ್ಲಿ ಪರಾಗರೇಣುಗಳು ಗಾಳಿ, ನೀರು ಅಥವಾ ಪ್ರಾಣಿಗಳಂತಹ ಮಾಧ್ಯಮಗಳ ಮೂಲಕ ನಡೆಯುತ್ತದೆ.

27. ಬೀಜದ ಉಂಟಾಗುವಿಕೆಯಿಂದ ಸಸ್ಯಕ್ಕಾಗುವ ಅನುಕೂಲಗಳನ್ನು ತಿಳಿಸಿ.

- ಉ:
1. ಬೀಜವು ಭಾವಿ ಸಸ್ಯ ಅಥವಾ ಭ್ರೂಣವನ್ನು ಹೊಂದಿದ್ದು ಸೂಕ್ತ ಪರಿಸ್ಥಿತಿಗಳಲ್ಲಿ ಅದು ಮೊಳಕೆಯೊಡೆಯುತ್ತದೆ. (ಈ ಪ್ರಕ್ರಿಯೆಯನ್ನು ಮೊಳೆಯುವಿಕೆ ಎನ್ನುವರು)
 2. ಬೀಜಗಳು ಮೊಳೆಯದೆ ತಿಂಗಳು ಅಥವಾ ವರ್ಷಗಳ ಕಾಲ ಸುಪ್ತವಾಗಿರಬಲ್ಲವು. ಇದು ಅನಾನುಕೂಲ ಪರಿಸ್ಥಿತಿಯನ್ನು ನಿಭಾಯಿಸಲು ಸಹಾಯ ಮಾಡುತ್ತದೆ.
 3. ಬೀಜಗಳು ಚಿಕ್ಕದಾದಿದ್ದು ಹಗುರವಾಗಿರುತ್ತದೆ. ಇದು ಬೀಜ ಪ್ರಸರಣ ಕ್ರಿಯೆಗೆ ಸಹಾಯಕವಾಗಿದೆ.
 4. ಇವುಗಳು ಸಸ್ಯಗಳ ಭಿನ್ನತೆಗೆ ಸಹಕಾರಿಯಾಗಿವೆ.

28. ಮನುಷ್ಯನಲ್ಲಿ ವೃಷಣಗಳು ಯಾವ ಕಾರ್ಯವನ್ನು ನಿರ್ವಹಿಸುತ್ತವೆ?

- ಉ:
1. ವೀರ್ಯಾಣುಗಳು ವೃಷಣಗಳಲ್ಲಿ ಉತ್ಪತ್ತಿಯಾಗುತ್ತವೆ.
 2. ಟೆಸ್ಟೋಸ್ಟಿರಾನ್ ಹಾರ್ಮೋನ್ ವೃಷಣಗಳಲ್ಲಿ ಉತ್ಪತ್ತಿಯಾಗುತ್ತದೆ.

29. 'ವೀರ್ಯ ಕೋಶಿಕೆ' ಮತ್ತು ಪ್ರೋಸ್ಟೇಟ್ ಗ್ರಂಥಿಗಳ ಕಾರ್ಯವೇನು?

ಉ: ವೀರ್ಯಕೋಶಿಕೆ: ಇದರಿಂದ ಉತ್ಪತ್ತಿಯಾಗುವ ಸ್ರವಿಕೆಯು ವೀರ್ಯಾಣುಗಳಿಗೆ ಪೋಷಣೆಯನ್ನು ಒದಗಿಸುತ್ತದೆ. ಮತ್ತು ಅವುಗಳ ಚಲನೆಯನ್ನು ಸುಲಭಗೊಳಿಸುತ್ತದೆ.

ಪ್ರೋಸ್ಟೇಟ್ ಗ್ರಂಥಿಗಳು: ಇವುಗಳು ವೀರ್ಯಾಣುಗಳ ಸಾಗಾಣಿಕೆಗೆ ಅಗತ್ಯವಾದ ದ್ರವವನ್ನು ಉತ್ಪತ್ತಿ ಮಾಡುತ್ತವೆ.

30. ಪ್ರೌಢಾವಸ್ಥೆಯ ಸಮಯದಲ್ಲಿ ಹುಡುಗಿಯರಲ್ಲಿ ಕಂಡು ಬರುವ ಬದಲಾವಣೆಗಳೇನು?

- ಉ:
1. ಸ್ತನಗಳ ಗಾತ್ರ ಹೆಚ್ಚಲು ಪ್ರಾರಂಭವಾಗುತ್ತದೆ ಮತ್ತು ಸ್ತನಾಗ್ರದ ಸುತ್ತಲಿನ ಚರ್ಮ ದಟ್ಟವಾದ ಬಣ್ಣವನ್ನು ಪಡೆಯುತ್ತದೆ.
 2. ಮಾಸಿಕ ಋತುಚಕ್ರ ಪ್ರಾರಂಭವಾಗುತ್ತದೆ.
 3. ಸೊಂಟದ ಭಾಗದಲ್ಲಿರುವ ಅಸ್ಥಿ ಕುಹರವು (Pelvis) ವಿಶಾಲವಾಗುತ್ತದೆ.
 4. ಅಂಡಾಶಯಗಳು, ಅಂಡನಾಳಗಳು, ಗರ್ಭಕೋಶ ಮತ್ತು ಯೋನಿ ನಿಧಾನವಾಗಿ ಬೆಳವಣಿಗೆ ಹೊಂದಲು ಪ್ರಾರಂಭಿಸುತ್ತವೆ.
 5. ಜನನೇಂದ್ರಿಯಗಳ ಸುತ್ತ ಕಂಕಳುಗಳಲ್ಲಿ ಕೂದಲುಗಳ ಬೆಳವಣಿಗೆ ಪ್ರಾರಂಭವಾಗುತ್ತದೆ.

31. ತಾಯಿಯ ದೇಹದೊಳಗೆ ಭ್ರೂಣವು ಹೇಗೆ ಮೋಷಣೆಯನ್ನು ಪಡೆಯುತ್ತದೆ?

ಉ: ಜರಾಯು (Placenta) ಎಂಬ ವಿಶೇಷ ರಚನೆಯ ಸಹಾಯದಿಂದ ಭ್ರೂಣವು ತಾಯಿಯ ರಕ್ತದಿಂದ ಮೋಷಣೆಯನ್ನು ಪಡೆಯುತ್ತದೆ.

32. ಜರಾಯುವಿನ ಕಾರ್ಯವೇನು?

- ಉ:
1. ತಾಯಿಯ ದೇಹದಿಂದ ಭ್ರೂಣಕ್ಕೆ ಆಹಾರವನ್ನು ಒದಗಿಸುತ್ತದೆ.
 2. ಅನಿಲಗಳ ವಿನಿಮಯದಲ್ಲಿ (ಆಮ್ಲಜನಕ ಮತ್ತು ಇಂಗಾಲದ ಡೈ ಆಕ್ಸೈಡ್) ಸಹಾಯ ಮಾಡುತ್ತದೆ.
 3. ಭ್ರೂಣದಲ್ಲಿ ಉತ್ಪತ್ತಿಯಾದ ತ್ಯಾಜ್ಯವಸ್ತುಗಳನ್ನು ಹೊರಹಾಕಲು ಸಹಾಯ ಮಾಡುತ್ತದೆ.
 4. ಭ್ರೂಣವನ್ನು ಗರ್ಭಾಶಯದ ಗೋಡೆಗೆ ಬಿಗಿಯಾಗಿ ಅಂಟಿಸಲು ಸಹಾಯ ಮಾಡುತ್ತದೆ.

32. ಪ್ರೌಢಾವಸ್ಥೆಯ ಸಮಯದಲ್ಲಿ ಹುಡುಗಿಯರಲ್ಲಿ ಸ್ರವಿಕೆಯಾಗುವ ಲೈಂಗಿಕ ಹಾರ್ಮೋನುಗಳು ಯಾವುವು?

ಉ: ಈಸ್ಟ್ರೋಜನ್ ಮತ್ತು ಪ್ರೋಜೆಸ್ಟಿರಾನ್

33. ಲೈಂಗಿಕ ಸಂಪರ್ಕದ ಮೂಲಕ ಹರಡುವ ರೋಗಗಳು ಯಾವುವು? ಇವು ಯಾವ ಸೂಕ್ಷ್ಮಾಣು ಜೀವಿಗಳಿಂದ ಹರಡುತ್ತವೆ. ಮತ್ತು ಇವುಗಳನ್ನು ಹೇಗೆ ತಡೆಗಟ್ಟಬಹುದು?

- ಉ:
1. ಗೊನೋರಿಯಾ: ಉಂಟು ಮಾಡುವ ಜೀವಿ: ನೈಸೀರಿಯಾ ಗೊನೋರಿಯಾ
 2. AIDS (ಏಡ್) ಉಂಟು ಮಾಡುವ ಜೀವಿ: ಹ್ಯೂಮನ್ ಇಮ್ಯೂನೋಡಿಫಿಷಿಯನ್ಸ್ ವೈರಸ್ (HIV) ತಡೆಗಟ್ಟುವಿಕೆ:
 1. ಸೋಂಕಿತ ವ್ಯಕ್ತಿಯ ಜೊತೆ ಲೈಂಗಿಕ ಸಂಪರ್ಕದಿಂದ ದೂರವಿರುವುದು.
 2. ಕಾಂಡೋಮ್ ಬಳಸುವುದರಿಂದ ಸೋಂಕಿನ ಅಪಾಯವನ್ನು ತಪ್ಪಿಸಬಹುದು.

34. ಒಬ್ಬ ಮಹಿಳೆಯು ಕಾಪರ್-ಟಿಯನ್ನು ಬಳಸುತ್ತಿದ್ದರೆ ಅದು ಲೈಂಗಿಕ ಸಂಪರ್ಕದ ಮೂಲಕ ಹರಡುವ ರೋಗಗಳಿಂದ ಅವಳನ್ನು ರಕ್ಷಿಸಲು ನೆರವಾಗುತ್ತದೆಯೇ?

ಉ: ಇಲ್ಲ, ಏಕೆಂದರೆ ಕಾಪರ್-ಟಿ ಯು ಗರ್ಭಧಾರಣೆಯನ್ನು ತಡೆಯಲು ಗರ್ಭಕೋಶದ ಒಳಗೆ ಅಳವಡಿಸಲಾಗುತ್ತದೆ. ಲೈಂಗಿಕ ಸಂಪರ್ಕದ ಮೂಲಕ ಹರಡುವ ರೋಗಗಳನ್ನು ತಡೆಯಲು ಜನನೇಂದ್ರಿಯಗಳನ್ನು ಆವರಿಸಿಕೊಳ್ಳುವ ಚೀಲವನ್ನು (ಕಾಂಡೋಮ್‌ಗಳನ್ನು) ಬಳಸುವುದರಿಂದ ತಡೆಯಲು

ಅಧ್ಯಾಯ 9: ಅನುವಂಶೀಯತೆ ಮತ್ತು ಜೀವವಿಕಾಸ

1. ಗುಣಗಳು ಪ್ರಬಲ ಅಥವಾ ದುರ್ಬಲವಾಗಿರಬಹುದು ಎಂಬುದನ್ನು ಮೆಂಡೆಲ್ ಪ್ರಯೋಗಗಳು ಹೇಗೆ ತೋರಿಸುತ್ತವೆ?

ಉ: ಮೆಂಡೆಲ್ ಬಟಾಣಿ ಸಸ್ಯಗಳ ಮೇಲೆ ಪ್ರಯೋಗಗಳನ್ನು ನಡೆಸಿದರು. ಮೆಂಡೆಲ್ ಬಟಾಣಿ ಸಸ್ಯದ ಹಲವು ವಿಭಿನ್ನ ಗೋಚರ ಗುಣಗಳನ್ನು ಬಳಸಿಕೊಂಡರು. ಶುದ್ಧ ಎತ್ತರ (TT) ಸಸ್ಯವನ್ನು ಶುದ್ಧ ಗಿಡ್ಡ (tt) ಸಸ್ಯದೊಂದಿಗೆ ಅಡ್ಡಹಾಯಿಸಿದರು. F_1 ಸಂತತಿಯಲ್ಲಿ ಎಲ್ಲಾ ಸಸ್ಯಗಳು Tt ಹೊಂದಿದ ಎತ್ತರದ ಸಸ್ಯಗಳಾಗಿದ್ದವು ವ್ಯಕ್ತವಾಗದ ಗುಣ 'T' ಪ್ರಬಲವಾಗಿದ್ದು F_1 ಸಂತತಿಯಲ್ಲಿ ವ್ಯಕ್ತವಾಗದ ಗುಣ t ದುರ್ಬಲವಾಗಿದೆ. F_2 ಸಂತತಿಯಲ್ಲಿ 75% ಸಸ್ಯಗಳು ಎತ್ತರವಾಗಿದ್ದು 25% ಸಸ್ಯಗಳು ಕುಬ್ಜವಾಗಿದ್ದವು ಹೀಗೆ ಗುಣಗಳು ಪ್ರಬಲ ಅಥವಾ ದುರ್ಬಲವಾಗಿರಬಹುದು ಎಂಬುದನ್ನು ಮೆಂಡೆಲ್ ಪ್ರಯೋಗಗಳು ತೋರಿಸುತ್ತವೆ.

2. ಗುಣಗಳು ಸ್ವತಂತ್ರವಾಗಿ ಅನುವಂಶೀಯವಾಗುತ್ತವೆ ಎಂದು ಮೆಂಡೆಲ್ ಪ್ರಯೋಗಗಳು ಹೇಗೆ ತೋರಿಸುತ್ತವೆ?

ಉ: ಮೆಂಡೆಲ್ ದ್ವಿತಳಿಕರಣದ ಪ್ರಯೋಗದಲ್ಲಿ ದುಂಡಾದ ಜೀಜದ ಎತ್ತರವಾದ ಸಸ್ಯ ಹಾಗೂ ಸುಕ್ಕುಗಟ್ಟಿದ ಜೀಜದ ಕುಬ್ಜ ಸಸ್ಯಗಳನ್ನು ಅಡ್ಡಹಾಯಿಸಿದಾಗ F_1 ಸಂತತಿಯಲ್ಲಿ ಎಲ್ಲಾ ಸಸ್ಯಗಳು ದುಂಡಾದ ಬೀಜದ ಎತ್ತರವಾದ ಸಸ್ಯಗಳೇ ಆಗಿದ್ದವು. ಆದರೆ F_2 ಸಂತತಿಯಲ್ಲಿ ಕೆಲವು ಸಸ್ಯಗಳು ಹೊಸ ಸಂಯೋಜನೆಗಳಿಂದ ಸಹ ಕೂಡಿರುತ್ತವೆ. ಒಂದಷ್ಟು ಸಸ್ಯಗಳು ಎತ್ತರವಾಗಿರುತ್ತವೆ. ಆದರೆ ಸುಕ್ಕುಗಟ್ಟಿದ ಬೀಜಗಳನ್ನು ಹೊಂದಿವೆ. ಇನ್ನು ಕೆಲವು ಕುಬ್ಜವಾಗಿವೆ. ಆದರೆ ದುಂಡಾದ ಬೀಜಗಳನ್ನು ಹೊಂದಿರುತ್ತವೆ. ಹೀಗೆ ಪ್ರತಿ ಗುಣವೂ ಇತರ ಗುಣದಿಂದ ಸ್ವತಂತ್ರವಾಗಿ ಅನುವಂಶೀಯವಾಗುತ್ತದೆ ಎಂದು ಮೆಂಡೆಲ್ ಪ್ರಯೋಗಗಳು ತೋರಿಸುತ್ತವೆ.

3. ಮಾನವರಲ್ಲಿ ಮಗುವಿನ ಲಿಂಗವು ಹೇಗೆ ನಿರ್ಧರಿಸಲ್ಪಡುತ್ತದೆ?

ಉ: ಮಹಿಳೆಯರು ಲಿಂಗ ವರ್ಣತಂತುಗಳ ಪರಿಪೂರ್ಣ ಜೋಡಿಯನ್ನು ಹೊಂದಿದ್ದು ಎರಡನ್ನು X ವರ್ಣತಂತುಗಳು ಎಂದು ಕರೆಯಲಾಗುತ್ತದೆ. ಆದರೆ ಪುರುಷರಲ್ಲಿ ಹೊಂದಿಕೆಯಾಗದ ಜೋಡಿಯಿದ್ದು ಒಂದು ಸಾಮಾನ್ಯ ಗಾತ್ರದ X ಮತ್ತು ಇನ್ನೊಂದು ಚಿಕ್ಕದಾಗಿದ್ದು Y ಆದ್ದರಿಂದ ಮಹಿಳೆಯರು XX ಪುರುಷರು XY ಆಗಿದ್ದಾರೆ. ತಂದೆಯಿಂದ X ವರ್ಣತಂತು ಪಡೆದ ಮಗು ಹುಡುಗಿಯಾಗುತ್ತದೆ ಮತ್ತು Y ವರ್ಣತಂತುವನ್ನು ಪಡೆದ ಮಗು ಹುಡುಗನಾಗುತ್ತದೆ.

4. ನಿರ್ದಿಷ್ಟ ಗುಣವಿರುವ ಜೀವಿಗಳು ಜೀವಿ ಸಮೂಹವೊಂದರಲ್ಲಿ ಹೇಚಾಗುವ ವಿವಿಧ ರೀತಿಗಳಾವುವು?

ಉ: - ನಿಸರ್ಗದ ಆಯ್ಕೆ
- ಅನುವಂಶೀಯ ದಿಕ್ಕುತ್ಯತಿ

5. ಜೀವಿಯೊಂದು ತನ್ನ ಜೀವಿತಾವಧಿಯಲ್ಲಿ ಗಳಿಸಿಕೊಂಡು ಗುಣಗಳು ಅನುವಂಶೀಯವಾಗುವುದಿಲ್ಲ ಏಕೆ?

ಉ: ಅಲೈಂಗಿಕ ಅಂಗಾಂಶಗಳಲ್ಲಾದ ಬದಲಾವಣೆಯು ಲೀಂಗಾಣು ಕೋಶದ ಡಿಎನ್‌ಎಗೆ ವರ್ಗಾವಣೆಯಾಗುವುದಿಲ್ಲ. ಆದ್ದರಿಂದ ಜೀವಿಯೊಂದು ತನ್ನ ಜೀವಿತಾವಧಿಯಲ್ಲಿ ಗಳಿಸಿಕೊಂಡ ಗುಣಗಳು ಅನುವಂಶೀಯವಾಗುವುದಿಲ್ಲ.

6. ಹೊಸ ಪ್ರಭೇದವೊಂದರ ಉಗಮಕ್ಕೆ ಕಾರಣವಾಗುವ ಅಂಶಗಳು ಯಾವುವು?

ಉ: ಹೊಸ ಪ್ರಭೇದವೊಂದರ ಉಗಮಕ್ಕೆ ಕಾರಣವಾಗುವ ಅಂಶಗಳು:

ಅ. ವಂಶವಾಹಿಗಳ ಹರಿವು ಮತ್ತು ನಿಸರ್ಗದ ಆಯ್ಕೆ

ಆ. ವರ್ಣತಂತುಗಳ ಸಂಖ್ಯೆಯಲ್ಲಿ ಬದಲಾವಣೆ

ಇ. ಭೌಗೋಳಿಕವಾಗಿ ಪ್ರತ್ಯೇಕಿಸಲ್ಪಟ್ಟ ಉಪಸಮೂಹಗಳ ನಡುವೆ ಸಂತಾನೋತ್ಪತ್ತಿ

7. ಜೀವ ವಿಕಾಸೀಯ ನಿಯಮಗಳನುಸಾರ ಎರಡು ಪ್ರಭೇದಗಳು ಎಷ್ಟು ಹತ್ತಿರವಾಗಿದೆ ಎಂದು ತಿಳಿಸುವ ಗುಣಗಳಿಗೆ ಒಂದು ಉದಾಹರಣೆ ಕೊಡಿ.

ಉ: ಮನವ ಮತ್ತು ಚಿಂಪಾಂಚಿಗಳನ್ನು ಹೋಲಿಸಿದಾಗ ದೇಹರಚನೆ ಮತ್ತು ವರ್ಣತಂತುಗಳಲ್ಲಿ ಅತಿ ಹೆಚ್ಚಿನ ಹೋಲಿಕೆ ಕಂಡು ಬರುತ್ತದೆ. ಹೀಗೆ ಹೆಚ್ಚು ಸಾಮ್ಯತೆ ಹೊಂದಿರುವ ಪ್ರಭೇದಗಳು ಜೀವ ವಿಕಾಸದ ನಿಯಮಗಳ ಪ್ರಕಾರ ಹೆಚ್ಚು ಹತ್ತಿರವಾಗಿವೆ ಎಂದು ತಿಳಿಯಬಹುದು.

8. ಚಿಟ್ಟೆಯ ರೆಕ್ಕೆ ಹಾಗೂ ಬಾವಲಿಯ ರೆಕ್ಕೆಗಳನ್ನು ಸಮರೂಪಿ ಅಂಗಗಳೆಂದು ಪರಿಗಣಿಸಬಹುದೇ?

ಉ: ಚಿಟ್ಟೆಯ ರೆಕ್ಕೆ ಹಾಗೂ ಬಾವಲಿಯ ರೆಕ್ಕೆಗಳನ್ನು ಸಮರೂಪಿ ಅಂಗಗಳೆಂದು ಪರಿಗಣಿಸಲು ಸಾಧ್ಯವಿಲ್ಲ ಏಕೆಂದರೆ ಇವೆರಡರ ರೆಕ್ಕೆಗಳ ವಿಸ್ತಾರ, ರಚನೆ ಹಾಗೂ ಘಟಕಗಳು ಬಹಳ ವಿಭಿನ್ನವಾಗಿವೆ. ಅವಯವ ಹಾರಾಡಲು ಬಳಕೆಯಾಗುವುದರಿಂದ ಒಂದೇ ರೀತಿ ಕಂಡರೂ ಅವುಗಳ ಮೂಲ ಒಂದೇ ಅಲ್ಲ. ಹಾಗಾಗಿ ಇವು ಕಾರ್ಯಾನುರೂಪಿ ಅಂಗಗಳು.

9. ಪಳೆಯುವಿಕೆಗಳು ಎಂದರೇನು? ಅವು ಜೀವವಿಕಾಸ ಪ್ರಕ್ರಿಯೆಯ ಕುರಿತು ನಮಗೇನು ತಿಳಿಸುತ್ತವೆ?

ಉ: ಸತ್ತಜೀವಿಯ ಸಂರಕ್ಷಿಸಲ್ಪಟ್ಟ ಅವಶೇಷಗಳನ್ನು ಪಲೆಯುವಿಕೆಗಳು ಎನ್ನುವರು. ಇವುಗಳ ಅಧ್ಯಯನ ತಮಗೆ ಅಳಿದು ಹೋಗಿರುವ ಪ್ರಭೇದಗಳ ಲಕ್ಷಣಗಳನ್ನು ತಿಳಿಯಲು ಸಹಾಯಕವಾಗಿದೆ. ಈ ಲಕ್ಷಣಗಳನ್ನು ತಿಳಿಯಲು ಸಹಾಯಕವಾಗಿದೆ. ಈ ಲಕ್ಷಣಗಳನ್ನು ನಾವು ಜೀವಂತ ಪ್ರಭೇದಗಳೊಂದಿಗೆ ಹೋಲಿಸಿ ಜೀವ ವಿಕಾಸದ ಪ್ರಕ್ರಿಯೆಯ ಕುರಿತು ಹೆಚ್ಚಿನ ಮಾಹಿತಿ ಅರಿಯಬಹುದು.

10. ಅಧ್ಯಯನವೊಂದರ ಪ್ರಕಾರ ತಿಳಿಬಣ್ಣದ ಕಣ್ಣುಗಳಿರುವ ಮಕ್ಕಳು ತಿಳಿಗಣ್ಣಿನ ಪೋಷಕರನ್ನು ಹೊಂದಿರುತ್ತಾರೆಂದು ತಿಳಿದು ಬಂದಿದೆ. ಇದನ್ನಾಧರಿಸಿ ತಿಳಿಗಣ್ಣಿಗೆ ಕಾರಣವಾದ ಗುಣ ಪ್ರಬಲವೇ ಅಥವಾ ದುರ್ಬಲವೇ?

ಉ: ತಿಳಿಗಣ್ಣಿಗೆ ಕಾರಣವಾದ ಗುಣ ಪ್ರಬಲವಾಗಿದೆ. ಏಕೆಂದರೆ ಮೊದಲನೇ ಪೀಳಿಗೆಯಲ್ಲಿ ಯಾವಾಗಲೂ ಪ್ರಬಲವಾದ ಗುಣವೇ ವ್ಯಕ್ತವಾಗುತ್ತದೆ.

12. ರಚನಾನುರೂಪಿ ಹಾಗೂ ಕಾರ್ಯಾನುರೂಪಿ ಅಂಗಗಳನ್ನು ಉದಾಹರಣೆಯೊಂದಿಗೆ ವಿವರಿಸಿ.

ಉ: ಒಂದೇ ಸಾಮಾನ್ಯ ಪೂರ್ವಜರಿಂದ ಅನುವಂಶಿಯವಾಗಿದ್ದು, ಒಂದೇ ಮೂಲವಿನ್ಯಾಸ ಹೊಂದಿದ್ದು, ವಿಭಿನ್ನ ಕಾರ್ಯಗಳನ್ನು ನಿರ್ವಹಿಸುವಂತೆ ಮಾರ್ಪಾಡಾಗಿರುವ ಅಂಗಗಳನ್ನು ಸಮರೂಪಿ ಅಂಗಗಳು ಎನ್ನುವರು. ಉದಾಹರಣೆ: ಹಲ್ಲಿಯ ಮುಂಗಾಲುಗಳು, ಪಕ್ಷಿಯ ರೆಕ್ಕೆಗಳು, ಮಾನವನ ಮುಂಗಾಲುಗಳು. ಭಿನ್ನ ಮೂಲದಿಂದ ಉಗಮವಾಗಿದ್ದು ಒಂದೇ ಕಾರ್ಯವನ್ನು ನಿರ್ವಹಿಸುವ ಅಂಗಗಳೇ ಕಾರ್ಯಾನುರೂಪಿ ಅಂಗಗಳು. ಉದಾಹರಣೆ: ಚಿಟ್ಟೆಪಕ್ಷಿ ಮತ್ತು ಬಾವಲಿಯ ರೆಕ್ಕೆಗಳು.

13. ನಾಯಿಯೊಂದರ ಕೂದಲಬಣ್ಣದ ಪ್ರಬಲತೆಯನ್ನು ಕಂಡುಹಿಡಿಯುವ ಗುರಿ ಇರುವ ಯೋಜನೆಯೊಂದನ್ನು ರೂಪಿಸಿ.

14. ಅಲೈಂಗಿಕ ಸಂತಾನೋತ್ಪತ್ತಿಯಿಂದಾದ ಭಿನ್ನತೆಗಳಿಗಿಂತ ಲೈಂಗಿಕ ಸಂತಾನೋತ್ಪತ್ತಿಯಿಂದಾದ ಭಿನ್ನತೆಗಳು ಹೆಚ್ಚು ಸಮರ್ಥವಾಗಿರುತ್ತವೆ ಎಂಬುದನ್ನು ವಿವರಿಸಿ.

ಉ: ಲೈಂಗಿಕ ಸಂತಾನೋತ್ಪತ್ತಿಯಲ್ಲಿ ವಂಶವಾಹಿಗಳಲ್ಲಿ ಬದಲಾವಣೆಗಳು ಉಂಟಾಗಿ ಭಿನ್ನತೆಗಳು ಉಂಟಾಗುವುದರಿಂದ ಅವು ಜೀವಿಗಳು ಬದಲಾದ ಪರಿಸರಕ್ಕೆ ಹೊಂದಿಕೊಳ್ಳಲು ಸಹಾಯಕವಾಗಿದೆ. ಆದರೆ ಅಲೈಂಗಿಕ ಸಂತಾನೋತ್ಪತ್ತಿಯಲ್ಲಿ ವಂಶವಾಹಿಗಳು ಒಂದು ಪೀಳಿಗೆಯಿಂದ ಇನ್ನೊಂದು ಪೀಳಿಗೆಗೆ ಯಾವುದೇ ಹೆಚ್ಚಿನ ಬದಲಾವಣೆಗೆ ಒಳಪಡದೇ ವರ್ಗಾವಣೆಗೊಳ್ಳುವುದರಿಂದ ಅವು ಜೀವಿ ಬದಲಾದ ಪರಿಸರಕ್ಕೆ ಹೊಂದಿಕೊಳ್ಳಲು ಪೂರಕವಲ್ಲದೇ ಇರಬಹುದು. ಹೀಗೆ ಅಲೈಂಗಿಕ ಸಂತಾನೋತ್ಪತ್ತಿಯಿಂದಾದ ಭಿನ್ನತೆಗಳಿಗಿಂತ ಲೈಂಗಿಕ ಸಂತಾನೋತ್ಪತ್ತಿಯಿಂದಾದ ಭಿನ್ನತೆಗಳು ಹೆಚ್ಚು ಸಮರ್ಥವಾಗಿರುತ್ತವೆ.

15. ಒಂದು ಸಂತತಿಯಲ್ಲಿ ಗಂಡು ಮತ್ತು ಹೆಣ್ಣು ಪೋಷಕರ ಸಮಾನ ಅನುವಂಶೀಯ ಕೊಡುಗೆಯನ್ನು ಹೇಗೆ ಖಚಿತಪಡಿಸಿಕೊಳ್ಳುವಿರಿ?

ಉ: ಗುಣವೊಂದನ್ನು ನಿಯಂತ್ರಿಸುವ ಅಂಶದ ಎರಡು ಪ್ರತಿಗಳು ಲೈಂಗಿಕ ಸಂತಾನೋತ್ಪತ್ತಿ ನಡೆಸುವ ಜೀವಿಗಳಲ್ಲಿ ಇರುತ್ತವೆ. ಪೋಷಕರಲ್ಲಿ ಸಂತಾನೋತ್ಪತ್ತಿ ಜೀವಕೋಶಗಳು ಉಂಟಾಗುವ ಸಂದರ್ಭದಲ್ಲಿ ಈ ಅಂಶಗಳು ಸಮಪ್ರಮಾಣದಲ್ಲಿ ಪ್ರತ್ಯೇಕಗೊಳ್ಳುತ್ತವೆ. ಮುಂದಿನ ಪೀಳಿಗೆ ರೂಪುಗೊಳ್ಳುವಾಗ ಎರಡೂ ಪೋಷಕರಿಂದ ಬಂದ ಅಂಶಗಳು ಸೇರಿ ಯುಗ್ಮಜ ಉಂಟಾಗುತ್ತದೆ. ಹೀಗೆ ಒಂದು ಸಂತತಿಯಲ್ಲಿ ಗಂಡು ಮತ್ತು ಹೆಣ್ಣು ಪೋಷಕರ ಸಮಾನ ಅನುವಂಶೀಯ ಕೊಡುಗೆಯನ್ನು ಹೊಂದಿರುತ್ತವೆ.

16. ಜೀವಿಯೊಂದಕ್ಕೆ ಬದುಕುಳಿಯುವ ಅರ್ಹತೆ ಒದಗಿಸುವ ಭಿನ್ನತೆಗಳು ಮಾತ್ರ ಜೀವಿಸಮೂಹದಲ್ಲಿ ಉಳಿಯುತ್ತವೆ. ನೀವು ಈ ಹೇಳಿಕೆಯನ್ನು ಸಮರ್ಥಿಸುತ್ತೀರಾ? ಹೌದಾದರೆ ಏಕೆ ಇಲ್ಲವಾದರೆ ಏಕೆಲ್ಲ?

ಉ: ಹೌದು, ಜೀವಿಯೊಂದಕ್ಕೆ ಬದುಕುಳಿಯುವ ಅರ್ಹತೆ ಒದಗಿಸುವ ಭಿನ್ನತೆಗಳು ಮಾತ್ರ ಜೀವಿಸಮೂಹದಲ್ಲಿ ಉಳಿಯುತ್ತವೆ. ಜೀವಿಯೊಂದು ಪರಿಸರದಲ್ಲಿ ಬದುಕುವುದು ಅದು ವಿಕಾಸದ ಹಂತದಲ್ಲಿ ಗಳಿಸಿಕೊಂಡ ಭಿನ್ನತೆಗಳನ್ನು ಅವಲಂಬಿಸಿವೆ. ಉದಾಹರಣೆಗೆ ಹಸಿರು ಬಣ್ಣದ ಪರಿಸರಕ್ಕೆ ಹೊಂದಿಕೊಳ್ಳುವ ಕೀಟಗಳ ಸಮೂಹ ತನ್ನ ಸಂಖ್ಯೆಯನ್ನು ಹೆಚ್ಚಿಸಿಕೊಳ್ಳುತ್ತದೆ. ಆದರೆ ಇತರ ಬಣ್ಣಗಳ ಕೀಟಗಳು ವಿಕಾಸದ ಪ್ರಕ್ರಿಯೆಯಲ್ಲಿ ತಮ್ಮ ಬಣ್ಣವನ್ನು ಬದಲಾಯಿಸಿಕೊಂಡರೂ ಶತ್ರುಗಳಿಂದ ಭಕ್ಷಿಸಲ್ಪಟ್ಟು ನಶಿಸುತ್ತವೆ.

17. ಪಳೆಯುವಿಕೆಗಳ ಕಾಲ ನಿರ್ಣಯಿಸುವ ಎರಡು ವಿಧಾನಗಳನ್ನು ಹೆಸರಿಸಿ.

ಉ: 1. ಸಾಪೇಕ್ಷ ವಿಧಾನ 2. ಪಳೆಯುವಿಕೆಯಲ್ಲಿರುವ ಧಾತುವೊಂದರ ವಿವಿಧ ಸಮಸ್ಥಾನಿಗಳಿಗಿರುವ ಅನುಪಾತ ಲೆಕ್ಕಿಸುವುದು.

18. ಪ್ರೋಟೀನ್ ವಂಶವಾಹಿ ಎಂದರೇನು?

ಉ: ಒಂದು ಪ್ರೋಟೀನ್ ತಯಾರಿಕೆಗೆ ಬೇಕಾದ ಮಾಹಿತಿಯನ್ನು ಒದಗಿಸುವ ಡಿಎನ್‌ಎ ಘಟಕವೇ ಆ ಪ್ರೋಟೀನ್ ವಂಶವಾಹಿ.

19. ಅನುವಂಶೀಯ ದಿಕ್ಚ್ಯುತಿ ಎಂದರೇನು?

ಉ: ಸಣ್ಣ ಸಮೂಹದಲ್ಲಿನ ನೈಸರ್ಗಿಕ ಅವಘಡಗಳು ಕೆಲವು ವಂಶವಾಹಿಗಳು ಪುನರಾವರ್ತನೆಯನ್ನು ಬದಲಾಯಿಸಿ ಹೊಂದಾಣಿಕೆಗಳಿಲ್ಲದೆ ವೈವಿಧ್ಯತೆಯನ್ನು ಒದಗಿಸುವುದು ಅನುವಂಶೀಯ ದಿಕ್ಚ್ಯುತಿ.

20. ಪ್ರಭೇದೀಕರಣ ಎಂದರೇನು?

ಉ: ಪ್ರಸ್ತುತ ಅಸ್ತಿತ್ವದಲ್ಲಿರುವ ಪ್ರಭೇದಗಳಿಂದ ಹೊಸ ಪ್ರಭೇದ/ಪ್ರಭೇದಗಳು ಉಂಟಾಗುವುದನ್ನು ಪ್ರಭೇದೀಕರಣ ಎನ್ನುವರು.

21. ಪ್ರಭೇದವೊಂದು ವರ್ಣತಂತುಗಳ ಸಂಖ್ಯೆಯಲ್ಲಿ ಸ್ಥಿರತೆಯನ್ನು ಹೇಗೆ ಕಾಯ್ದುಕೊಳ್ಳುತ್ತವೆ?

ಉ: ಪ್ರತಿಯೊಂದು ಜೀವಕೋಶವು ವರ್ಣತಂತುವೊಂದರ ಎರಡು ಪ್ರತಿಯನ್ನು ಹೊಂದಿರುತ್ತದೆ ಹಾಗೂ ತಲಾ ಒಂದು ಪ್ರತಿಯನ್ನು ಗಂಡು ಮತ್ತು ಹೆಣ್ಣು ಪೋಷಕ ಜೀವಿಗಳಿಂದ ಪಡೆದಿರುತ್ತದೆ. ಪ್ರತಿಯೊಂದು ಲಿಂಗಾಣು ಕೋಶವು ತಂದೆಯ ಅಥವಾ ತಾಯಿಯ ವರ್ಣತಂತುವಿನ ಪ್ರತಿ ಜೋಡಿಯಿಂದ ಒಂದು ಪ್ರತಿ ಮಾತ್ರ ಪಡೆದುಕೊಳ್ಳುತ್ತದೆ. ಎರಡು ಲಿಂಗಾಣು ಕೋಶಗಳು ಸಂಯೋಗಗೊಂಡು ಪೀಳಿಗೆಯಲ್ಲಿ ನಿರ್ದಿಷ್ಟ ಸಂಖ್ಯೆಯ ವರ್ಣತಂತುಗಳನ್ನು ಪುನಃ ಸ್ಥಾಪಿಸುವ ಮೂಲಕ ಪ್ರಭೇದವೊಂದು ವರ್ಣತಂತುಗಳ ಸಂಖ್ಯೆಯಲ್ಲಿ ಸ್ಥಿರತೆಯನ್ನು ಕಾಯ್ದುಕೊಳ್ಳುತ್ತದೆ.

22. “ತನ್ನ ಜೀವಿತಾವಧಿಯಲ್ಲಿ ಜೀವಿಯು ಗಳಿಸಿದ ಲಕ್ಷಣಗಳನ್ನು ಅದರ ಸಂತತಿಗೆ ವರ್ಗಾಯಿಸಲು ಸಾಧ್ಯವಿಲ್ಲ”- ಈ ಹೇಳಿಕೆಯನ್ನು ಒಂದು ಉದಾಹರಣೆಯೊಂದಿಗೆ ಸಮರ್ಥಿಸಿ.

ಉ: ಇಲಿಗಳ ಬಾಲವನ್ನು ಶಸ್ತ್ರಚಿಕಿತ್ಸೆಯ ಮೂಲಕ ತೆಗೆದು ಹಾಕಿದರೆ, ಬಾಲವಿಲ್ಲದ ಈ ಇಲಿಗಳಿಂದ ಬಾಲವಿರುವ ಮರಿಇಲಿಗಳೇ ಹುಟ್ಟುತ್ತವೆಯೇ ಹೊರತು ಬಾಲವಿಲ್ಲದ ಮರಿಇಲಿಗಳು ಹುಟ್ಟುವುದಿಲ್ಲ. ಏಕೆಂದರೆ ಬಾಲವನ್ನು ಕತ್ತರಿಸಿದರೆ ಲಿಂಗಾಣು ಕೋಶಗಳ ವಂಶವಾಹಿಗಳು ಬದಲಾಗುವುದಿಲ್ಲ ಹೀಗೆ ತನ್ನ ಜೀವಿತಾವಧಿಯಲ್ಲಿ ಜೀವಿಯು ಗಳಿಸಿದ ಲಕ್ಷಣಗಳನ್ನು ಅದರ ಸಂತತಿಗೆ ವರ್ಗಾಯಿಸಲು ಸಾಧ್ಯವಿಲ್ಲ.

23. ವಿವಿಧ ಪ್ರಭೇದಗಳ ನಡುವಣ ಅನುವಂಶೀಯ ಸಂಬಂಧಗಳ ಅಧ್ಯಯನಕ್ಕೆ ಇರುವ ಪ್ರಮುಖ ಸಾಕ್ಷ್ಯಾಧಾರಗಳು ಯಾವವು?

ಉ: ವಿವಿಧ ಪ್ರಭೇದಗಳ ನಡುವಣ ಅನುವಂಶೀಯ ಸಂಬಂಧಗಳ ಅಧ್ಯಯನಕ್ಕೆ ಇರುವ ಪ್ರಮುಖ ಸಾಕ್ಷ್ಯಾಧಾರಗಳು:

1. ಪಳೆಯುಳಿಕೆಗಳ ಅಧ್ಯಯನ
2. ಸಮರೂಪಿ ಅಂಗಗಳ ಅಧ್ಯಯನ
3. ಕಾರ್ಯಾನುರೂಪಿ ಅಂಗಗಳ ಅಧ್ಯಯನ
4. ಡಿ.ಎನ್.ಎ.ಅನುಕ್ರಮಣಿಕೆಗಳ ಅಧ್ಯಯನ

24. ವಂಶವಾಹಿಗಳು ಗುಣಗಳು ಅಥವಾ ಲಕ್ಷಣಗಳನ್ನು ಹೇಗೆ ನಿಯಂತ್ರಿಸುತ್ತವೆ? ಉದಾಹರಣೆಯೊಂದಿಗೆ ವಿವರಿಸಿ.

ಉ: ಸಸ್ಯದ ಎತ್ತರ ಒಂದು ನಿರ್ದಿಷ್ಟ ಸಸ್ಯಹಾರ್ಮೋನ್‌ನ ಪ್ರಮಾಣವನ್ನು ಅವಲಂಬಿಸಿರುತ್ತದೆ. ಸಸ್ಯವು ಉತ್ಪತ್ತಿ ಮಾಡುವ ಹಾರ್ಮೋನ್ ಪ್ರಮಾಣವು ಉತ್ತಾದನಾ ಪ್ರಕ್ರಿಯೆಯ ದಕ್ಷತೆಯನ್ನು ಅವಲಂಬಿಸಿರುತ್ತದೆ. ಈ ಪ್ರಕ್ರಿಯೆಗೆ ಅಗತ್ಯವಾದ ಕಿಣ್ವವೊಂದನ್ನು ಪರಿಗಣಿಸಿ. ಈ ಕಿಣ್ವ ದಕ್ಷತೆಯಿಂದ ಕಾರ್ಯ ನಿರ್ವಹಿಸಿದರೆ ಸಸ್ಯವು ಅಧಿಕ ಪ್ರಮಾಣದ ಹಾರ್ಮೋನ್‌ನ್ನು ತಯಾರಿಸುತ್ತದೆ. ಇದರ ಪರಿಣಾಮವಾಗಿ ಸಸ್ಯವು ಎತ್ತರವಾಗಿ ಬೆಳೆಯುತ್ತದೆ. ಸದರಿ ಕಿಣ್ವದ ಜೀನ್‌ನಲ್ಲಿ ಬದಲಾವಣೆಯಾದರೆ ಆ ಕಿಣ್ವದ ಹಾರ್ಮೋನ್‌ನ ಪ್ರಮಾಣವು ಕಡಿಮೆಯಾಗುತ್ತದೆ. ಹೀಗಾಗಿ, ವಂಶವಾಹಿಗಳು ಗುಣಗಳು ಅಥವಾ ಲಕ್ಷಣಗಳನ್ನು ನಿಯಂತ್ರಿಸುತ್ತವೆ.

25. ಹಕ್ಕಿ ಹಾಗೂ ಬಾವಲಿಯ ರೆಕ್ಕೆಗಳು ರಚನಾನುರೂಪಿ ಅಂಗಗಳೇ ಅಥವಾ ಕಾರ್ಯಾನುರೂಪಿ ಅಂಗಗಳೇ? ನಿಮ್ಮ ಉತ್ತರಕ್ಕೆ ಸೂಕ್ತ ಕಾರಣ ನೀಡಿ.

ಉ: ಹಕ್ಕಿ ಹಾಗೂ ಬಾವಲಿಯ ರೆಕ್ಕೆಗಳು ಕಾರ್ಯಾನುರೂಪಿ ಅಂಗಗಳು, ಬಾವಲಿಯ ರೆಕ್ಕೆಗಳು ನೀಳವಾದ ಬೆರಳುಗಳ ನಡುವೆ ಇರುವ ಚರ್ಮದ ಮಡಿಕೆಗಳಿಂದಾಗಿವೆ. ಆದರೆ, ಹಕ್ಕುಗಳ ರೆಕ್ಕೆ ಉದ್ದಕ್ಕೂ ಅವರಿಸಿರುವ ಗರಿ-ಪುಕ್ಕಗಳಿಂದ ಕೂಡಿದೆ. ಹೀಗೆ ಎರಡೂ ರೆಕ್ಕೆಗಳ ವಿನ್ಯಾಸ, ರಚನೆ ಹಾಗೂ ಘಟಕಗಳು ಬಹಳ ವಿಭಿನ್ನವಾಗಿವೆ. ಅವು ಹಾರಾಡಲು ಬಳಕೆಯಾಗುವುದರಿಂದ ಒಂದೇ ರೀತಿ ಕಂಡರೂ ಅವುಗಳ ಮೂಲ ಒಂದೇ ಅಲ್ಲ. ಆದ್ದರಿಂದ ಅವು ಕಾರ್ಯಾನುರೂಪಿ ಅಂಗಗಳೇ ಹೊರತು ರಚನಾನುರೂಪಿ ಅಂಗಗಳಲ್ಲ.

26. ಮೆಂಡೆಲ್‌ರು ಎತ್ತರ ಮತ್ತು ಕುಬ್ಜ ಬಟಾಣಿ ಸಸ್ಯಗಳನ್ನು ಬಳಸಿ ಕೈಗೊಂಡ ಏಕತಳೀಕರಣ ಪ್ರಯೋಗದ ಯೋಜನೆಯನ್ನು ತಯಾರಿಸಿ ಮತ್ತು ಈ ಪ್ರಯೋಗದ ಆಧಾರದ ಮೇಲೆ ಪ್ರಬಲ ಮತ್ತು ದುರ್ಬಲ ಗುಣಗಳ ನಿಯಮ ವಿವರಿಸಿ.

ಉ:

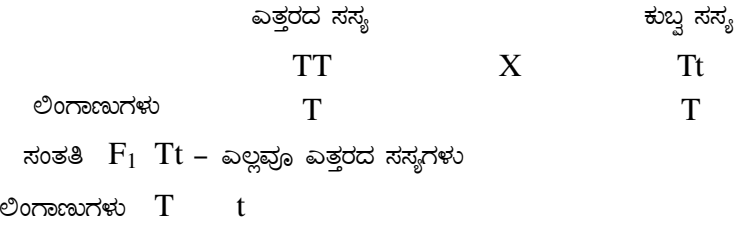

F ₁	T	T
T	TT	Tt
T	Tt	tt

ಎತ್ತರದ ಸಸ್ಯಗಳು - 3 ಕುಬ್ಜ ಸಸ್ಯಗಳು - 1

ಅಂದರೆ 'T' ನ ಒಂದು ಪ್ರತಿ ಹೊಂದಿರುವ ಗಿಡ ಎತ್ತರವಾಗಿರುತ್ತದೆ. ಎರಡೂ ಪ್ರತಿಗಳು tt ಆಗಿರುವ ಸಸ್ಯ ಕುಬ್ಜವಾಗಿರುತ್ತದೆ. ತನ್ನ ಉಪಸ್ಥಿತಿಯಲ್ಲಿ ಇನ್ನೊಂದು ಗುಣವನ್ನು ವ್ಯಕ್ತವಾಗಲು ಬಿಡದ ಗುಣವನ್ನು ಪ್ರಬಲ ಗುಣ ಎನ್ನುವರು. ಪ್ರಬಲ ಗುಣದ ಅನುಪಸ್ಥಿತಿಯಲ್ಲಿ ಮಾತ್ರ ವ್ಯಕ್ತವಾಗುವ ಗುಣವೇ ದುರ್ಬಲ ಗುಣ.

ಅಧ್ಯಾಯ 3: ಬೆಳಕು, ಪ್ರತಿಫಲನ ಮತ್ತು ವಕ್ರೀಭವನ

1. ದರ್ಪಣ ಮತ್ತು ಮಸೂರಕ್ಕೆ ಸಂಬಂಧಿಸಿದ ಪ್ರಮುಖ ಪದ ಪರಿಚಯ

ದರ್ಪಣಧ್ರುವ	ಗೋಲಿಯ ದರ್ಪಣದ ಮಧ್ಯಬಿಂದು
ದೃಕ್ಕೇಂದ್ರ	ಮಸೂರದ ಕೇಂದ್ರಬಿಂದು
ವಕ್ರತಾಕೇಂದ್ರ	ದರ್ಪಣ/ ಮಸೂರದ ಪ್ರತಿಫಲಿಸುವ ವಕ್ರಮೇಲ್ಮೈಗೋಳದ ಕೇಂದ್ರ.
ವಕ್ರತಾತ್ರಿಜ್ಯ	ದರ್ಪಣ/ ಮಸೂರದ ಪ್ರತಿಫಲಿಸುವ ಭಾಗವನ್ನು ಹೊಂದಿರುವ ಗೋಳದ ತ್ರಿಜ್ಯ

ಪ್ರಧಾನಾಕ್ಷ	ಧ್ರುವ/ದ್ಯುಕ್ವೇಂದ್ರಮತ್ತುವಕ್ರತಾಕೇಂದ್ರಗಳನ್ನು ಸೇರಿಸುವಕಾಲ್ಪನಿಕರೇಖೆ
ಪ್ರಧಾನಸಂಗಮ	ದರ್ಪಣ/ ಮಸೂರದಲ್ಲಿ ಬೆಳಕಿನಕಿರಣಗಳುಪ್ರತಿಫಲನ/ವಕ್ರೀಭವನಹೊಂದಿಸಂಧಿಸುವಬಿಂದು
ಸಂಗಮದೂರ	ಪ್ರಧಾನಸಂಗಮಮತ್ತುದ್ಯುಕ್ವೇಂದ್ರ/ ಧ್ರುವಗಳನಡುವಿನದೂರ
ದ್ಯುತಿರಂಧ್ರ	ದರ್ಪಣದಪ್ರತಿಫಲಿಸುವಮೇಲ್ಮೈನವ್ಯಾಸ

2. ಪ್ರತಿಫಲನದನಿಯಮಗಳನ್ನುನಿರೂಪಿಸಿ.

1. ಪತನಕೋನವುಪ್ರತಿಫಲನಕೋನಕ್ಕೆಸಮಾಗಿರುತ್ತದೆ.
2. ಪತನಕಿರಣ, ಪ್ರತಿಫಲನಕಿರಣಮತ್ತುಪತನಬಿಂದುವಿನಲ್ಲಿ ಪ್ರತಿಫಲನದಮೇಲ್ಮೈಗೆವಲೆದಲಂಬಕಮೂರುಒಂದೇಸಮತಲದಲ್ಲಿರುತ್ತದೆ.

3. ವಕ್ರೀಭವನದನಿಯಮಗಳನ್ನುನಿರೂಪಿಸಿ.

1. ಪತನಕಿರಣ, ವಕ್ರೀಭವನಕಿರಣಹಾಗೂಪತನಬಿಂದುವಿನಲ್ಲಿವಲೆದಲಂಬವಲ್ಲವೂಒಂದೇಸಮತಲದಲ್ಲಿರುತ್ತದೆ.
- 2.

ಕೊಟ್ಟಿರುವಬೆಳಕಿನನಿರ್ದಿಷ್ಟಬಣ್ಣಮತ್ತುನೀಡಿರುವಜೋಡಿಮಾಧ್ಯಮಗಳಿಗೆಪತನಕೋನದಸೈನುಮತ್ತುವಕ್ರೀಭವನಕೋನದಸೈನುಗಳಾನುಪಾತಸ್ಥಿರವಾಗಿರುತ್ತದೆ.(ಸ್ನೆಲ್ಲನಿಯಮ)

4. ಬೆಳಕಿನಪ್ರತಿಫಲನಮತ್ತುಬೆಳಕಿನವಕ್ರೀಭವನನಡುವಿನವ್ಯತ್ಯಾಸಪಟ್ಟಿಮಾಡಿ.

ಬೆಳಕಿನಪ್ರತಿಫಲನ	ಬೆಳಕಿನವಕ್ರೀಭವನ
1. ಬೆಳಕಿನಕಿರಣವುಒಂದುನುಣುಪಾದಮೇಲ್ಮೈಗೆತಾಗಿಮರಳಿಅದೇಮಾಧ್ಯಮದಲ್ಲಿ ಚಲಿಸುವವಿದ್ಯಮಾನ.	1. ಬೆಳಕುಒಂದುಮಾಧ್ಯಮದಿಂದಇನ್ನೊಂದುಮಾಧ್ಯಮಕ್ಕೆಚಲಿಸುವಾಗ ಓರೆಯಾಗಿಚಲಿಸುವವಿದ್ಯಮಾನ.
2. ಉದಾ: ದರ್ಪಣ, ಇತ್ಯಾದಿ	2. ಉದಾ: ಪಾರದರ್ಶಕವಸ್ತುಗಳಾದಮಸೂರ,ನೀರುಇತ್ಯಾದಿ

5. ಸತ್ಯಪ್ರತಿಬಿಂಬಮತ್ತುಮಿಥ್ಯಪ್ರತಿಬಿಂಬನಡುವಿನವ್ಯತ್ಯಾಸಗಳನ್ನುಪಟ್ಟಿಮಾಡಿ

ಸತ್ಯಪ್ರತಿಬಿಂಬ	ಮಿಥ್ಯಪ್ರತಿಬಿಂಬ
1. ಪರದೆಯಮೇಲೆಪಡೆಯಬಹುದು	1. ಪರದೆಯಮೇಲೆಪಡೆಯಲಾಗುವುದಿಲ್ಲ.
2. ದರ್ಪಣದಮುಂಭಾಗದಲ್ಲಿ ಉಂಟಾಗುತ್ತದೆ	2. ದರ್ಪಣದಹಿಂಭಾಗದಲ್ಲಿ ಉಂಟಾಗುತ್ತದೆ
3. ತಲೆಕೆಳಗಾಗಿರುತ್ತದೆ	3. ನೇರವಾಗಿರುತ್ತದೆ
4. ಪ್ರತಿಫಲನದನಂತರಬೆಳಕಿನಕಿರಣಗಳುಒಂದುಬಿಂದುವಿನಲ್ಲಿ ಸಂಧಿಸುತ್ತದೆ.	4. ಪ್ರತಿಫಲನದನಂತರಬೆಳಕಿನಕಿರಣಗಳುಒಂದುಬಿಂದುವಿನಲ್ಲಿ ಸಂಧಿಸುವಂತೆಭಾಸವಾಗುತ್ತದೆ.

6. ನಿಮ್ಮದರ್ಪಣಮತ್ತುಪೀನದರ್ಪಣದಲ್ಲಿ ಉಂಟಾಗುವಪ್ರತಿಬಿಂಬದವ್ಯತ್ಯಾಸಗಳನ್ನುತಿಳಿಸಿ.

ನಿಮ್ಮದರ್ಪಣ	ಪೀನದರ್ಪಣ
1. ಸತ್ಯಮತ್ತುಮಿಥ್ಯಪ್ರತಿಬಿಂಬಉಂಟಾಗುತ್ತದೆ.	1. ಮಿಥ್ಯಮತ್ತುಅತ್ಯಂತಚಿಕ್ಕದಾದಪ್ರತಿಬಿಂಬಉಂಟುಮಾಡುತ್ತದೆ
2. ಪ್ರತಿಬಿಂಬವುತಲೆಕೆಳಗಾದಮತ್ತುನೇರಪ್ರತಿಬಿಂಬಉಂಟುಮಾಡುತ್ತದೆ	2. ಪ್ರತಿಬಿಂಬವುನೇರಮತ್ತುಪಾರ್ಶ್ವಪಲ್ಲಟಗೊಂಡಿರುತ್ತದೆ.

7. ಸಮತಲದರ್ಪಣದಲ್ಲಿ ಉಂಟಾಗುವಪ್ರತಿಬಿಂಬದಲಕ್ಷಣಗಳನ್ನುಪಟ್ಟಿಮಾಡಿ.

1. ಮಿಥ್ಯಪ್ರತಿಬಿಂಬ 2. ವಸ್ತುವಿನ ಗಾತ್ರಕ್ಕೆ ಸಮನಾಗಿರುತ್ತದೆ. 3. ಪಾರ್ಶ್ವಪಲ್ಲಟವಾಗುತ್ತದೆ. 4.

ವಸ್ತುದೂರಕ್ಕೆ ಪ್ರತಿಬಿಂಬದ ದೂರ ಸಮನಾಗಿರುತ್ತದೆ.

8. ಗಾಜಿನ ಚಪ್ಪಡಿ ಪ್ರಯೋಗವನ್ನು ಚಿತ್ರದೊಂದಿಗೆ ವಿವರಿಸಿ.

PO - ಪತನಕಿರಣ

O'S - ಹೊರಹೋಮ್ಮುಖಕಿರಣ
ವಕ್ರತಾಕಿರಣ

MM' - ಸಮತಲಕ್ಕೆ ಎಳೆದ ಲಂಬ

NN' - ಸಮತಲಕ್ಕೆ ಎಳೆದ ಲಂಬ

ABCD - ಗಾಜಿನ ಚಪ್ಪಡಿ

O - ಪತನಬಿಂದು

O' - ಹೊರಹೋಗುವ ಬಿಂದು

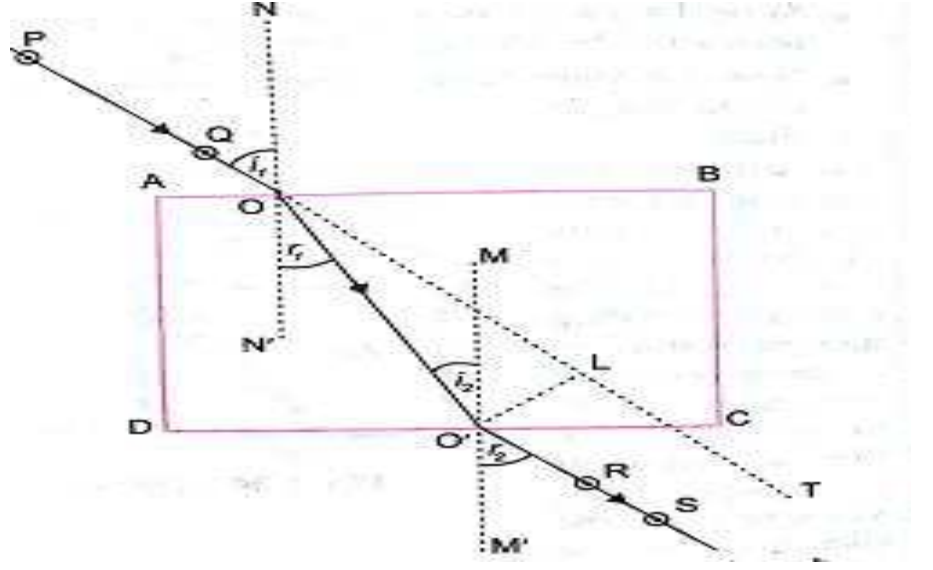

ಬೆಳಕಿನ ಕಿರಣವನ್ನು ಓರೆಯಾಗಿ ಗಾಜಿನ ಚಪ್ಪಡಿಯ ಮೇಲೆ ಹಾಯಿಸಿದಾಗ ಅದು ಗಾಳಿ ಮಾಧ್ಯಮದಿಂದ ಗಾಜಿನ ಮಾಧ್ಯಮಕ್ಕೆ ಪ್ರವೇಶಿಸುವಾಗ ವಕ್ರೀಭವನವಾಗುತ್ತದೆ.

ನಂತರ ಬೆಳಕು ಗಾಜಿನ ಮಾಧ್ಯಮದ ಮೂಲಕ ಗಾಳಿ ಮಾಧ್ಯಮಕ್ಕೆ ಪ್ರವೇಶಿಸಿದಾಗ ಅದು ಲಂಬದಿಂದ ದೂರಕ್ಕೆ ಬಾಗುತ್ತದೆ.

ಬೆಳಕು ಗಾಜಿನ ಚಪ್ಪಡಿಯಿಂದ ಹೊರಬರುವಾಗ ಅದರ ಮೂಲಪಥಕ್ಕೆ ಸಮಾಂತರವಾಗಿರುತ್ತದೆ.

9. ವಕ್ರೀಭವನ ಸೂಚ್ಯಂಕ ಅವಲಂಬಿಸಿರುವ ಅಂಶಗಳು ಯಾವುವು?

1. ಮಾಧ್ಯಮದ ವಸ್ತುವಿನ ಸ್ವಭಾವ
2. ಮಾಧ್ಯಮದ ಸಾಂದ್ರತೆ
3. ಬೆಳಕಿನ ಬಣ್ಣ (ತರಂಗದೂರ)

10. ವಕ್ರೀಭವನ ಕ್ರಿಯೆಯಲ್ಲಿ ಬೆಳಕಿನ ಕಿರಣ ಸ್ಥಳಾಂತರವು ಅವಲಂಬಿಸಿರುವ ಅಂಶಗಳು ಯಾವುವು?

1. ಪತನ ಕೋನ
2. ಮಾಧ್ಯಮದ ವಕ್ರೀಭವನ ಸೂಚ್ಯಂಕ
3. ಮಾಧ್ಯಮದ ಸ್ವರೂಪ
4. ಪತನ ಕಿರಣದ ತರಂಗದೂರ

13. ಬೆಳಕು ಬೆಳಕು ಒಂದು ಮಾಧ್ಯಮದಿಂದ ಇನ್ನೊಂದು ಮಾಧ್ಯಮಕ್ಕೆ ಚಲಿಸುವಾಗ ಬಾಗಲು ಕಾರಣವೇನು?

ಬೆಳಕು ಒಂದು ಮಾಧ್ಯಮದಿಂದ ಇನ್ನೊಂದು ಮಾಧ್ಯಮಕ್ಕೆ ಚಲಿಸುವಾಗ ಬೆಳಕಿನ ವೇಗದಲ್ಲಿ ಆಗುವ ಬದಲಾವಣೆ.

13. ವಕ್ರೀಭವನ ಸೂಚ್ಯಂಕ ಎಂದರೇನು?

ಎರಡು ಮಾಧ್ಯಮಗಳಿಗೆ ಸಂಬಂಧಿಸಿದಂತೆ ದಿಕ್ಕಿನ ಬದಲಾವಣೆಯಲ್ಲಿ ಉಂಟಾದ ಪ್ರಮಾಣ.

14. ಮಸೂರದ ಸಾಮರ್ಥ್ಯ ತಿಳಿಸಿ, ಅದನ್ನು ಯಾವ ಮೂಲ ಮಾನದಿಂದ ಅಳೆಯುತ್ತಾರೆ.

ಮಸೂರದ ಸಂಗಮದೂರದ ವಿಲೋಮಾನುಪಾತವೇ ಮಸೂರದ ಸಾಮರ್ಥ್ಯ. ಇದರ ಏಕಮಾನ ಡಯಾಪ್ಟರ್.

15. ವರ್ಧನೆ ಎಂದರೇನು?

ಪತ್ರಿಕೆಯ ಬದಲಿನಿಂದ ವಕ್ರವಸ್ತುವಿನ ವಕ್ರೀಕರಣಗಳನ್ನು ಪಾಠ.

16. 1 ಡಯಾಪ್ರಿಮ್‌ನು ನಿರೂಪಿಸಿ. ಪೀನಮತ್ತು ನಿಮ್ಮ ಮಸೂರದ ಸಾಮರ್ಥ್ಯ ತಿಳಿಸಿ.

1 ಮೀಸಂಗಮದೂರವನ್ನು ಹೊಂದಿರುವ ಮಸೂರದ ಸಾಮರ್ಥ್ಯವೇ 1 ಡಯಾಪ್ರಿಮ್.

ಪೀನಮಸೂರದ ಸಾಮರ್ಥ್ಯ ಧನಾತ್ಮಕವಾಗಿರುತ್ತದೆ ಮತ್ತು ನಿಮ್ಮ ಮಸೂರದ ಸಾಮರ್ಥ್ಯ ಋಣಾತ್ಮಕವಾಗಿರುತ್ತದೆ.

ಸೂತ್ರಗಳು:

ಸ್ನೇಹನನಿಯಮ: $n = \frac{\sin i}{\sin r} = \text{ಸ್ನೇಹಾಂಕ}$

ನಿರಪೇಕ್ಷವಶ್ರೀಭವನ ಸೂಚ್ಯಂಕ: $\frac{\text{ಗಾಳಿಯಲ್ಲಿ ಬೆಳಕಿನ ವೇಗ}}{\text{ವಾಕ್ಯಮದಲ್ಲಿ ಬೆಳಕಿನ ವೇಗ}}$

	ದರ್ಪಣ	ಮಸೂರ
	$\frac{1}{v} + \frac{1}{u} = \frac{1}{f}$	$\frac{1}{v} - \frac{1}{u} = \frac{1}{f}$
ಸಂಗಮದೂರ	$f = \frac{R}{2}$	$f = \frac{R}{2}$
ವರ್ಧನೆ	$m = \frac{h^1}{h} = -\frac{v}{u}$	$m = \frac{h^1}{h} = \frac{v}{u}$
ಸಾಮರ್ಥ್ಯ		$P = \frac{1}{f(m)} \text{ or } \frac{100}{f(cm)}$

ಸಮಸ್ಯೆಗಳು:

ಲೆಕ್ಕಗಳನ್ನು ಬಿಡಿಸುವಾಗ ಗಮನಿಸಬೇಕಾದ ಅಂಶಗಳು:

- ನಿಮ್ಮ ದರ್ಪಣದ **-ve** ಸಂಗಮದೂರವು ಆಗಿರುತ್ತದೆ. ಪೀನದರ್ಪಣದ **+ve** ಸಂಗಮದೂರವು ಆಗಿರುತ್ತದೆ.
- ನಿಮ್ಮ ಮಸೂರದ **-ve** ಸಂಗಮದೂರವು ಆಗಿರುತ್ತದೆ. ಪೀನಮಸೂರದ **+ve** ಸಂಗಮದೂರವು ಆಗಿರುತ್ತದೆ.
- ನಿಮ್ಮ ಮಸೂರದ ಸಾಮರ್ಥ್ಯವು **-ve** ಆಗಿರುತ್ತದೆ. ಪೀನಮಸೂರದ ಸಾಮರ್ಥ್ಯವು **+ve** ಆಗಿರುತ್ತದೆ.
- ದರ್ಪಣ/ ಮಸೂರಗಳಲ್ಲಿ ವಸ್ತುವಿನ ದೂರವು ಯಾವಾಗಲೂ **-ve** ಆಗಿರುತ್ತದೆ.
- ಸತ್ಯಪ್ರತಿಬಿಂಬದ ವರ್ಧನೆಯು **-ve** ಆಗಿರುತ್ತದೆ.
- ಮಿಥ್ಯಪ್ರತಿಬಿಂಬದ ವರ್ಧನೆಯು **+ve** ಆಗಿರುತ್ತದೆ.

- 1 ಮೀ ಎತ್ತರದ ವಸ್ತುವಿನ ವರ್ಧನೆ 2 ಆದರೆ ಪ್ರತಿಬಿಂಬದ ಎತ್ತರ ಎಷ್ಟು?

$h = 1m, h^1 = ?, m = 2$

$m = \frac{h^1}{h}$

$2 = \frac{h^1}{1}$

$h^1 = 2 \times 1 = 2m$

- ಒಂದು ದರ್ಪಣದ ವಕ್ರತಾತ್ರಿಜ್ಯವು 30 ಸೆ. ಮೀ ಆದರೆ ಸಂಗಮದೂರ ಕಂಡು ಹಿಡಿಯಿರಿ.

$R = 30cm, f = ?$

$f = \frac{R}{2}$

$$f = \frac{30}{2} = 15cm$$

- ಗಾಳಿಮಾಧ್ಯಮದಲ್ಲಿ ಬೆಳಕಿನ ಕಿರಣದ ಪತನ ಕೋನವು 45° , ಗಾಜಿನ ಮಾಧ್ಯಮದಲ್ಲಿ ವಕ್ರೀಭವನ ಕೋನವು 30° ಆದರೆ ಗಾಜಿನ ವಕ್ರೀಭವನ ಸೂಚ್ಯಂಕ ಕಂಡುಹಿಡಿಯಿರಿ.

$$i = 45^\circ, r = 30^\circ$$

$$n = \frac{\sin i}{\sin r}$$

$$n = \frac{\sin 45^\circ}{\sin 30^\circ}$$

$$n = \frac{1}{\frac{\sqrt{2}}{2}}$$

$$= \sqrt{2}$$

- 20 ಸೆ.ಮೀ ಸಂಗಮದೂರ ಹೊಂದಿರುವ ನಿಮ್ಮ ಮಸೂರವು 15 ಸೆ.ಮೀ ದೂರದಲ್ಲಿ ಪ್ರತಿಬಿಂಬವನ್ನು ಉಂಟುಮಾಡುತ್ತದೆ. ವಸ್ತುದೂರವನ್ನು ಕಂಡುಹಿಡಿಯಿರಿ.

$$f = -20cm, v = -15cm$$

$$\frac{1}{f} = \frac{1}{v} - \frac{1}{u}$$

$$\frac{1}{-20} = \frac{1}{-15} - \frac{1}{u}$$

$$\frac{1}{u} = \frac{-1}{15} + \frac{1}{20}$$

$$\frac{1}{u} = \frac{-1}{60}$$

$$u = -60cm$$

- ಒಂದು ಪೀನಮಸೂರದ ಸಂಗಮದೂರ 10 ಸೆ.ಮೀ ಆದರೆ ಮಸೂರದ ಸಾಮರ್ಥ್ಯ ಕಂಡುಹಿಡಿಯಿರಿ.

$$f = 10cm$$

$$P = \frac{100}{f}$$

$$P = \frac{100}{10} = +10D$$

2. ಮಾಲಿನ್ಯವನ್ನು ಕಡಿಮೆ ಮಾಡಲು, 3. ಪರಿಸರವನ್ನು ಸಂರಕ್ಷಿಸಲು

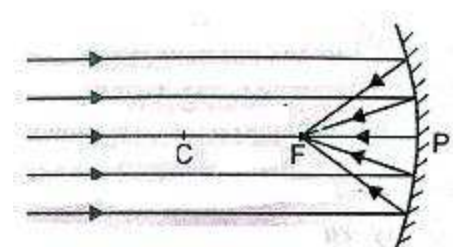
ದರ್ಪಣದಲ್ಲಿ ಬಿಂಬದ ಸ್ಥಾನವನ್ನು ಗುರುತಿಸುವುದು				
ವಸ್ತುವಿನ ಸ್ಥಾನ	ರೇಖಾಚಿತ್ರ	ಬಿಂಬದ ಸ್ಥಾನ	ಬಿಂಬದ ಗಾತ್ರ	ಬಿಂಬದ ಸ್ವಭಾವ
ಅನಂತದೂರ		F ನಲ್ಲಿ	ತುಂಬಚಿಕ್ಕದಾಗಿರುತ್ತದೆ	ನೈಜ ಮತ್ತು ತಲೆಕೆಳಗಾದ

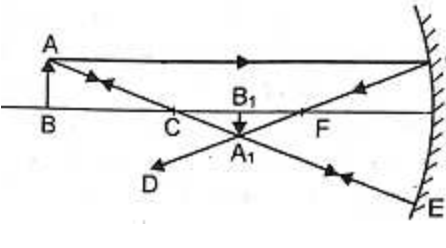
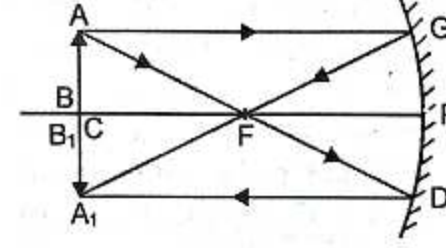
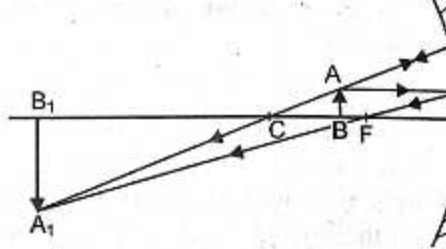
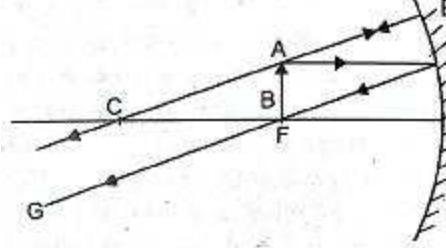
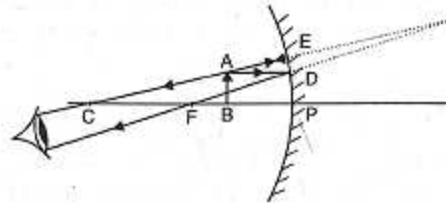
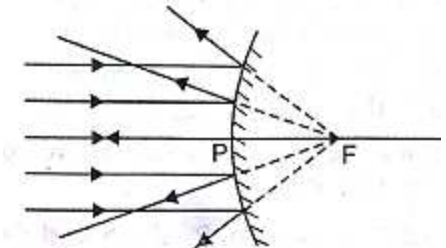
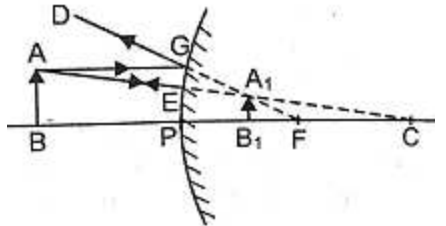
<p>C ಯಿಂದ ಆಚೆ</p>		<p>C ಮತ್ತು F ನಡುವೆ</p>	<p>ಚಿಕ್ಕದಾಗಿರುತ್ತದೆ</p>	<p>ನೈಜ ಮತ್ತು ತಲೆಕೆಳಗಾದ</p>
<p>C ಯಲ್ಲಿ</p>		<p>C ಯಲ್ಲಿ</p>	<p>ವಸ್ತುವಿನಷ್ಟೇ ಇರುತ್ತದೆ</p>	<p>ನೈಜ ಮತ್ತು ತಲೆಕೆಳಗಾದ</p>
<p>C ಮತ್ತು F ನಡುವೆ</p>		<p>C ಯಿಂದ ಆಚೆ</p>	<p>ದೊಡ್ಡದಾಗಿರುತ್ತದೆ</p>	<p>ನೈಜ ಮತ್ತು ತಲೆಕೆಳಗಾದ</p>
<p>F ನಲ್ಲಿ</p>		<p>ಅನಂತದಲ್ಲಿ</p>	<p>ತುಂಬದೊಡ್ಡದಾಗಿರುತ್ತದೆ</p>	<p>ನೈಜ ಮತ್ತು ತಲೆಕೆಳಗಾದ</p>
<p>F ಮತ್ತು P ನಡುವೆ</p>		<p>ದರ್ಪಣದ ಹಿಂದೆ</p>	<p>ದೊಡ್ಡದಾಗಿರುತ್ತದೆ</p>	<p>ಮಿಥ್ಯ ಮತ್ತು ನೇರ</p>
<p>ಅನಂತದೂರ</p>		<p>F ನಲ್ಲಿ</p>	<p>ತುಂಬ ಚಿಕ್ಕದಾಗಿರುತ್ತದೆ</p>	<p>ಮಿಥ್ಯ ಮತ್ತು ನೇರ</p>
<p>ದರ್ಪಣದ ಮುಂದೆ (ಯಾವುದೇ ಸ್ಥಾನದಲ್ಲಿ)</p>		<p>F ಮತ್ತು P ನಡುವೆ</p>	<p>ಚಿಕ್ಕದಾಗಿರುತ್ತದೆ</p>	<p>ಮಿಥ್ಯ ಮತ್ತು ನೇರ</p>

ಮಸೂರದಲ್ಲಿ ಬಿಂಬದ ಸ್ಥಾನವನ್ನು ಗುರುತಿಸುವುದು

ವಸ್ತುವಿನ ಸ್ಥಾನ	ರೇಖಾಚಿತ್ರ	ಬಿಂಬದ ಸ್ಥಾನ	ಬಿಂಬದ ಗಾತ್ರ	ಬಿಂಬದ ಸ್ವಭಾವ
ಅನಂತದೂರ		F ನಲ್ಲಿ	ತುಂಬ ಚಿಕ್ಕದಾಗಿರುತ್ತದೆ	ನೈಜ ಮತ್ತು ತಲೆಕೆಳಗಾದ
2F ಯಿಂದ ಆಚೆ		F ಮತ್ತು 2F ನಡುವೆ	ಚಿಕ್ಕದಾಗಿರುತ್ತದೆ	ನೈಜ ಮತ್ತು ತಲೆಕೆಳಗಾದ
2F ನಲ್ಲಿ		2F ನಲ್ಲಿ	ವಸ್ತುವಿನಷ್ಟಾಗಿರುತ್ತದೆ	ನೈಜ ಮತ್ತು ತಲೆಕೆಳಗಾದ
2F ಮತ್ತು F ನಡುವೆ		2F ಯಿಂದ ಆಚೆ	ದೊಡ್ಡದಾಗಿರುತ್ತದೆ	ನೈಜ ಮತ್ತು ತಲೆಕೆಳಗಾದ
F ನಲ್ಲಿ		ಅನಂತದಲ್ಲಿ	ತುಂಬ ದೊಡ್ಡದಾಗಿರುತ್ತದೆ	ನೈಜ ಮತ್ತು ತಲೆಕೆಳಗಾದ
F ಮತ್ತು O ನಡುವೆ		ಮಸೂರದ ಹಿಂದೆ	ದೊಡ್ಡದಾಗಿರುತ್ತದೆ	ಮಿಥ್ಯ ಮತ್ತು ನೇರ
ಅನಂತದೂರ		F ನಲ್ಲಿ	ತುಂಬ ಚಿಕ್ಕದಾಗಿರುತ್ತದೆ	ಮಿಥ್ಯ ಮತ್ತು ನೇರ

<p>ಮಸೂರದಮುಂದೆ (ಯಾವುದೇಸ್ಥಾನದ ಲ್ಲಿ)</p>		<p>F ಮತ್ತು O ನಡುವೆ</p>	<p>ಚಿಕ್ಕದಾಗಿರುತ್ತದೆ</p>	<p>ಮಿಥ್ಯಮತ್ತುನೇರ</p>
---	--	----------------------------	-------------------------	----------------------

ಅಧ್ಯಾಯ 11: ಮಾನವನ ಕಣ್ಣು ಮತ್ತು ವರ್ಣಮಯಜಗತ್ತು

1. ದೃಷ್ಟಿವ್ಯಾಪ್ತಿ ಎಂದರೇನು? ಕಣ್ಣಿನ ಕನಿಷ್ಠ ಮತ್ತು ಗರಿಷ್ಠ ದೂರಬಿಂದುವನ್ನು ತಿಳಿಸಿ.

ಸಾಮಾನ್ಯ ಕಣ್ಣು ವೀಕ್ಷಿಸಬಲ್ಲ ಕನಿಷ್ಠ ದೂರ ಮತ್ತು ಗರಿಷ್ಠ ದೂರಗಳ ನಡುವಿನ ಅಂತರವೇ ದೃಷ್ಟಿವ್ಯಾಪ್ತಿ. ಕಣ್ಣಿನ ಕನಿಷ್ಠ ದೂರಬಿಂದು 25 ಸೆಂಮೀ, ಗರಿಷ್ಠ ದೂರಬಿಂದು ಅನಂತ ದೂರವಾಗಿದೆ.

2. ನಕ್ಷತ್ರಗಳು ಮಿನುಗುತ್ತವೆ ಏಕೆ?

ನಕ್ಷತ್ರಗಳಿಂದ ಬರುವ ಬೆಳಕಿನ ಕಿರಣಗಳು ವಾಯುಮಂಡಲದಲ್ಲಿ ನವಶ್ರೀಭವನದಿಂದ ಸ್ವಲ್ಪಮಟ್ಟಿಗೆ ಭಾಗುತ್ತದೆ ಇದರಿಂದ ನಕ್ಷತ್ರಗಳ ಸ್ಥಾನವು ತೋರಿಕೆಯ ಬದಲಾವಣೆಯಾದಂತೆ ಭಾಸವಾಗುತ್ತದೆ.

3. ರೋಹಿತ ಎಂದರೇನು? ರೋಹಿತಕ್ಕೆ ಒಂದು ಉದಾಹರಣೆ ಕೊಡಿ.

ಬೆಳಕಿನ ಬಣ್ಣಗಳ ಪಟ್ಟಿಯನ್ನು ರೋಹಿತವನ್ನು ವರು. ಉದಾ: ನೈಸರ್ಗಿಕ ರೋಹಿತ - ಕಾಮನಬಿಲ್ಲು.

4. ಬೆಳಕಿನ ವರ್ಣವಿಭಜನೆ ಎಂದರೇನು?

ಬಿಳಿಯ ಬೆಳಕನ್ನು ಅಶ್ರಗದ ಮೂಲಕ ಹಾಯಿಸಿದಾಗ ಅದುವಶ್ರೀಭವನ ಹೊಂದಿ 7

ಬಣ್ಣಗಳ ಘಟಕಗಳಾಗಿ ವಿಭಜನೆ ಹೊಂದುವ ವಿಧ್ಯಮಾನವೇ ಬೆಳಕಿನ ವರ್ಣವಿಭಜನೆ.

5. ಟೆಂಡಾಲ್ಪರಿಣಾಮ ಎಂದರೇನು? ಇದುವೇ ಉಂಟಾಗುತ್ತದೆ?

ಕಲಿಲಪದಾರ್ಥಗಳಿಂದ ಬೆಳಕಿನ ಚದುರುವಿಕೆಯ ವಿಧ್ಯಮಾನವೇ ಟೆಂಡಾಲ್ಪರಿಣಾಮ.

ಸಣ್ಣ ಗಾತ್ರದ ಕಣಗಳು ಕಡಿಮೆ ತರಂಗಾಂತರದ ಬೆಳಕನ್ನು ಚದುರಿಸಿದರೆ,

ದೊಡ್ಡ ಗಾತ್ರದ ಕಣಗಳು ಹೆಚ್ಚಿನ ತರಂಗಾಂತರದ ಬೆಳಕನ್ನು ಚದುರಿಸುತ್ತವೆ.

6. ಬೆಳಕು ವಿಭಜನೆ ಹೊಂದಲು ಕಾರಣವೇನು?

ವಿವಿಧ ಬಣ್ಣಗಳು ಬೇರೆ ಬೇರೆ ತರಂಗದೂರವನ್ನು ಹೊಂದಿ ವೆ ಮತ್ತು ವಶ್ರೀಭವನ ಪ್ರಕ್ರಿಯೆಯಲ್ಲಿ ಪ್ರತಿಬಿಂಬವು ತನ್ನದೇ ಆದ ನಿರ್ದಿಷ್ಟ ಕೋನದೊಂದಿಗೆ ಬಾಗುವುದರಿಂದ ವರ್ಣವಿಭಜನೆಯಾಗುತ್ತದೆ.

7. ಬೆಳಕಿನ ವಿಭಜನೆಯನ್ನು ವಿವರಿಸುವ ನ್ಯೂಟನ್ ಪ್ರಯೋಗವನ್ನು ವಿವರಿಸಿ.

ಸಮರೂಪ ಗಾಜಿನ ಪಟ್ಟಕಗಳಲ್ಲಿ ಒಂದನ್ನು ನೇರವಾಗಿ ಮತ್ತು ತಲೆಕೆಳಗಾಗಿ ಜೋಡಿಸಿ. ನೇರ ಪಟ್ಟಕದ ಮೂಲಕ

ಬಿಳಿಯ ಬೆಳಕನ್ನು ಹಾಯಿಸಿದಾಗ ಅದುವಿಭಜನೆ ಹೊಂದಿ 7 ಬಣ್ಣಗಳ ರೋಹಿತ ಉಂಟಾಗುತ್ತದೆ.

ಈ ರೋಹಿತವನ್ನು ತಲೆಕೆಳಗಾಗಿ ಜೋಡಿಸಿದ ಪಟ್ಟಕದ ಮೂಲಕ ಹಾಯಿಸಿದಾಗ ಬಿಳಿ ಬಣ್ಣವು ಉಂಟಾಗುತ್ತದೆ.

ಈ ಪ್ರಯೋಗದಿಂದ ಬಿಳಿಯ ಬಣ್ಣವು 7 ಬಣ್ಣಗಳಿಂದ ಕೂಡಿದೆ ಎಂದು ತಿಳಿಯಬಹುದು.

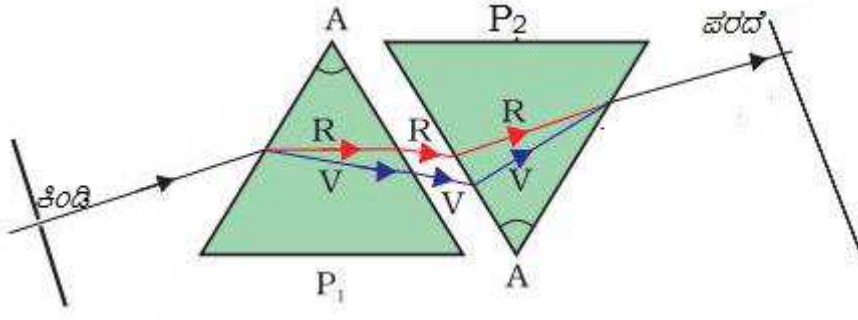

8 . ಕಾಮನಬಿಲ್ಲು ಉಂಟಾಗುವ ಕ್ರಿಯೆಯನ್ನು ವಿವರಿಸಿ .

ಸೂರ್ಯನ ವಿರುದ್ಧ ದಿಕ್ಕಿನಲ್ಲಿ ಉಂಟಾದ ಮಳೆ ನೀರಿನ ಸಣ್ಣ ಸಣ್ಣ ಹನಿಗಳು ಪಟ್ಟಕದಂತೆ ವರ್ತಿಸುತ್ತವೆ. ಸೂರ್ಯನ ಬೆಳಕು ನೀರಿನ ಹನಿಯನ್ನು ಪ್ರವೇಶಿಸಿದಾಗ ವಕ್ರೀಭವನ ಹೊಂದಿ ಬೆಳಕಿನ ವರ್ಣವಿಭಜನೆ ಉಂಟಾದಾಗ ಕಾಮನಬಿಲ್ಲು ಮೂಡುತ್ತದೆ. ಬೆಳಕಿನ ವರ್ಣವಿಭಜನೆ ಮತ್ತು ಅಂತರಿಕ ಪ್ರತಿಫಲನದಿಂದಾಗಿ ವಿವಿಧ ಬಣ್ಣಗಳ ರೋಹಿತ ಉಂಟಾಗುತ್ತದೆ .

9 . ಗ್ರಹಗಳು ಮಿನುಗದಿರಲು ಕಾರಣವೇನು?

ಗ್ರಹಗಳು ಭೂಮಿಗೆ ಬಹಳ ಹತ್ತಿರ ಇವೆ ಮತ್ತು ಅವು ಬೆಳಕಿನ ವಿಸ್ತಾರಿತ ಬಿಂದು ಮೂಲದಂತೆ ವರ್ತಿಸುತ್ತವೆ. ಒಂದು ಗ್ರಹವನ್ನು ಬೆಳಕಿನ ಬಿಂದು ಮೂಲಗಳ ಸಂಗ್ರಹವೆಂದು ಕಲ್ಪಿಸಿಕೊಂಡರೆ, ಎಲ್ಲಾ ಬಿಂದು ಮೂಲಗಳಿಂದ ನಮ್ಮ ಕಣ್ಣನ್ನು ಪ್ರವೇಶಿಸುವ ಬೆಳಕಿನ ವ್ಯತ್ಯಾಸವು ಎಲ್ಲಾ ಬಿಂದುಗಳ ಬೆಳಕಿಗೆ ಸಮವಾಗಿರುವುದರಿಂದ ಗ್ರಹಗಳು ಮಿನುಗುವುದಿಲ್ಲ.

10. ಆಕಾಶದ ಬಣ್ಣ ನೀಲಿಯಾಗಿ ಕಾಣುತ್ತದೆ. ಏಕೆ?

ವಾಯುಮಂಡಲದಲ್ಲಿ ನಗಾಳಿಯ ಅಣುಗಳು ಮತ್ತು ಸಣ್ಣ ಕಣಗಳು ಗೋಚರ ಬೆಳಕಿನ ತರಂಗಾಂತರಕ್ಕಿಂತ ಸಣ್ಣದಾಗಿರುವುದರಿಂದ ಬೆಳಕಿನ ಕಡಿಮೆ ತರಂಗಾಂತರವುಳ್ಳ ನೀಲಿ ಬಣ್ಣವನ್ನು ಹೆಚ್ಚು ಚದುರಿಸುತ್ತವೆ. ಆದ್ದರಿಂದ ಆಕಾಶದ ಬಣ್ಣ ನೀಲಿಯಾಗಿ ಕಾಣುತ್ತದೆ.

11. ಸಮುದ್ರದ ನೀರಿನ ಬಣ್ಣ ನೀಲಿಯಾಗಿ ಕಂಡುಬರುತ್ತದೆ. ಇದಕ್ಕೆ ವೈಜ್ಞಾನಿಕ ಕಾರಣ ಕೊಡಿ .

ಸಮುದ್ರದ ನೀರು ಹೆಚ್ಚಿನ ತರಂಗಾಂತರವುಳ್ಳ ಬಣ್ಣಗಳನ್ನು ಕಡಿಮೆ ತರಂಗಾಂತರ ಹೊಂದಿರುವ ನೀಲಿ ಬಣ್ಣಕ್ಕಿಂತ ಹೆಚ್ಚಿನ ಪ್ರಮಾಣದಲ್ಲಿ ಹೀರಿಕೊಳ್ಳುತ್ತದೆ. ಹಾಗಾಗಿ ಸಮುದ್ರವನ್ನು ಪ್ರವೇಶಿಸಿದ ಬಿಳಿ ಬೆಳಕಿನಿಂದ ನೀಲಿ ಬಣ್ಣ ಮಾತ್ರ ಪ್ರತಿಫಲಿಸಿ ಸಮುದ್ರದ ನೀರಿನ ಬಣ್ಣ ನೀಲಿಯಾಗಿ ಕಂಡುಬರುತ್ತದೆ.

12. ಶೀಘ್ರ ಸೂರ್ಯೋದಯ ಮತ್ತು ವಿಳಂಬಿತ ಸೂರ್ಯಾಸ್ತ ಉಂಟಾಗಲು ಕಾರಣವಾದ ವಿದ್ಯಮಾನವನ್ನು ಹೆಸರಿಸಿ .

ವಾಯುಮಂಡಲದಲ್ಲಿ ನವಶ್ರೀಭವನದಿಂದ ಶೀಘ್ರ ಸೂರ್ಯೋದಯ ಮತ್ತು ವಿಳಂಬಿತ ಸೂರ್ಯಾಸ್ತ ಉಂಟಾಗಲು ಕಾರಣವಾಗಿದೆ .

13. ಸೂರ್ಯೋದಯ ಮತ್ತು ಸೂರ್ಯಾಸ್ತದ ಸಮಯದಲ್ಲಿ ಸೂರ್ಯನ ಬಣ್ಣ ಕೆಂಪಾಗಿ ಕಾಣುತ್ತದೆ ಕಾರಣವೇನು?

ಸೂರ್ಯೋದಯ ಮತ್ತು ಸೂರ್ಯಾಸ್ತದ ಸಮಯದಲ್ಲಿ ಸೂರ್ಯನಿಂದ ಬರುವ ಬೆಳಕು ಹೆಚ್ಚು ದೂರವಾಯುಮಂಡಲದಲ್ಲಿ ಹಾದು ಹೋಗುವುದರಿಂದ ಹೆಚ್ಚು ತರಂಗಾಂತರವುಳ್ಳ ಕೆಂಪು ಬಣ್ಣವು ಹೆಚ್ಚು ಚದುರುತ್ತದೆ.

14. ಟ್ರಾಫಿಕಿಗ್ನಲ್ ಗಳಲ್ಲಿ ವಾಹನಗಳನ್ನು ನಿಲ್ಲಿಸಲು ಕೆಂಪು ದೀಪವನ್ನು ಬಳಸುತ್ತಾರೆ. ಏಕೆ?

ಕೆಂಪು ಬಣ್ಣವು ಕಡಿಮೆ ಚದುರುವಿಕೆಯ ಗುಣವನ್ನು ಹೊಂದಿದೆ ಮತ್ತು ಹೆಚ್ಚು ತರಂಗದೂರ ಹೊಂದಿದೆ . ಇದರಿಂದ ಬಹುದೂರದವರೆಗೂ ಸ್ಪಷ್ಟವಾಗಿ ಗೋಚರಿಸುತ್ತದೆ .

15 . ವಿವಿಧ ದೃಷ್ಟಿ ದೋಷಗಳನ್ನು ಹಾಗೂ ಅದಕ್ಕೆ ಪರಿಹಾರಗಳನ್ನು ವಿವರಿಸಿ .

ದೃಷ್ಟಿದೋಷಗಳು	ಅರ್ಥ	ಕಾರಣಗಳು	ಪರಿಹಾರ
ಸಮೀಪದೃಷ್ಟಿ (ಮಯೋಪಿಯಾ)	ಸಮೀಪದವಸ್ತುಗಳನ್ನು ಸ್ಪಷ್ಟವಾಗಿ ನೋಡಲು ದೂರದವಸ್ತುಗಳನ್ನು ಸ್ಪಷ್ಟವಾಗಿ ನೋಡಲು ಸಾಧ್ಯವಾಗದ ಸ್ಥಿತಿ	1. ದೂರಬಿಂದುವು ಅನಂತಕ್ಕಿಂತ ಹತ್ತಿರವಿರುವುದು 2. ಕಣ್ಣಿನ ಮಸೂರದ ವಿಪರೀತ ವಕ್ರತೆ 3. ಕಣ್ಣುಗುಡ್ಡೆಯು ಸಹಜ ಸ್ಥಿತಿಗಿಂತ ಉದ್ದವಾಗಿರುವುದು.	ಸೂಕ್ತ ಸಾಮರ್ಥ್ಯದ ನಿಮ್ಮ ಮಸೂರದ ಬಳಕೆ
ದೂರದೃಷ್ಟಿ (ಹೈಪರ್‌ಮಿಯಾ)	ದೂರದವಸ್ತುಗಳನ್ನು ಸ್ಪಷ್ಟವಾಗಿ ನೋಡಲು ದೂರದ ಸಮೀಪದವಸ್ತುಗಳನ್ನು ಸ್ಪಷ್ಟವಾಗಿ ನೋಡಲು ಸಾಧ್ಯವಾಗದ ಸ್ಥಿತಿ	1. ಸಮೀಪದ ಬಿಂದುವು 25 ಸೆಂ. ಮೀಗಿಂತ ತುಂಬಾ ದೂರದಲ್ಲಿರುತ್ತದೆ. 2. ಮಸೂರದ ಸಂಗಮದೂರವು ಅಧಿಕವಾಗಿರುವುದು. 3. ಕಣ್ಣುಗುಡ್ಡೆಯು ಅತಿ ಚಿಕ್ಕದಾಗಿರುವುದು.	ಸೂಕ್ತ ಸಾಮರ್ಥ್ಯದ ಪೀನ ಮಸೂರದ ಬಳಕೆ
ಪ್ರಸ್ಥಯೋಪಿಯಾ	ವಯಸ್ಸಾದಂತೆ ಕಣ್ಣಿನ ಹೊಂದಾಣಿಕೆ ಸಾಮರ್ಥ್ಯಕಡಿಮೆಯಾಗುವುದು ಮತ್ತು ಸಮೀಪದ ವಸ್ತುಗಳನ್ನು ನೋಡಲು ಸಾಧ್ಯವಿರುವುದಿಲ್ಲ.	1. ಸ್ಥಿತಾಪಕ ಶಕ್ತಿಯನ್ನು ಕಳೆದುಕೊಂಡ ಮಸೂರ 2. ದುರ್ಬಲಗೊಂಡ ಸಿಲಿಯರಿ ಸ್ನಾಯುಗಳು	ಸೂಕ್ತ ಸಾಮರ್ಥ್ಯದ ನಿಮ್ಮ ಮತ್ತು ಪೀನ ಮಸೂರದ ಬಳಕೆ.
ಕಣ್ಣಿನ ಪೂರ್ಣ	ವಯಸ್ಸಾದ ವ್ಯಕ್ತಿಗಳಲ್ಲಿ ಕಣ್ಣಿನ ಮಸೂರವು ಹಾಲಿನಂತೆ ತೆಳುಗಾಗುವುದು.		ಶಸ್ತ್ರಚಿಕಿತ್ಸೆಯ ಮೂಲಕ ಪೂರೈಕೆಯಾಗುವುದು.

16. ಸಮೀಪದೃಷ್ಟಿ ಮತ್ತು ದೂರದೃಷ್ಟಿಗಳಿಗೆ ಪರಿಹಾರ ತೋರಿಸುವ ಚಿತ್ರ ಬರೆಯಿರಿ.

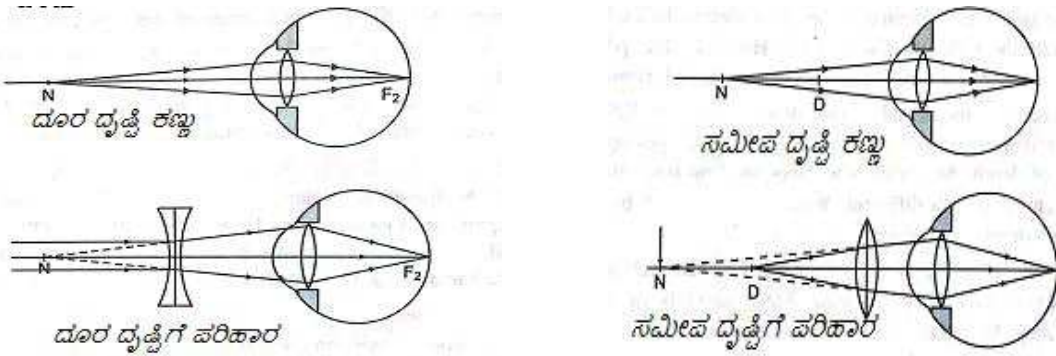

ಅಧ್ಯಾಯ 12 : ವಿದ್ಯುಚ್ಛಕ್ತಿ

1. ವಿದ್ಯುತ್ ಪ್ರವಹನದ ಟಿಂಗ್‌ಗಳನ್ನು ಬಳಸಲು ಕಾರಣವೇನು?

ಟಿಂಗ್‌ಗಳನ್ನು ದ್ರವನಬಿಂದು ಮತ್ತು ವಿದ್ಯುತ್ ಪ್ರೋಧ ಹೆಚ್ಚು.

ಆದ್ದರಿಂದ ತಂತಿಯಲ್ಲಿ ಉತ್ಪತ್ತಿಯಾದ ಶಾಖದ ಶಕ್ತಿಯು ಬೆಳಕನ್ನು ಹೊರಹೊಮ್ಮಿಸುತ್ತದೆ.

2. ಫ್ಯೂಸ್‌ಅನ್ನು ಸುರಕ್ಷಿತ ಸಾಧನವಾಗಿ ಹೇಗೆ ಕಾರ್ಯನಿರ್ವಹಿಸುತ್ತದೆ?

ನಿಗದಿತ ಪ್ರಮಾಣಕ್ಕಿಂತ ಹೆಚ್ಚಿನ ಪ್ರಮಾಣದ ವಿದ್ಯುತ್ ಪ್ರವಾಹವು ಮಂಡಲದ ಮೂಲಕ ಪ್ರವಹಿಸಿದಾಗ ಅಧಿಕ ರೋಧದಿಂದಾಗಿ ಫ್ಯೂಸ್‌ನ ತಂತಿಯು ತಾಪವು ಹೆಚ್ಚಾಗುತ್ತದೆ. ಕಡಿಮೆ ದ್ರವನಬಿಂದುವು ಫ್ಯೂಸ್‌ನ ತಂತಿಯು ಕರಗಿ, ವಿದ್ಯುತ್ ಮಂಡಲದಿಂದ ತೆಗೆದುಕೊಂಡು ವಿದ್ಯುತ್ ಉಪಕರಣಗಳನ್ನು ರಕ್ಷಿಸುತ್ತದೆ.

3. ಜೌಲನಿಷ್ಕರ್ಷಣೀತ್ವಾದನಾನಿಯಮವನ್ನು ಗಣಿತೀಯ ಸಂಬಂಧದೊಂದಿಗೆ ತಿಳಿಸಿ .

ವಾಹಕದಲ್ಲಿ ಸ್ಥಿರವಿದ್ಯುತ್ಪ್ರವಾಹದಿಂದಾಗಿ ಉಂಟಾದ ಉಷ್ಣದ ಪ್ರಮಾಣವು ವಿದ್ಯುತ್ಪ್ರವಾಹದ ವರ್ಗ, ವಿದ್ಯುತ್ಪ್ರೋಧಮತ್ತು ಕಾಲಗಳಿಗೆ ನೇರ ಅನುಪಾತದಲ್ಲಿರುತ್ತದೆ . ಗಣಿತೀಯವಾಗಿ ,

$$H = I^2 R t$$

4. ಫ್ಯೂಸ್‌ತಂತಿಯ ಮುಖ್ಯ ಲಕ್ಷಣಗಳೇನು?

(ಅ) ಕಡಿಮೆ ದ್ರವನಬಿಂದು (ಆ) ಹೆಚ್ಚುವಿದ್ಯುತ್ಪ್ರೋಧ

5. ಓಮನನಿಯಮವನ್ನು ನಿರೂಪಿಸಿ .

ಸ್ಥಿರತಾಪದಲ್ಲಿ ವಿದ್ಯುತ್ಪ್ರವಾಹದಲ್ಲಿನ ವಾಹಕತಂತಿಯ ನಡುವಿನ ವಿಭವಾಂತರವು (V) ಅದರ ಮೂಲಕ ಹರಿಯುವ ವಿದ್ಯುತ್ಪ್ರವಾಹಕ್ಕೆ (I) ನೇರಾನುಪಾತದಲ್ಲಿರುತ್ತದೆ .

$$V = IR \quad (R \text{ ಸ್ಥಿರಾಂಕ})$$

6. ವಿದ್ಯುತ್ಪ್ರೋಧವು ಯಾವ ಅಂಶಗಳನ್ನು ಹೇಗೆ ಅವಲಂಬಿಸಿದೆ ಎನ್ನುವುದನ್ನು ವಿವರಿಸಿ .

(ಅ) ವಾಹಕದ ಉದ್ದ : ಉದ್ದ ಹೆಚ್ಚಿದಂತೆ ರೋಧವು ಹೆಚ್ಚಾಗುತ್ತದೆ .

(ಆ) ವಾಹಕದ ಅಡ್ಡ ಕೊಯ್ತು : ವಾಹಕದ ಅಡ್ಡ ಕೊಯ್ತು ಹೆಚ್ಚಿದಂತೆ ರೋಧವು ಕಡಿಮೆಯಾಗುತ್ತದೆ .

(ಇ) ವಾಹಕದ ತಾಪ : ವಾಹಕದ ತಾಪ ಹೆಚ್ಚಿದಂತೆ ರೋಧವು ಹೆಚ್ಚಾಗುತ್ತದೆ .

7. ವಿದ್ಯುತ್ಸಾಮರ್ಥ್ಯವನ್ನು ಎಂದರೇನು? ಅದರ ಏಕಮಾನವನ್ನು ತಿಳಿಸಿ :

ವಿದ್ಯುತ್ಪ್ರವಾಹದಲ್ಲಿ ಬಳಸಲ್ಪಡುವ ಶಕ್ತಿಯ ದರವೇ ವಿದ್ಯುತ್ಸಾಮರ್ಥ್ಯ . ವಿದ್ಯುತ್ಸಾಮರ್ಥ್ಯದ ಅಂತರಾಷ್ಟ್ರೀಯ ಏಕಮಾನವಾಟ್ (W)

8. 12Ω , 8Ω , 4Ω ರೋಧಗಳನ್ನು ಸರಣಿಕ್ರಮದಲ್ಲಿ ಜೋಡಿಸಿದಾಗ ಮಂಡಲದ ಒಟ್ಟು ರೋಧವನ್ನು ಕಂಡುಹಿಡಿಯಿರಿ .

ಪರಿಹಾರ :

$$R_s = R_1 + R_2 + R_3$$

$$\therefore R_s = 12 + 8 + 4 = 24\Omega$$

9. 9V ಬ್ಯಾಟರಿಯಿಂದ ಮೂಲಕ ಹರಿಯುತ್ತಿರುವ 1 ಕೂಲಾಂವಿದ್ಯುದಾವೇಶಗಳು ಮಾಡಿದ ಕೆಲಸದ ಪ್ರಮಾಣವನ್ನು ಲೆಕ್ಕಾಚಾರಮಾಡಿ .

ಪರಿಹಾರ

ದತ್ತ, $Q = 1$ ಕೂಲಮ್ , ವಿಭವಾಂತರ = 9V , ಮಾಡಿದ ಕೆಲಸ = ?

$$\text{ಮಾಡಿದ ಕೆಲಸ } W = V \times Q = 9 \times 1 = 9 \text{ J}$$

10. 100 C ನಷ್ಟು ವಿದ್ಯುದಾವೇಶಗಳು ಒಂದು ವಾಹಕದ ಮೂಲಕ 3 ನಿಮಿಷ 20 ಸೆಕೆಂಡುಗಳ ವರೆಗೆ ಪ್ರವಹಿಸಿದರೆ,

ಹರಿದ ವಿದ್ಯುತ್ಪ್ರವಾಹವನ್ನು ಕಂಡುಹಿಡಿಯಿರಿ .

ಪರಿಹಾರ :- ದತ್ತ, $Q = 100$ ಕೂಲಮ್ , ಕಾಲ (t) = 3 ನಿಮಿಷ 20 ಸೆಕೆಂಡು = 200

$$\text{ವಿದ್ಯುತ್ಪ್ರವಾಹ, } I = \frac{Q}{t} = \frac{100}{200} = 0.5A$$

11. ಕೆಳಗಿನವುಗಳನ್ನು ನಿರೂಪಿಸಿ

ಅ) ವಿಭವಾಂತರ

ಆ) ವಿದ್ಯುತ್ಪ್ರವಾಹ

ಇ) ವಿದ್ಯುತ್ಪ್ರೋಧ

ಅ) ಒಂದು ಏಕಮಾನ ಅವೇಶವನ್ನು ಒಂದು ಬಿಂದುವಿನಿಂದ ಇನ್ನೊಂದು ಬಿಂದುವಿಗೆ ತರುವಲ್ಲಿ ಆಗುವ ಕೆಲಸವೇ (ವಿಭವಾಂತರ ಅ)

ವಿದ್ಯುದಾವೇಶಗಳ ಪ್ರವಹಿಸುವಿಕೆಯ ದರವೇ ವಿದ್ಯುತ್ಪ್ರವಾಹ ಇ) ವಿದ್ಯುತ್ಪ್ರವಾಹಕ್ಕೆ ತಡೆಯುಂಟು ಮಾಡುವ ವಾಹಕದ ಗುಣವೇ ವಿದ್ಯುತ್ಪ್ರೋಧ .

12. ಸಮಾಂತರವಾಗಿ ಜೋಡಣೆಗೊಂಡ 3 ರೋಧಗಳನ್ನು ವಿದ್ಯುತ್ಪ್ರವಾಹದ ಚಿತ್ರ ಬರೆಯಿರಿ .

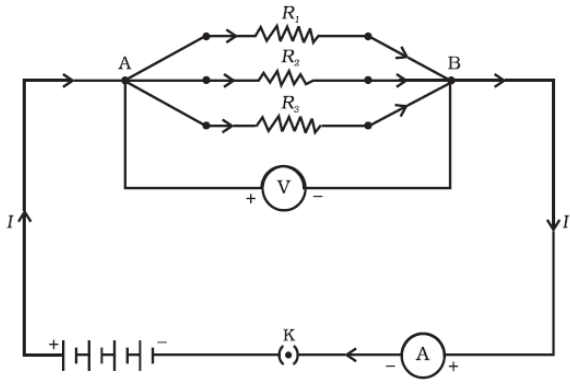

13. 3 ರೋಧಗಳನ್ನು ಸರಣಿಯಲ್ಲಿ ಜೋಡಿಸಿರುವ 3 ರೋಧಗಳನ್ನು ವಿನ್ಯಾಸಗೊಳಿಸಿದ ಚಿತ್ರ ಬರೆಯಿರಿ.

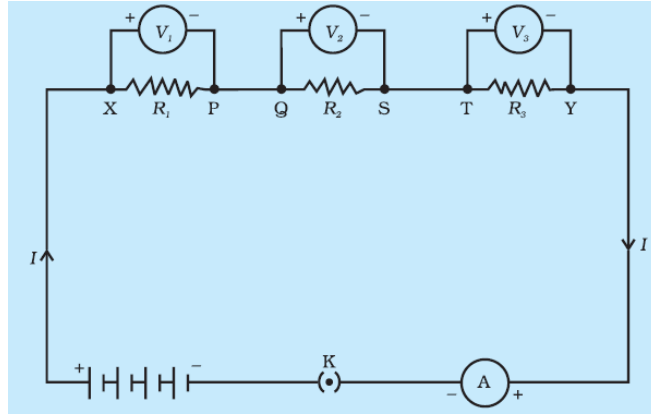

14. ರೋಧಶೀಲತೆ ಎಂದರೇನು? ಬೆಳ್ಳಿಯ ರೋಧಶೀಲತೆಯು $1.60 \times 10^{-8} \Omega m$ ಆಗಿದೆ. ಈ ಹೇಳಿಕೆಯ ಅರ್ಥವೇನು?

1 m ಉದ್ದ, ಮತ್ತು ಅಡ್ಡ ಕೊಯ್ತದ ವಿಸ್ತೀರ್ಣ

$1m^2$ ಆಗಿರುವ ಒಂದು ವಾಹಕವು ವಿದ್ಯುತ್ಪ್ರವಾಹಕ್ಕೆ ಒಡ್ಡುವ ರೋಧವನ್ನು ಆವಾಹಕದ ರೋಧಶೀಲತೆ ಎನ್ನುವರು.

1 m ಉದ್ದ, ಮತ್ತು $1m^2$ ಅಡ್ಡ ಕೊಯ್ತದ ವಿಸ್ತೀರ್ಣವುಳ್ಳ ಬೆಳ್ಳಿಯ ತಂತಿಯು ವಿದ್ಯುತ್ಪ್ರವಾಹಕ್ಕೆ ಒಡ್ಡುವ ರೋಧದ ಪ್ರಮಾಣವು $1.62 \times 10^{-8} \Omega$ ಆಗಿದೆ ಎಂದರ್ಥ.

15. 12Ω , 6Ω , 3Ω ರೋಧಗಳನ್ನು ಸಮಾಂತರವಾಗಿ ಜೋಡಿಸಿದಾಗ ಮಂಡಲದ ಒಟ್ಟು ರೋಧವನ್ನು ಕಂಡುಹಿಡಿಯಿರಿ.

ಪರಿಹಾರ:

$$\text{ರೋಧಗಳನ್ನು ಸಮಾಂತರವಾಗಿ ಜೋಡಿಸಿದಾಗ } \frac{1}{R_p} = \frac{1}{R_1} + \frac{1}{R_2} + \frac{1}{R_3}$$

$$\therefore \frac{1}{R_p} = \frac{1}{12} + \frac{1}{6} + \frac{1}{3} = \frac{1+2+4}{12} = \frac{7}{12}$$

$$\therefore R_p = \frac{12}{7} = 1.71\Omega$$

16. ವಿದ್ಯುತ್ ಪ್ರಮಾಣವನ್ನು ಕಂಡುಹಿಡಿಯುವ ಸೂತ್ರಗಳನ್ನು ಬರೆಯಿರಿ.

ಅ) $P=VI$

ಆ) $P = \frac{V^2}{R}$

ಇ) $P = \frac{W}{t}$

ಈ) $P = I^2 R$

17. 50Ω ವಿದ್ಯುತ್ಪ್ರೋಧವಿರುವ ಹಿಂಡುಹೀಟರನ್ನು 220V ವಿದ್ಯುತ್ಪ್ರೋಧದಿಂದ 6ಗಂಟೆಗಳವರೆಗೆ ಬಳಸಿದೆ. ಪ್ರತಿ kWh ರೂ 4.00 ಆದರೆ ಹಿಂಡುಹೀಟರನ್ನು ಬಳಸಿದಾಗ ಬಿಲ್‌ನ ಮೊತ್ತವನ್ನು ಲೆಕ್ಕಾಚಾರಮಾಡಿ.

ಪರಿಹಾರ:

ಹೀಟರಿನ ವಿದ್ಯುತ್ಪ್ರೋಧ = 50 Ω , ವಿಭವಾಂತರ = 220V , ಕಾಲ = 6ಗಂಟೆ

$$P = \frac{v^2}{R} = \frac{220 \times 220}{50} = 968W$$

$$6 \text{ ಗಂಟೆಗಳಲ್ಲಿ ಬಳಸಿದ ಶಕ್ತಿ} = P \times t = 968 \times 6 = 5808Wh$$

$$1 \text{ ತಿಂಗಳಿಗೆ ಬಳಕೆಯಾದ ಶಕ್ತಿ} = 5808 \times 30 = 174240Wh = \frac{174240}{1000} kWh = 174.24 kWh$$

$$\text{ತಿಂಗಳಿಗೆ ಪಾವತಿಸಬೇಕಾದ ಬಿಲ್‌ನ ಮೊತ್ತ} = 174.24 \times 4 = \text{ರೂ } 696.96$$

18. ಕೆಳಗಿನವುಗಳಲ್ಲಿ ತಪ್ಪಾಗಿರುವುದನ್ನು ಗುರುತಿಸಿ ಸರಿಹೊಂದಿಸಿ ಬರೆಯಿರಿ

ಕ್ರ.ಸಂ	ಪರಿಕಲ್ಪನೆ	ಅಳತೆಯ ಸಾಧನ	ಗಣಿತೀಯ ರೂಪ
1	ವಿದ್ಯುತ್ಪ್ರವಾಹ	ವೋಲ್ಟ್ಮೀಟರ್	$R = \frac{V}{I}$
2	ವಿಭವಾಂತರ	ಓಮ್ಮೀಟರ್	$I = \frac{Q}{t}$
3	ವಿದ್ಯುತ್ಪ್ರೋಧ	ಆಮ್ಮೀಟರ್	$V = \frac{W}{Q}$

19.

ಕ್ರ.ಸಂ	ಪರಿಕಲ್ಪನೆ	ಅಳತೆಯ ಸಾಧನ	ಗಣಿತೀಯ ರೂಪ
1	ವಿದ್ಯುತ್ಪ್ರವಾಹ	ಆಮ್ಮೀಟರ್	$I = \frac{Q}{t}$
2	ವಿಭವಾಂತರ	ವೋಲ್ಟ್ಮೀಟರ್	$V = \frac{W}{Q}$
3	ವಿದ್ಯುತ್ಪ್ರೋಧ	ಓಮ್ಮೀಟರ್	$R = \frac{V}{I}$

20. ಈ ಕೋಷ್ಟಕವನ್ನು ಪೂರ್ಣಗೊಳಿಸಿ,

ಇವುಗಳಲ್ಲಿ ವಿದ್ಯುತ್ ಪ್ರೋಧದ ದರದಲ್ಲಿ ಬಳಸಲು ಸೂಕ್ತವಾದ ವಸ್ತುವನ್ನು ಯಾವುದು ಎನ್ನುವುದನ್ನು ಸೂಕ್ತ ಕಾರಣದೊಂದಿಗೆ ತಿಳಿಸಿ.

ವಸ್ತು	ರೋಧಶೀಲತೆ (ρ) Ωm
ಅ	1.6 × 10 ⁻⁸
ಆ	6.84 × 10 ⁻⁸
ಇ	0.45
ಈ	10 ¹⁰ - 10 ¹⁴

ರೋಧಶೀಲತೆ ಕಡಿಮೆ ಇದ್ದು ಉತ್ತಮ ವಿದ್ಯುತ್ಪ್ರೋಧಕವಾಗಿರುವುದರಿಂದ ಮೇಲಿನ ವಸ್ತುಗಳಲ್ಲಿ 'ಅ' ಅತ್ಯುತ್ತಮವಾದದ್ದಾಗಿದೆ.

21. ವಿದ್ಯುತ್ ಮಂಡಲದಲ್ಲಿ ಸಾಮಾನ್ಯವಾಗಿ ಉಪಯೋಗಿಸುವ ಸಾಂಪ್ರದಾಯಿಕ ಚಿಹ್ನೆಗಳನ್ನು ತಿಳಿಸಿ.

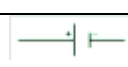
ಕ್ರ. ಸಂ	ಅಂಶಗಳು	ಚಿಹ್ನೆಗಳು
1	ವಿದ್ಯುತ್ ಕೋಶ (ಸೆಲ್)	

2	ಶುಷ್ಕ ಕೋಶ ಅಥವಾ ವಿದ್ಯುತ್ ಕೋಶಗಳ ಸಂಯೋಜನೆ	
3	ಪ್ಲಗ್ ಕೀ ಅಥವಾ ಸ್ವಿಚ್ (ತೆರೆದ)	
4	ಪ್ಲಗ್ ಕೀ ಅಥವಾ ಸ್ವಿಚ್ (ಮುಚ್ಚಿದ)	
5	ತಂತಿಯ ಕೀಲು	
6	ಸೇರ್ಪಡೆಯಿಲ್ಲದೆ ದಾಟಿದ ತಂತಿ	
7	ವಿದ್ಯುತ್ ಬಲ್ಲೆ	
8	ಪ್ರತಿರೋಧ	
9	ರಿಯೋಸ್ಟಾಟ್ ಅಥವಾ ವ್ಯತ್ಯಯ ರೋಧ	
10	ಆಮ್ಮೀಟರ್	
11	ವೋಲ್ಟಮೀಟರ್	

22. ಚಿತ್ರದಲ್ಲಿ $R_1 = 10\Omega, R_2 = 40\Omega, R_3 = 30\Omega, R_4 = 20\Omega, R_5 = 60\Omega$ ಮತ್ತು $12V$ ನ ಒಂದು ಬ್ಯಾಟರಿಯನ್ನು ಒಂದು ವ್ಯವಸ್ಥೆಗೆ ಜೋಡಿಸಿದೆ. ಹಾಗಾದರೆ (ಅ) ಮಂಡಲದಲ್ಲಿನ ಒಟ್ಟು ರೋಧ ಮತ್ತು (ಬ) ಮಂಡಲದಲ್ಲಿ ಪ್ರವಹಿಸುತ್ತಿರುವ ಒಟ್ಟು ವಿದ್ಯುತ್ ಪ್ರವಾಹಗಳನ್ನು ಲೆಕ್ಕಿಸಿ.

ಪರಿಹಾರ :

ಮಂಡಲದಲ್ಲಿ ಸಮಾಂತರವಾಗಿ ಜೋಡಿಸಿರುವ ಪ್ರತಿರೋಧಕ ಮತ್ತು ಗಳನ್ನು ಸಮ ಪ್ರತಿರೋಧ ಹೊಂದಿರುವ ಪ್ರತಿರೋಧಕ ನಿಂದ ಬದಲಿಸುವುದು, ಇದೇ ರೀತಿ ಸಮಾಂತರ ಜೋಡನೆಯಲ್ಲಿರುವ ಗಳನ್ನು ಸಮ ಪ್ರತಿರೋಧ ಹೊಂದಿರುವ ಪ್ರತಿರೋಧಕ ನಿಂದ ಬದಲಿಸಿದಾಗ ಸಮೀಕರಣ 12.18 ರಿಂದ ನಮಗೆ

$$\frac{1}{R'} = \frac{1}{10} + \frac{1}{40} = \frac{5}{40}; \quad \text{ಅದು } R' = 8\Omega$$

ಇದೇ ರೀತಿ

$$\frac{1}{R''} = \frac{1}{30} + \frac{1}{20} + \frac{1}{60} = \frac{6}{60}; \quad \text{ಅದು } R'' = 10\Omega$$

ಆದ್ದರಿಂದ . ಒಟ್ಟು ಪ್ರತಿರೋಧವು $R = R' + R'' = 18\Omega$

ವಿದ್ಯುತ್ ಪ್ರವಾಹವನ್ನು ಅಳೆಯಲು , ನಾವು ಓಮನ ನಿಯಮವನ್ನು ಬಳಸುತ್ತೇವೆ

$$I = \frac{V}{R} = \frac{12V}{18\Omega} = 0.67A$$

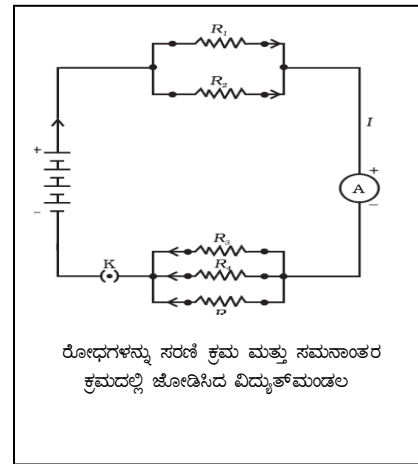

ಅಧ್ಯಾಯ 13: ವಿದ್ಯುತ್ ಪ್ರವಾಹದ ಕಾಂತೀಯ ಪರಿಣಾಮಗಳು

1) ಆರ್ಸೆನ್ಡ್ ನಡೆಸಿದ ಪ್ರಯೋಗದ ಫಲಿತಾಂಶವೇನು?

ವಿದ್ಯುತ್ಪ್ರವಹಿಸುತ್ತಿರುವವಾಹಕತಂತಿಯ ಸುತ್ತಲೂ ಕಾಂತಕ್ಷೇತ್ರ ಉಂಟಾಗುತ್ತದೆ

2) ವಿದ್ಯುತ್ ನ 3 ಪರಿಣಾಮಗಳನ್ನು ತಿಳಿಸಿ.

(ಅ) ಉಷ್ಣಪರಿಣಾಮ (ಆ) ಕಾಂತೀಯಪರಿಣಾಮ (ಇ) ರಾಸಾಯನಿಕಪರಿಣಾಮ

3) ಕಾಂತೀಯ ಬಲರೇಖೆಗಳ ಪ್ರಮುಖ ಲಕ್ಷಣಗಳನ್ನು ತಿಳಿಸಿ.

(1) ಉತ್ತರಧ್ರುವದಿಂದ ಪ್ರಾರಂಭವಾಗಿದಕ್ಷಿಣಧ್ರುವದಲ್ಲೇ ಕೊನೆಗೊಳ್ಳುತ್ತವೆ.

(2) ಕಾಂತೀಯ ಬಲರೇಖೆಗಳು ಬಲರೇಖೆಗಳು ಪರಸ್ಪರವಿರೋಧಿಸುತ್ತವೆ.

(3) ಕಾಂತೀಯ ಬಲರೇಖೆಗಳು ಪರಸ್ಪರಭೇದಿಸುವುದಿಲ್ಲ.

4) ಕಾಂತೀಯ ಬಲರೇಖೆಗಳು ಪರಸ್ಪರಭೇದಿಸುವುದಿಲ್ಲ. ಏಕೆ?

ಸಾಮಾನ್ಯವಾಗಿ ಕಾಂತೀಯ ರೇಖೆಗಳು ಪರಸ್ಪರವಿರೋಧಿಸುತ್ತವೆ. ಒಂದು ವೇಳೆ ಅಭೇದಿಸಿದ್ದರೆ,

ಭೇದಿಸುವುದು ವಿನಿರೋಧಿಸಲು ಸೂಚಿಯ ಎರಡೂ ದಿಕ್ಕುಗಳಲ್ಲಿ ದೇಶಿಸುತ್ತಿದೆ ಎಂದರ್ಥ ಆದರೆ ಇದು ಸಂಭವನೀಯವಲ್ಲ.

5) ಬಲಗೈನ ಹೆಬ್ಬರಳನಿಯಮವನ್ನು ನಿರೂಪಿಸಿ.

ಬಲಗೈನಲ್ಲಿ ವಿದ್ಯುತ್ಪ್ರವಾಹವಿರುವವಾಹಕವನ್ನು ಹಿಡಿದಾಗ,

ಹೆಬ್ಬರಳು - ವಿದ್ಯುತ್ಪ್ರವಾಹದ ದಿಕ್ಕನ್ನು, ಉಳಿದನಾಲ್ಕು ಬೆರಳುಗಳು - ಕಾಂತಕ್ಷೇತ್ರದ ಕಾಂತೀಯ ಬಲರೇಖೆಗಳ ದಿಕ್ಕನ್ನು ಸೂಚಿಸುತ್ತವೆ.

6) ವಿದ್ಯುತ್ಕಾಂತೀಯ ಪ್ರೇರಣೆ ಎಂದರೇನು?

ಒಂದು ಮಂಡಲಕ್ಕೆ ಲಗತ್ತಾದ ಕಾಂತಕ್ಷೇತ್ರವು ಬದಲಾದಾಗ ವಿದ್ಯುಚ್ಛಾಲಕ ಬಲವು ಮಂಡಲದಲ್ಲಿ ಪ್ರೇರಿತವಾಗುತ್ತದೆ. ಈ ವಿದ್ಯಮಾನವೇ ವಿದ್ಯುತ್ ಕಾಂತೀಯ ಪ್ರೇರಣೆ.

7) ಸೊಲೆನಾಯ್ಡನಲ್ಲಿ ಕಾಂತಕ್ಷೇತ್ರವನ್ನು ಹೇಗೆ ಹೆಚ್ಚಿಸುವಿರಿ?

(ಅ) ಸುರುಳಿಯ ಸುತ್ತಗಳನ್ನು ಹೆಚ್ಚಿಸುವುದು

(ಆ) ವಿದ್ಯುತ್ಪ್ರವಾಹವದ ಪ್ರಮಾಣವನ್ನು ಹೆಚ್ಚಿಸುವುದು.

8) ನಿಶ್ಚಲ ಸ್ಥಿತಿಯ ಒಂದು ಕಾಂತವು ನಿಶ್ಚಲ ಸ್ಥಿತಿಯಲ್ಲಿರುವ ತಂತಿ ಸುರುಳಿಯಲ್ಲಿ ವಿದ್ಯುತ್ ಚಾಲಕ ಬಲವನ್ನು ಉಂಟು ಮಾಡುವುದಿಲ್ಲ ಏಕೆ?

ಕಾಂತ ಮತ್ತು ತಂತಿ ಸುರುಳಿಯ ಮಧ್ಯೆ ಸಾಪೇಕ್ಷ ಚಲನೆಯು ಉಂಟಾಗದೇ ಇರುವುದರಿಂದ ವಿದ್ಯುಚ್ಛಾಲಕ ಬಲವನ್ನು ಉಂಟು ಮಾಡುವುದಿಲ್ಲ.

9) ಮೋಟಾರ್ ಎಂದರೇನು?

ವಿದ್ಯುತ್ ಶಕ್ತಿಯನ್ನು ಯಾಂತ್ರಿಕ ಶಕ್ತಿಯನ್ನಾಗಿ ಪರಿವರ್ತಿಸುವ ಸಾಧನವೇ ಮೋಟಾರ್.

10) ಡೈನಮೋ ಎಂದರೇನು? ಅದರ ತತ್ವವನ್ನು ತಿಳಿಸಿ.

ಯಾಂತ್ರಿಕ ಶಕ್ತಿಯನ್ನು ವಿದ್ಯುತ್ ಶಕ್ತಿಯನ್ನಾಗಿ ಪರಿವರ್ತಿಸುವ ಸಾಧನವೇ ಡೈನಮೋ, ಇದು ವಿದ್ಯುತ್ ಕಾಂತೀಯ ಪ್ರೇರಣೆ ತತ್ವದ ಆಧಾರದ ಮೇಲೆ ಕಾರ್ಯ ನಿರ್ವಹಿಸುತ್ತದೆ.

11) ಡೈನಮೋ ಮೋಟಾರ್ ಗಿಂತ ಹೇಗೆ ಭಿನ್ನವಾಗಿದೆ?

ಡೈನಮೋ ಯಾಂತ್ರಿಕ ಶಕ್ತಿಯನ್ನು ವಿದ್ಯುತ್ ಶಕ್ತಿಯಾಗಿ ಪರಿವರ್ತಿಸುವ ಸಾಧನವಾದರೆ, ಮೋಟಾರ್ ವಿದ್ಯುತ್ ಶಕ್ತಿಯನ್ನು ಯಾಂತ್ರಿಕ ಶಕ್ತಿಯಾಗಿ ಪರಿವರ್ತಿಸುವ ಸಾಧನವಾಗಿದೆ.

12) ಪರ್ಯಾಯ ವಿದ್ಯುತ್ AC ಮತ್ತು ನೇರ ವಿದ್ಯುತ್ DC ಗಳಿಗಿರುವ ವ್ಯತ್ಯಾಸವೇನು?

ಪರ್ಯಾಯ ವಿದ್ಯುತ್‌ನಲ್ಲಿ ಪ್ರತಿ ಅರ್ಧಸುತ್ತಿಗೂ ದಿಕ್ಕು ಬದಲಾಗುತ್ತದೆ. ಆದರೆ ನೇರ ವಿದ್ಯುತ್ ಪ್ರವಾಹವು ಯಾವಾಗಲೂ ಒಂದೇ ದಿಕ್ಕಿನಲ್ಲಿ ಹರಿಯುತ್ತದೆ.

13) ಫ್ಯಾರಡೆಯ ವಿದ್ಯುತ್ ಕಾಂತೀಯ ಪ್ರೇರಣೆಯ ನಿಯಮಗಳನ್ನು ತಿಳಿಸಿ

1ನೇ ನಿಯಮ: ಒಂದು ವಾಹಕಕ್ಕೆ ಸಂಬಂಧಿಸಿದ ಕಾಂತಕ್ಷೇತ್ರವು ಬದಲಾದಾಗ ವಾಹಕದಲ್ಲಿ ವಿದ್ಯುತ್ ಚಾಲಕ ಬಲವು ಪ್ರೇರಿತವಾಗುತ್ತದೆ.

2ನೇ ನಿಯಮ: ಪ್ರೇರಿತ ವಿದ್ಯುಚ್ಛಾಲಕ ಬಲದ ಪರಿಮಾಣವು ವಾಹಕಕ್ಕೆ ಹೊಂದಿಕೊಂಡಿರುವ ಕಾಂತಕ್ಷೇತ್ರದ ಬದಲಾವಣೆಯ ದರಕ್ಕೆ ನೇರ ಅನುಪಾತದಲ್ಲಿರುತ್ತದೆ.

14) ಕಾಮ್ಯುಟೇಟರ್ ಎಂದರೇನು?

DC ಡೈನಮೋದ ಬಾಹ್ಯಮಂಡಲದಲ್ಲಿ ವಿದ್ಯುತ್ ಒಂದೇ ದಿಕ್ಕಿನಲ್ಲಿಯೇ ಹರಿಯಲು ಸಹಾಯಮಾಡುವ ಒಡಕು ಉಂಗುರಗಳೇ ಕಾಮ್ಯುಟೇಟರ್ (ದಿಕ್ಪರಿವರ್ತಕಗಳು)

15) ವಿದ್ಯುತ್ ಮೋಟಾರಿನ ಅಂದವಾದ ಚಿತ್ರ ಬರೆದು ಭಾಗಗಳನ್ನು ಗುರುತಿಸಿ

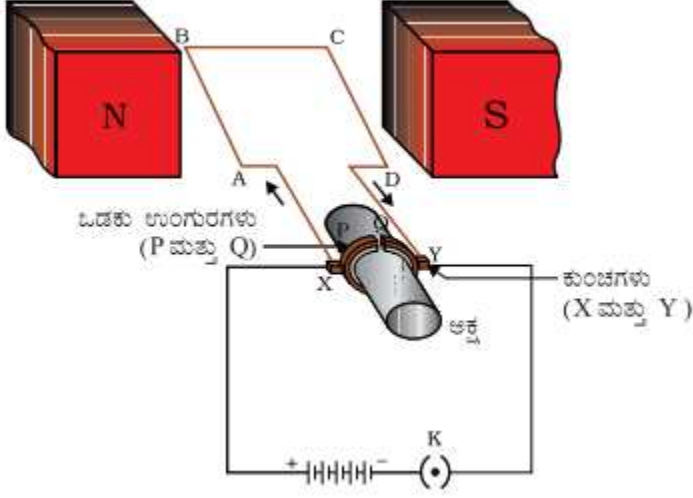

16) ಭೂಸಂಪರ್ಕತಂತಿಯ ಕಾರ್ಯವೇನು?

ಭೂಮಿಯ ಆಳದಲ್ಲಿ ಹುದುಗಿಸಲಾಗಿರುವ ಈ ತಂತಿಯು, ಮಂಡಲದಲ್ಲಿ ಬಳಸಲಾಗಿರುವ ಲೋಹದ ಮೇಲ್ಮೈ ಹೊಂದಿರುವ ಉಪಕರಣಗಳಲ್ಲಿ ವಿದ್ಯುತ್ ಸ್ಕ್ರೀನಿಂಗ್‌ನಿಂದಾಗಿ ಅದು ಈ ತಂತಿಯ ಮೂಲಕ ಭೂಮಿ ಗೆ ತಲುಪಿಕೊಡುವುದರಿಂದ ಭೂಮಿಯ ವಿಭವಾಂತರಕ್ಕೆ ಸಮವಾಗಿ ಸುತ್ತದೆ ಮತ್ತು ಬಳಕೆದಾರರಿಗೆ ತೀವ್ರ ವಿದ್ಯುತ್ ಆಘಾತವಾಗುವುದಿಲ್ಲ.

17) AC ಡೈನಮೋ ಮತ್ತು DC ಡೈನಮೋಗಳಿಗಿರುವ ವ್ಯತ್ಯಾಸಗಳನ್ನು ಪಟ್ಟಿ ಮಾಡಿ.

	AC ಡೈನಮೋ	DC ಡೈನಮೋ
1	ಆರೈಚರ್ ಸುರಳಿಯ ತುದಿಗಳೆರಡನ್ನು ಪೂರ್ಣ ತಾವು ದ ಜಾರು ಉಂಗುರಗಳಿಗೆ ಸೇರಿಸಿರುತ್ತಾರೆ.	ಸುರಳಿಯ ತುದಿಗಳೆರಡನ್ನು ಒಡಕು ಉಂಗುರಗಳಿಗೆ ಜೋಡಿಸಿರುತ್ತಾರೆ.
2	ಹೊರಮಂಡಲದಲ್ಲಿ ಪ್ರತಿ ಅರ್ಧ ಸುತ್ತಿಗೂ ವಿದ್ಯುತ್ ಹರಿಯುವ ದಿಕ್ಕು ಬದಲಾಗುತ್ತದೆ	ಹೊರಮಂಡಲದಲ್ಲಿ ಪ್ರತಿ ಅರ್ಧ ಸುತ್ತಿಗೂ ವಿದ್ಯುತ್ ಹರಿಯುವ ದಿಕ್ಕು ಬದಲಾಗುವುದಿಲ್ಲ.

18) ವಿದ್ಯುತ್ ಜನಕದ ಚಿತ್ರ ಬರೆದು ಭಾಗಗಳನ್ನು ಬರೆಯಿರಿ.

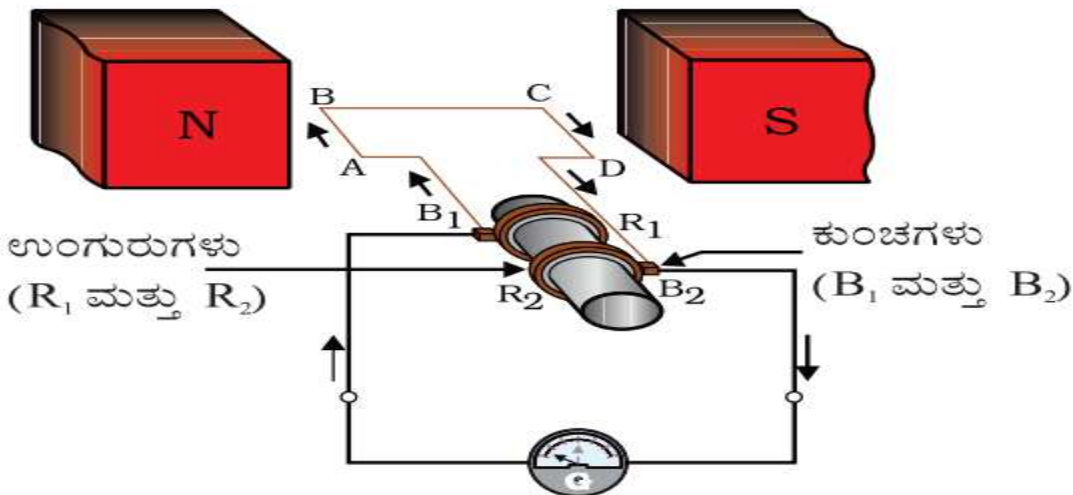

19) ಪ್ರೇರಿತ ವಿದ್ಯುಚ್ಛಾಲಕ ಬಲವು ಅವಲಂಬಿಸಿರುವ ಅಂಶಗಳು ಯಾವುವು?

- ❖ ತಂತಿ ಸುರುಳಿಯ ಸುತ್ತುಗಳ ಸಂಖ್ಯೆ.
- ❖ ಕಾಂತ ಕ್ಷೇತ್ರದ ಬಲ
- ❖ ಕಾಂತ ಅಥವಾ ತಂತಿ ಸುರುಳಿಯ ಚಲನೆಯ ದರ
- ❖ ಸುರುಳಿಯ ವಿಸ್ತೀರ್ಣ

20) ಫ್ಲೇಮಿಂಗ್‌ನ ಬಲಗೈ ನಿಯಮ ವಿವರಿಸಿ

ತೋರು ಬೆರಳು, ಹೆಬ್ಬೆರಳು, ಮಧ್ಯದ ಬೆರಳುಗಳನ್ನು ಪರಸ್ಪರ ಲಂಬವಾಗಿ ಹೊಂದಿಸಿದಾಗ, ತೋರುಬೆರಳು ಕಾಂತಕ್ಷೇತ್ರದ ದಿಕ್ಕನ್ನು, ಹೆಬ್ಬೆರಳು ವಾಹಕ ಚಲನೆಯ ದಿಕ್ಕನ್ನು ಸೂಚಿಸಿದರೆ ಆಗ ಮಧ್ಯದ ಬೆರಳು ವಾಹಕದಲ್ಲಿ ಪ್ರೇರಿತ ವಿದ್ಯುತ್‌ನ ದಿಕ್ಕನ್ನು ಸೂಚಿಸುತ್ತದೆ. ಇದನ್ನು ಡೈನಮೋ ನಿಯಮ ಎನ್ನುತ್ತೇವೆ.

21) ಫ್ಲೇಮಿಂಗ್‌ನ ಎಡಗೈ ನಿಯಮ ಬರೆಯಿರಿ.

ಎಡಗೈನ ತೋರುಬೆರಳು, ಹೆಬ್ಬೆರಳು ಮತ್ತು ಮಧ್ಯದ ಬೆರಳನ್ನು ಪರಸ್ಪರ ಲಂಬವಾಗಿರುವಂತೆ ಹೊಂದಿಸಿ. ತೋರು ಬೆರಳು ಕಾಂತ ಕ್ಷೇತ್ರದ ದಿಕ್ಕನ್ನು, ಮಧ್ಯದ ಬೆರಳು ವಿದ್ಯುತ್ ಪ್ರವಾಹದ ದಿಕ್ಕನ್ನು ಸೂಚಿಸಿದರೆ, ಆಗ ಹೆಬ್ಬೆರಳು ವಾಹಕದ ಮೇಲೆ ಪ್ರಯೋಗವಾಗುವ ಯಾಂತ್ರಿಕ ಬಲದ ನೇರವನ್ನು ಸೂಚಿಸುತ್ತದೆ.

22) ಪರಸ್ಪರ ಪ್ರೇರಣೆ ಎಂದರೇನು?

ಒಂದು ವಾಹಕದ ಸುರುಳಿಯಲ್ಲಿ (ಪ್ರೈಮರಿ) ವಿದ್ಯುತ್ ಪ್ರವಾಹ ಬದಲಾವಣೆಯಾದಾಗ ಹತ್ತಿರದ ಇನ್ನೊಂದು (ಸೆಕೆಂಡರಿ) ವಾಹಕ ಸುರುಳಿಯಲ್ಲಿ ಉಂಟಾಗುವ ಪ್ರೇರಿತ ವಿದ್ಯುತ್ ಪ್ರವಾಹದ ಪರಿಣಾಮಕ್ಕೆ ಪರಸ್ಪರ ಪ್ರೇರಣೆ ಎನ್ನುವರು.

23) ವಿದ್ಯುತ್‌ಚಾರ್ಜ್‌ಕಾರ್ಯ (ಹ್ಯುಸ್ಸಮಂಡಲ) ಯಾವಾಗ ಉಂಟಾಗುತ್ತದೆ?

- (ಅ) ತಂತಿಗಳ ಮೇಲಿನ ಅವಾಹಕ ಹೊಂದಿಕೆ ಹಾನಿಯಾಗಿ ಸಜೀವ ಮತ್ತು ತಟಸ್ಥ ತಂತಿಗಳು ನೇರ ಸಂಪರ್ಕಕ್ಕೆ ಬಂದಾಗ
- (ಆ) ಸಜೀವ ತಂತಿಯು ಭೂಸಂಪರ್ಕ ತಂತಿಗೆ ಸಂಪರ್ಕಿಸಿದಾಗ

24) ಒಂದು ಸರಳ ವಿದ್ಯುನ್ಮಂಡಲದಲ್ಲಿ ನೇರವಾದ ಒಂದು ತಾಮ್ರದ ತಂತಿಯ ಬಳಿದಿಕ್ಕೂ ಚಿಯನ್ನು ತಂದಾಗ ದಿಕ್ಕೂ ಚಿಯು ದಿಕ್ಕುಲ್ಲಟವಾಗುವುದಿಲ್ಲವೆಂದು ಹೇಳಿರುತ್ತದೆ?

- (ಅ) ವಿದ್ಯುತ್ ಪ್ರವಾಹವು ದಿಕ್ಕೂ ಚಿಯ ಮೇಲೆ ದಕ್ಷಿಣದಿಂದ ಉತ್ತರದ ಕಡೆಗೆ ದ್ವಂದಿಕ್ಕೂ ಚಿಯು ಪಶ್ಚಿಮದ ಕಡೆಗೆ ತಿರುಗುತ್ತದೆ .
- (ಆ) ವಿದ್ಯುತ್ ಪ್ರವಾಹವು ದಿಕ್ಕೂ ಚಿಯ ಮೇಲೆ ಉತ್ತರದಿಂದ ದಕ್ಷಿಣದ ಕಡೆಗೆ ದ್ವಂದಿಕ್ಕೂ ಚಿಯು ಪೂರ್ವದ ಕಡೆಗೆ ತಿರುಗುತ್ತದೆ .

ಅಧ್ಯಾಯ 14: ಶಕ್ತಿಯ ಆಕರಗಳು

1. ಶಕ್ತಿಯ ಉತ್ಪಾದನೆಯ ಆಕರಗಳನ್ನು ಪಟ್ಟಿಮಾಡಿ .

- 1. ಹೆಚ್ಚುವರಕ್ಷತೆ
- 2. ಸಂಗ್ರಹ ಮತ್ತು ಸಾಗಾಣಿಕೆ ಸುಲಭವಾಗಿರಬೇಕು
- 3. ಸುಲಭವಾಗಿದ್ದರೂ ಬೇಕು .
- 4. ಮಿತವ್ಯಯ ಕಾರಿಯಾಗಿರಬೇಕು .

2. ನವೀಕರಿಸಬಹುದಾದ ಶಕ್ತಿಯ ಸಂಪನ್ಮೂಲಗಳಿಗೆ ಉದಾಹರಣೆ ಕೊಡಿ .

ಸೌರಶಕ್ತಿ , ಗಾಳಿಶಕ್ತಿ, ಹರಿಯುವ ನೀರು, ಅಲೆಗಳ ಶಕ್ತಿ, ಸೌದೆ

3. ನವೀಕರಿಸಲಾಗದ ಶಕ್ತಿಯ ಸಂಪನ್ಮೂಲಗಳಿಗೆ ಉದಾಹರಣೆ ಕೊಡಿ

ಪಳೆಯುಳಿಕೆ ಇಂಧನಗಳಾದ ಕಲ್ಲಿದ್ದಲು, ಪೆಟ್ರೋಲಿಯಂ ಉತ್ಪನ್ನಗಳು .

4. ಜೈವಿಕ ಅನಿಲದಲ್ಲಿರುವ ಪ್ರಮುಖ ಘಟಕ ಯಾವುದು?

ಜೈವಿಕ ಅನಿಲದ ಪ್ರಮುಖ ಘಟಕ - ಮೀಥೇನ್ .

ಜೈವಿಕ ಶಕ್ತಿಯ ಅನುಕೂಲಗಳು: 1. ಮಾಲಿನ್ಯ ಕಡಿಮೆ. 2. ಜೈವಿಕ ತ್ಯಾಜ್ಯವನ್ನು ಗೊಬ್ಬರವಾಗಿ ಬಳಸಬಹುದು .

5. ಪಳೆಯುಳಿಕೆ ಇಂಧನಗಳು ಎಂದರೇನು?

ಸಾವಿರಾರುವರ್ಷಗಳಿಂದೆಭೂಪದರಗಳಲ್ಲಿ ಮುಳುಗಡೆಯಾದಜೈವಿಕರಾಶಿಯುಬತ್ತಡಮತ್ತುಗಾಳಿರಹಿತದಹನಕ್ರಿಯೆಯಿಂದಾಗಿ ಪಳೆಯುಳಿ ಕೆಂಧನಗಳಾಗಿರೂಪಗೊಂಡವು

6. ಪಳೆಯುಳಿಕೆಂಧನಗಳಬಳಕೆಯಿಂದಉಂಟಾಗುವದುಷ್ಟರಿಣಾಮಗಳುಯಾವುವು?

ಉದಾ: ಕಲ್ಲಿದ್ದಲು, ಪೆಟ್ರೋಲಿಯಂಉತ್ಪನ್ನಗಳಹೆಚ್ಚಿನಬಳಕೆಯಿಂದವಾಯುಮಾಲಿನ್ಯ, ಆಮ್ಲಮಳೆ,ಹಸಿರುಮನೆಪರಿಣಾಮ, ಜಾಗತಿಕತಾಪಮಾನವರಿಕೆಉಂಟಾಗುತ್ತದೆ.

7. ಸೌರಸಾಧನಗಳಿಗೆ 3 ಉದಾಹರಣೆನೀಡಿ ಅವುಗಳಕಾರ್ಯಗಳನ್ನುತಿಳಿಸಿ.

- ಸೌರಸಾಧನಗಳು :
- ಸೌರಕುಕ್ಕರ್ : ಸೂರ್ಯನತಾಪವನ್ನುಬಳಸಿಕೊಂಡುಅಡುಗೆಮಾಡುವಸಾಧನ.
- ಸೌರಜಲತಾಪಕ: ಸೂರ್ಯನಉಷ್ಣಶಕ್ತಿಯನ್ನುಬಳಸಿ ನೀರುಕಾಯಿಸುವಸಾಧನ.
- ಸೌರಕೋಶ : ಸೂರ್ಯನಬೆಳಕಿನಶಕ್ತಿಯನ್ನುವಿದ್ಯುತ್ಶಕ್ತಿಯಾಗಿಪರಿವರ್ತಿಸುವಸಾಧನ.

8. ಸೌರಸ್ಥಿರಾಂಕನಿರೂಪಿಸಿ.

ಸೂರ್ಯನಕಿರಣಗಳುಲಂಬವಾಗಿಬಿದ್ದಾಗಪ್ರತಿಏಕಮಾನಕ್ಷೇತ್ರವುಸ್ವೀಕರಿಸುವಶಕ್ತಿಯೇಸೌರಸ್ಥಿರಾಂಕ

9. ಸೌರಕುಕ್ಕರ್ನಅನಾನುಕೂಲಗಳನ್ನುಪಟ್ಟಿಮಾಡಿ.

1. ಎಲ್ಲಾಕಾಲದಲ್ಲೂಅಡುಗೆತಯಾರಿಸಲುಸಾಧ್ಯವಿಲ್ಲ.
- 2.

ಹೆಚ್ಚುಸಮಯತೆಗೆದುಕೊಳ್ಳುತ್ತದೆ.

10. ಸೌರಅಡುಗೆಒಲೆಯಲ್ಲಿಗಾಜಿನಮುಚ್ಚಳದಕಾರ್ಯವೇನು?

ಗಾಜಿನಮುಚ್ಚಳವುಸೌರಅಡುಗೆಒಲೆಯಲ್ಲಿಒಳಗಡೆಯಶಾಖವನ್ನುಹೊರಬಿಡುವುದಿಲ್ಲ. ಇದರಿಂದಶಾಖಹೆಚ್ಚಾಗಿಅಡುಗೆಮಾಡಬಹುದು.

11. ಗಾಳಿಶಕ್ತಿಅಥವಾಪವನಶಕ್ತಿಯೆಂದರೇನು? ಅದರಅನುಕೂಲಮತ್ತುಅನಾನುಕೂಲಗಳನ್ನುತಿಳಿಸಿ.

ಬೀಸುವಗಾಳಿಯಚಲನಶಕ್ತಿಯಿಂದಗಾಳಿಯಂತ್ರದರೆಕ್ಕೆಗಳನ್ನುತಿರುಗಿಸಿವಿದ್ಯುತ್ಶಕ್ತಿಯನ್ನುಪಡೆಯಬಹುದು.

ಅನುಕೂಲಗಳು	ಅನಾನುಕೂಲಗಳು
1. ಇದುಮಾಲಿನ್ಯಉಂಟುಮಾಡುವುದಿಲ್ಲ. 2. ಇದುನವೀಕರಿಸಬಹುದಾದಶಕ್ತಿಮೂಲವಾಗಿದೆ. .	1. ಗಾಳಿಯಂತ್ರದಸ್ಥಾಪನೆಯವೆಚ್ಚಹೆಚ್ಚುಮತ್ತುಅದರನಿರ್ವಹಣೆದುಬಾರಿ. 2. ಎಲ್ಲಾಸ್ಥಳಗಳಲ್ಲಿಸ್ಥಾಪನೆಅಸಾಧ್ಯಮತ್ತುಹೆಚ್ಚುಭೂಮಿಅಗತ್ಯ 3. ಗಾಳಿಯವೇಗ 15 ಅವಶ್ಯಕವಾಗಿದೆ.

12. ಭೂಗರ್ಭಉಷ್ಣಶಕ್ತಿಯೆಂದರೇನು? ವಿವರಿಸಿ.

ಭೂಗರ್ಭದಲ್ಲಿರುವಬತ್ತಡದಿಂದತಾಪಹೆಚ್ಚಾಗಿಬಿಸಿ ನೀರಿನಬುಗ್ಗೆಗಳಿಂದಹೊರಹೊಮ್ಮುತ್ತದೆ. ಈಆವಿಯಿಂದಟರ್ಬೈನ್ರುಗಿಸಿವಿದ್ಯುತ್ಉತ್ಪಾದಿಸಲಾಗುತ್ತದೆ. ದುಬಾರಿಅಲ್ಲದೆಎಲ್ಲಾಸ್ಥಳಗಳಲ್ಲಿಯೂಶಕ್ತಿಯಉತ್ಪಾದನೆಅಸಾಧ್ಯ.

13. ಅಲೆಗಳಶಕ್ತಿಮತ್ತುಉಬ್ಬರಶಕ್ತಿನಡುವಿನವ್ಯತ್ಯಾಸತಿಳಿಸಿ.

ಅಲೆಗಳಶಕ್ತಿ	ಉಬ್ಬರಶಕ್ತಿ
ಸಮುದ್ರದಅಲೆಗಳಚಲನಶಕ್ತಿಯಿಂದವಿದ್ಯುತ್ಶಕ್ತಿಯು ರಿಸುತ್ತಾರೆ.	ಚಂದ್ರನಗುರುತ್ವಾಕರ್ಷಣೆಯಿಂದಸಮುದ್ರದನೀರಿನಏರಿಳಿತದಿಂದವಿದ್ಯುತ್ಶಕ್ತಿಯನ್ನುತಯಾರಿಸಬಹುದು.

17. ಬೈಜಿಕವಿದ್ಯುತ್ಸ್ಥಾವರಗಳಸ್ಥಾಪನೆಹೆಚ್ಚುವಿಕಿರಣಮಾಲಿನ್ಯವನ್ನುಉಂಟುಮಾಡುತ್ತದೆಹೇಗೆ?

ಬೈಜಿಕವಿದಳನಕ್ರಿಯೆಯಿಂದಹೆಚ್ಚುವಿಕಿರಣಗಳುಹೊರಸೂಸುತ್ತವೆಮತ್ತುಅವುಗಳತ್ಯಾಜ್ಯವಿಲಿವಾರಿಸಂದರ್ಭದಲ್ಲೂವಿಕಿರಣಮಾಲಿನ್ಯಉಂಟಾಗುತ್ತದೆ.

18. ಸಂಪೀಡಿತನೈಸರ್ಗಿಕಅನಿಲದ(ಸಿ.ಎನ್.ಐ) ಬಳಕೆಹೆಚ್ಚುಉತ್ತಮ . ಹೇಗೆ?

ಇದುಪರಿಶುದ್ಧಇಂಧನವಾಗಿದ್ದುಇದನ್ನುವಾಹನಗಳಲ್ಲಿಹೆಚ್ಚುಬಳಕೆಮಾಡುವುದರಿಂದವಾಯುಮಾಲಿನ್ಯವನ್ನುತಡೆಯಬಹುದಾಗಿದೆ.

19. ಬೈಜಿಕವಿದಳನ ಮತ್ತು ಬೈಜಿಕಸಮ್ಮಿಳನನಡುವಿನ ವ್ಯತ್ಯಾಸ ತಿಳಿಸಿ .

ಬೈಜಿಕವಿದಳನ	ಬೈಜಿಕಸಮ್ಮಿಳನ
ಯುರೇನಿಯಂನಂತಹ ಭಾರಧಾತುಗಳ ನ್ಯೂಕ್ಲಿಯಸ್ ಅನ್ನು ನಿಧಾನವಾಗಿ ಚಲಿಸುವ ನ್ಯೂಟ್ರಾನ್ ಗಳಿಂದ ತಾಡಿಸಿದಾಗ ಆದುವಿಭಜನೆ ಹೊಂದಿ ಆಗಾಧ ಶಕ್ತಿ ಬಿಡುಗಡೆಯಾಗುವ ಪ್ರಕ್ರಿಯೆ .	: ಹೈಡ್ರೋಜನ್ ಅಂತಹ ಗುರುತ್ವಾಕರ್ಷಣ ಶಕ್ತಿಯ ನಡಿಂದ ಆಗಾಧ ಶಕ್ತಿಯೊಡನೆ ಹೀಲಿಯಂ ಧಾತು ಉಂಟಾಗುವ ಪ್ರಕ್ರಿಯೆ . ಉಂಟಾಗುತ್ತದೆ . ಉದಾಸಮ್ಮಿಳನ ಪ್ರಕ್ರಿಯೆ .

20. ಉಷ್ಣವಿದ್ಯುತ್ ಸ್ಥಾಪನೆ ಪರಿಷರಣೆ ಸ್ನೇಹಿಯಲ್ಲ . ಏಕೆ?

ಕಲ್ಲಿದ್ದಲನ್ನು ದಹಿಸಿ ನೀರನ್ನು ಹಬೆಯಾಗಿ ಪರಿವರ್ತಿಸಿ ಅದರಿಂದ ಟರ್ಬೈನ್ ನಿರ್ಮಿಸಿ ವಿದ್ಯುತ್ ಉತ್ಪಾದಿಸಲಾಗುತ್ತದೆ .

ಇದು ಹೆಚ್ಚು ಇಂಗಾಲದ ಡೈಆಕ್ಸೈಡ್ ಮತ್ತು ವಿಷಕಾರಿ ಇಂಗಾಲದ ಮೋನಾಕ್ಸೈಡ್ ಅನಿಲಗಳನ್ನು ಹೊರಸೂಸುತ್ತದೆ .

21. ಶಕ್ತಿಯ ಆಕರದ ಸಂರಕ್ಷಣೆ ಅಂಶ ಏಕೆ?

ಬಹುತೇಕ ನಮ್ಮ ಶಕ್ತಿಯ ಆಕರಗಳು ನವೀಕರಿಸಲಾಗದ ಶಕ್ತಿಯ ಸಂಪನ್ಮೂಲಗಳಾಗಿವೆ . ಅವುಗಳು ಮುಂದಿನ ಪೀಳಿಗೆಗೆ ದೊರಕುವಂತೆ ಸಂರಕ್ಷಿಸಬೇಕಿದೆ . ಮಾಲಿನ್ಯವನ್ನು ಕಡಿಮೆ ಮಾಡಿ ಪರಿಷರಣೆ ಮತ್ತು ಉಳಿಸಲು ಸಂರಕ್ಷಣೆ ಅವಶ್ಯಕ .

ಅಧ್ಯಾಯ 15: ನಮ್ಮ ಪರಿಸರ

ಉ:

1. ಓರಿಯನ್ ಪದರವು ಶಿಥಿಲಗೊಳ್ಳಲು ಕಾರಣವೇನು?

ಉ: ಎ) ಕ್ಲೋರೋಫ್ಲೋರೋ ಕಾರ್ಬನ್ ಗಳು, ಹ್ಯಾಲೋಜನ್ ಗಳು, ಕಾರ್ಬನ್ ಟೆಟ್ರಾ ಕ್ಲೋರೈಡ್ ಗಳಂಥ ರಾಸಾಯನಿಕಗಳ ಕಾರಣದಿಂದ ಓರಿಯನ್ ಪದರವು ಶಿಥಿಲವಾಗುತ್ತಿದೆ.

2. ಆಹಾರ ಸರಪಳಿ ಎಂದರೇನು?

ಉ: ಒಂದು ಪೋಷಣಾಸ್ತರದಿಂದ ಮತ್ತೊಂದು ಪೋಷಣಾಸ್ತರಕ್ಕೆ ಶಕ್ತಿಯು ಆಹಾರದ ರೂಪದಲ್ಲಿ ವರ್ಗಾವಣೆಗೊಳ್ಳುವುದನ್ನು ಆಹಾರ ಸರಪಳಿ ಎನ್ನುವರು

3. ಪರಿಸರ ವ್ಯವಸ್ಥೆಯಲ್ಲಿ ಉತ್ಪಾದಕರ ಪಾತ್ರವೇನು?

ಉ: ಹಸಿರು ಸಸ್ಯಗಳು ದ್ಯುತಿಸಂಶ್ಲೇಷಣೆ ಪ್ರಕ್ರಿಯೆಯಿಂದ ನಿರವಯವ ವಸ್ತುಗಳಿಂದ ತಯಾರಿಸುವ ಆಹಾರವನ್ನು ತಾವಷ್ಟೇ ಅಲ್ಲದೆ ಎಲ್ಲಾ ಭಕ್ಷಕ ಪ್ರಾಣಿಗಳ ಬಳಕೆಗೂ ಒದಗಿಸುತ್ತವೆ .

4. ಪರಿಸರದಲ್ಲಿ ಶಕ್ತಿ ಹೇಗೆ ಹರಿಯುತ್ತದೆ?

ಉ: ಪರಿಸರದ ವಿವಿಧ ಪೋಷಣಾಸ್ತರಗಳ ನಡುವೆ ಶಕ್ತಿ ವರ್ಗಾವಣೆಯಾಗುವಾಗ ಮತ್ತು ಒಂದು ರೂಪದಿಂದ ಇನ್ನೊಂದು ರೂಪಕ್ಕೆ ಪರಿವರ್ತನೆಗೊಳ್ಳುವಾಗ ಸ್ವಲ್ಪ ಪ್ರಮಾಣದ ಶಕ್ತಿಯು ಮತ್ತೆ ಬಳಸಲಾಗದ ಉಷ್ಣದ ರೂಪದಲ್ಲಿ ಪರಿಸರದಲ್ಲಿ ಕಳೆದುಹೋಗುತ್ತದೆ. ಹೀಗೆ ಶಕ್ತಿಯ ಹರಿವು ಏಕ ಮುಖವಾಗಿರುತ್ತದೆ.

5. ಈ ಕೆಳಗಿನವುಗಳಲ್ಲಿ ಜೈವಿಕ ವಿಘಟನೆಗೆ ಒಳಗಾಗುವ ತ್ಯಾಜ್ಯಗಳನ್ನು ಗುರುತಿಸಿ.

ಡಿ.ಡಿ.ಟಿ, ಕೃಷಿ ತ್ಯಾಜ್ಯ, ಸಗಣೆ, ಮರಳು

ಉ: ಕೃಷಿತ್ಯಾಜ್ಯ, ಸಗಣೆ

6. ಹಾವು, ಮಿಂಚುಹುಳು, ಹುಲ್ಲು ಮತ್ತು ಕವ್ವೆಗಳನ್ನು ಒಳಗೊಂಡ ಆಹಾರ ಸರಪಳಿಯಲ್ಲಿ ಕವ್ವೆಯ ಪೋಷಣಾಸ್ತರವನ್ನು ಗುರುತಿಸಿ.

ಉ: ಹುಲ್ಲು → ಕೀಟ → ಕವ್ವೆ → ಹಾವು
| || ||| ||
ಕವ್ವೆಯು ಮೂರನೇ ಪೋಷಣಾಸ್ತರಕ್ಕೆ ಸೇರಿದೆ.

7. ಯಾವುದಾದರೂ ಎರಡು ಜೈವಿಕ ವಿಘಟನೆಗೆ ಒಳಗಾಗದ ತ್ಯಾಜ್ಯವನ್ನು ಹೆಸರಿಸಿ.

ಉ: ಪ್ಲಾಸ್ಟಿಕ್ ವಸ್ತುಗಳು, ಪಾಲಿಥಿನ್ ಚೀಲಗಳು, ಡಿ.ಡಿ.ಟಿಯಂಥ ಕೀಟನಾಶಕಗಳು

8. ಈ ಕೆಳಗಿನವುಗಳಲ್ಲಿ ಯಾವುವು ಮೊದಲನೇ ಪೋಷಣಾಸ್ತರಕ್ಕೆ ಸೇರುತ್ತವೆ?

ಮಿಡತೆ, ನಿಂಬೆಗಿಡ, ಹಲಸಿನ ಮರ, ಪತಂಗ

ಉ: ನಿಂಬೆಗಿಡ, ಹಲಸಿನ ಮರ

9. ಸಸ್ಯಪ್ಲಾಂಕ್ಟಾನ್, ಪ್ರಾಣಿಪ್ಲಾಂಕ್ಟಾನ್, ಮೀನು, ಹಾವು, ಈ ಮೇಲಿನ ಆಹಾರ ಸರಪಳಿಯಲ್ಲಿ ಎ) ಅತ್ಯಧಿಕ ಶಕ್ತಿ ಯಾವುದಕ್ಕೆ

ದೊರಕುತ್ತದೆ? ಬಿ) ಅತ್ಯಧಿಕ ಕೀಟನಾಶಕದ ಸಂಗ್ರಹ ಯಾವ ಜೀವಿಯಲ್ಲಿ ಆಗುತ್ತದೆ?

ಉ: ಎ) ಸಸ್ಯಪ್ಲಾಂಕ್ಟಾನ್ ಬಿ) ಹಾವು

10. ಜೈವಿಕ ಸಾಂದ್ರತಾವೃದ್ಧಿ ಎಂದರೇನು?

ಉ: ಡಿ.ಡಿ.ಟಿಯಂತಹ ಹಾನಿಕಾರಕ ರಾಸಾಯನಿಕಗಳು ಆಹಾರ ಸರಪಳಿಯ ಪ್ರತಿ ಪೋಷಣಾಸ್ತರದಲ್ಲಿ ಹೆಚ್ಚುತ್ತಾ ಹೋಗಿ ಅಂತಿಮವಾಗಿ ಅತ್ಯಧಿಕ ಪ್ರಮಾಣದಲ್ಲಿ ಮನುಷ್ಯ ದೇಹವನ್ನು ಪ್ರವೇಶಿಸುತ್ತವೆ. ಇದಕ್ಕೆ ಜೈವಿಕ ಸಾಂದ್ರತಾವೃದ್ಧಿ ಎನ್ನುವರು.

11. ಈ ಕೆಳಗಿನ ಚಿತ್ರವು ಏನನ್ನು ಸೂಚಿಸುತ್ತದೆ?

ಸಸ್ಯಪ್ಲಾಂಕ್ಟಾನ್ → ಪ್ರಾಣಿಪ್ಲಾಂಕ್ಟಾನ್ → ಸಣ್ಣಮೀನು → ದೊಡ್ಡಮೀನು

5000KJ 500KJ 50KJ 5KJ

12. ಉ: 'ಪ್ರತಿಶತ 10ರನಿಯಮ'ವನ್ನು ಸೂಚಿಸುತ್ತದೆ.

13. ಈ ಕೆಳಗಿನ ಆಹಾರ ಸರಪಳಿಯಲ್ಲಿ ಮನುಷ್ಯನಿಗೆ 5J ಗಳಷ್ಟು ಶಕ್ತಿ ಲಭ್ಯವಾಗುತ್ತದೆ. ಹಾಗಾದರೆ ಉತ್ಪಾದಕರ ಹಂತದಲ್ಲಿ ಲಭ್ಯವಿರುವ ಶಕ್ತಿ ಎಷ್ಟು?

ಸಸ್ಯಗಳು → ಕುರಿ → ಮಾನವ

14. ಉ: 'ಪ್ರತಿಶತ 10ರನಿಯಮದ ಪ್ರಕಾರ ಮನುಷ್ಯ - 5J, ಕುರಿ $5 \times 10 = 50J$, ಸಸ್ಯಗಳು $5 \times 10 = 500J$

15. ಉತ್ಪಾದಕರ ಹಂತದಲ್ಲಿ 500J ಗಳಷ್ಟು ಶಕ್ತಿ ಲಭ್ಯವಿರುತ್ತದೆ.

16. ಓರೈಸೋನ್ ಕಾರ್ಯವೇನು?

ಉ: ಓರೈಸೋನ್ ಎಂಬುದು ಆ ಮೂರು ಆಕ್ಸಿಜನ್ ಪರಮಾಣುಗಳಿಂದಾದ ಒಂದು ಸಂಯುಕ್ತ. ಇದು ಹಾನಿಕಾರಕ ನೇರಳಾತೀತ ವಿಕಿರಣವನ್ನು ಹೀರಿಕೊಂಡು ಭೂಮಿಯ ಮೇಲಿನ ಜೀವಿಗಳನ್ನು ರಕ್ಷಿಸುತ್ತದೆ.

17. ಕೊಳೆತಿನಿಗಳ ಆಹಾರ ಸರಪಳಿಗೆ 1 ಉದಾ: ಕೊಡಿ.

ಉ: ಉದುರೆಲೆ → ಎರೆಹುಳು → ಪಕ್ಷಿಗಳು

18. ಜೈವಿಕ ಸಂವರ್ಧನೆ ಎಂದರೇನು? ಒಂದು ಉದಾಹರಣೆ ಕೊಡಿ.

ಉ: ಡಿಡಿ.ಟಿ., ಪಾದರಸ, ಕ್ಯಾಡ್ಮಿಯಂ ಮುಂತಾದ ಜೈವಿಕ ವಿಘಟನೆಗೆ ಒಳಗಾಗದ ಮಾಲಿನ್ಯಕಾರಕಗಳು ಆಹಾರ ಸರಪಳಿಯನ್ನು ಸೇರಿದಾಗ ಅವುಗಳ ಸಾರತೆ ಪ್ರತಿ ಪೋಷಣಾ ಸ್ತರದಲ್ಲಿ ಹೆಚ್ಚುತ್ತಾ ಹೋಗುತ್ತದೆ. ಇದಕ್ಕೆ ಜೈವಿಕ ಸಂವರ್ಧನೆ ಎನ್ನುವರು.

ನೀರು → ಸಸ್ಯಪ್ಲಾಂಕ್ಟಾನ್ → ಮೀನು → ಕೊಕ್ಕರೆ

0.0001ppm 0.003ppm 2.0ppm 5.5ppm

19. ಜಲಪರಿಸರ ವ್ಯವಸ್ಥೆಯ ಆಹಾರ ಸರಪಳಿಗೆ ಒಂದು ಉದಾಹರಣೆ ಕೊಡಿ.

ಉ: ಸಸ್ಯಪ್ಲಾಂಕ್ಟಾನ್‌ಗಳು → ಪ್ರಾಣಿ ಪ್ಲಾಂಕ್ಟಾನ್‌ಗಳು → ಸಣ್ಣಮೀನು → ದೊಡ್ಡಮೀನು

20. ಆಹಾರ ಜಾಲ ಎಂದರೇನು? ಒಂದು ಉದಾಹರಣೆ ಕೊಡಿ.

ಪರಸ್ಪರ ಅಂತರ ಸಂಬಂಧವಿರುವ ಆಹಾರ ಸರಪಳಿಗಳನ್ನು ಆಹಾರ ಜಾಲ ಎನ್ನುವರು. ಇಲ್ಲಿ ಪ್ರತಿಯೊಂದು ಜೀವಿಯು ಸಾಮಾನ್ಯವಾಗಿ ಇತರ ಅನೇಕ ಜೀವಿಗಳಿಂದ ತಿನ್ನಲ್ಪಡುತ್ತದೆ.

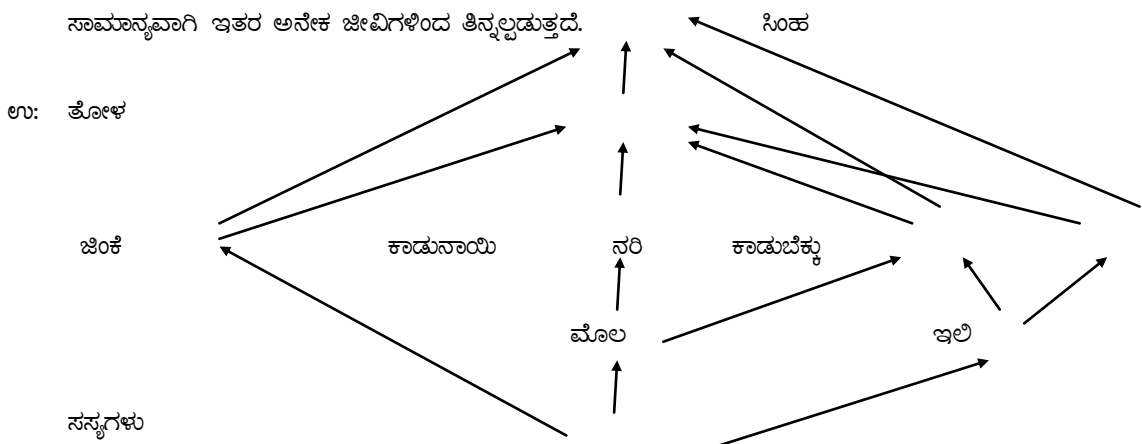

23. ಪೋಷಣಾಸ್ತರಗಳು ಎಂದರೇನು?

ಉ: ಆಹಾರ ಸರಪಳಿಯಲ್ಲಿ ಆಹಾರ ಶಕ್ತಿಯು ವರ್ಗಾವಣೆಯಾಗುವ ವಿವಿಧ ಹಂತಗಳನ್ನು ಪೋಷಣಾಸ್ತರಗಳು ಎನ್ನುವರು.

24. ಜೈವಿಕ ವಿಘಟನೀಯ ಮತ್ತು ಜೈವಿಕ ವಿಘಟನೀಯವಲ್ಲದ ವಸ್ತುಗಳು ಎಂದರೇನು? ಉದಾಹರಣೆಗಳನ್ನು ಕೊಡಿ.

ಉ: ಎ. ಜೈವಿಕ ಕ್ರಿಯೆಗಳಿಂದ ವಿಭಜಿಸಲ್ಪಡುವ ವಸ್ತುಗಳನ್ನು ಜೈವಿಕ ವಿಘಟನೀಯ ವಸ್ತುಗಳು ಎನ್ನುವರು ಉದಾ: ಸಗಣೆ, ಚರಂಡಿ ನೀರು, ಕಾಗದ, ಸಸ್ಯ ಮತ್ತು ಪ್ರಾಣಿ ತ್ಯಾಜ್ಯಗಳು ಮತ್ತು ಅವಶೇಷಗಳು.

ಬಿ. ಜೈವಿಕ ಕ್ರಿಯೆಗಳಿಂದ ವಿಭಜನೆಗೊಳ್ಳದೆ ಹಾಗೆಯೇ ಉಳಿಯುವ ವಸ್ತುಗಳನ್ನು ಜೈವಿಕ ವಿಘಟನೀಯವಲ್ಲದ ವಸ್ತುಗಳು ಎನ್ನುವರು.

ಉದಾ: ಡಿ.ಡಿ.ಟಿ., ಪ್ಲಾಸ್ಟಿಕ್, ಇತ್ಯಾದಿ

25. ಓರಿಯೋನ್ ಪದರ ತೆಳುವಾಗುವುದರ ದುಷ್ಪರಿಣಾಮಗಳನ್ನು ಬರೆಯಿರಿ.

- ಉ: 1. ಮಾನವರಲ್ಲಿ ಚರ್ಮದ ಕ್ಯಾನ್ಸರ್, ಕ್ಯಾಟರಾಕ್ಟ್ ಆನುವಂಶೀಯ ಅಪಸಾಮಾನ್ಯತೆ ಮುಂತಾದ ಕಾಯಿಲೆ ಬರುವ ಸಂಭವವಿದೆ.
2. ಸಸ್ಯ ಮತ್ತು ಪ್ರಾಣಿಗಳ ಬೆಳವಣಿಗೆ ಮತ್ತು ಶಾರೀರಿಕ ಕ್ರಿಯೆಗಳ ಮೇಲೆ UV ಕಿರಣಗಳು ತೀವ್ರ ಪರಿಣಾಮ ಬೀರುತ್ತವೆ. .

26. ಜೈವಿಕ ವಿಘಟನೀಯ ವಸ್ತುಗಳು ಪರಿಸರದ ಮೇಲೆ ಉಂಟು ಮಾಡುವ 2 ದುಷ್ಪರಿಣಾಮಗಳನ್ನು ತಿಳಿಸಿ.

- ಉ: 1. ಈ ವಸ್ತುಗಳು ವಿಘಟನೆಗೆ ಒಳಗಾಗುವ ಸಂದರ್ಭದಲ್ಲಿ ಕೆಟ್ಟ ವಾಸನೆ ಹಾಗೂ ಕೆಲವು ಅನಿಲಗಳು ಬಿಡುಗಡೆಯಾಗಿ ಪರಿಸರ ಮಾಲಿನ್ಯಕ್ಕೆ ಕಾರಣವಾಗುತ್ತವೆ ಹಾಗೂ ಹಾನಿಕಾರಕ ಕೀಟಗಳು, ಇಲಿಗಳು ಹಾಗೂ ಇನ್ನಿತರ ಪೀಡೆಗಳ ಸಂತಾನೋತ್ಪತ್ತಿ ಕೇಂದ್ರಗಳಾಗುತ್ತದೆ. ಇದರಿಂದ ಸಾಂಕ್ರಾಮಿಕ ಕಾಯಿಲೆಗಳು ಬರುತ್ತವೆ.

27. ನಾವು ಉತ್ಪಾದಿಸುವ, ಜೈವಿಕ ವಿಘಟನೆಗೆ ಒಳಗಾಗದ ತ್ಯಾಜ್ಯಗಳಿಂದ ಉಂಟಾಗುವ ಸಮಸ್ಯೆಗಳು ಯಾವುವು?

- ಉ: 1. ಜೈವಿಕ ವಿಘಟನೀಯವಲ್ಲದ ವಸ್ತುಗಳು ಪರಿಸರದಲ್ಲೇ ದೀರ್ಘಕಾಲ ಉಳಿದು ನೆಲಮಾಲಿನ್ಯ ಮತ್ತು ಜಲಮಾಲಿನ್ಯಕ್ಕೆ ಕಾರಣವಾಗುತ್ತವೆ.
2. ಡಿಡಿಟಿ, ಪಾದರಸ, ಕ್ಯಾಡ್ಮಿಯಂ ಮುಂತಾದ ಮಾಲಿನ್ಯಕಾರಕಗಳು ಆಹಾರ ಸರಪಳಿಯನ್ನು ಸೇರಿ ಜೈವಿಕ ಸಂವರ್ಧನೆಗೆ ಕಾರಣವಾಗುತ್ತವೆ. .
3. ಮಣ್ಣಿನ ಫಲವತ್ತತೆ ಕಡಿಮೆಯಾಗಿ ಭೂಮಿ ಬರಡಾಗುತ್ತದೆ.

28. ಪರಿಸರ ವ್ಯವಸ್ಥೆಯಲ್ಲಿ ವಿಘಟಕಗಳ ಪಾತ್ರವೇನು?

ಉ: ಬ್ಯಾಕ್ಟೀರಿಯ ಮತ್ತು ಶಿಲೀಂಧ್ರಗಳನ್ನು ಒಳಗೊಂಡ ಸೂಕ್ಷ್ಮ ಜೀವಿಗಳನ್ನು ವಿಘಟಕಗಳು ಎನ್ನುವರು. ಇವು ಸತ್ತ ಜೀವಿಯ ಅವಶೇಷಗಳು ಮತ್ತು ತ್ಯಾಜ್ಯಗಳಂಥ ಸಂಕೀರ್ಣ ಪದಾರ್ಥಗಳನ್ನು ಸರಳ ನಿರವಯವ ವಸ್ತುಗಳನ್ನಾಗಿ ವಿಭಜಿಸುತ್ತವೆ. ತನ್ಮೂಲಕ ಮಣ್ಣಿನ ಫಲವತ್ತತೆಯನ್ನು ಹೆಚ್ಚಿಸುತ್ತದೆ. ಈ ನಿರವಯವ ವಸ್ತುಗಳು ಪುನಃ ಸಸ್ಯಗಳಿಂದ ಬಳಸಲ್ಪಡುತ್ತದೆ. ಹೀಗೆ ವಿಘಟಕಗಳು ಪರಿಸರದಲ್ಲಿ ವಸ್ತುಗಳ ಚಕ್ರೀಯ ಚಲನೆಯಲ್ಲಿ ಪ್ರಮುಖ ಪಾತ್ರ ವಹಿಸುತ್ತವೆ.

29. ತ್ಯಾಜ್ಯ ವಿಲೇವಾರಿಯನ್ನು ಕಡಿಮೆ ಮಾಡಲು ನೀವು ಹೇಗೆ ಸಹಾಯ ಮಾಡುವಿರಿ? ಯಾವುದಾದರೂ ಎರಡು ವಿಧಾನ ತಿಳಿಸಿ.

- ಉ: ಎ. ಮೊದಲಿಗೆ ನಮ್ಮ ಜೀವನ ಶೈಲಿಯಲ್ಲಿ ಬದಲಾವಣೆ. ಜೈವಿಕ ವಿಘಟನೆಗೆ ಒಳಗಾಗದ ಪ್ಲಾಸ್ಟಿಕ್, ಪಾಲಿಥಿನ್ ಕವರ್‌ಗಳು, ರಾಸಾಯನಿಕ ಗೊಬ್ಬರಗಳ ಬಳಕೆಯನ್ನು ಕಡಿಮೆ ಮಾಡಬೇಕು. ಎಸೆಯಲ್ಪಡುವ ತ್ಯಾಜ್ಯ ವಸ್ತುಗಳ ಬಳಕೆಯನ್ನು ಕಡಿಮೆ ಮಾಡಿ ಪುನರ್ಬಳಕೆ ಮಾಡಬಹುದಾದ ವಸ್ತುಗಳನ್ನು ಹೆಚ್ಚು ಬಳಸಬೇಕು. 5 ಆರ್ ವಿಧಾನ ಅಳವಡಿಸಿಕೊಳ್ಳಬೇಕು.
- ಬಿ. ಜೈವಿಕ ವಿಘಟನೆಗೆ ಒಳಗಾಗುವ ಮತ್ತು ಜೈವಿಕ ವಿಘಟನೆಗೆ ಒಳಗಾಗದ ತ್ಯಾಜ್ಯಗಳನ್ನು ಪ್ರತ್ಯೇಕವಾಗಿ ನಿರ್ವಹಿಸಬೇಕು. ಜೈವಿಕ ವಿಘಟನೆಗೆ ಒಳಗಾಗುವ ತ್ಯಾಜ್ಯಗಳಿಂದ ಸಾವಯವ ಗೊಬ್ಬರ ಹಾಗೂ ಎರೆಗೊಬ್ಬರವನ್ನು ತಯಾರಿಸಿ ಕೃಷಿ ಮತ್ತು ತೋಟಗಾರಿಕೆಗೆ ಬಳಸಬೇಕು.

30. ಆಹಾರ ಸರಪಳಿ ಮತ್ತು ಆಹಾರ ಜಾಲದ ಪ್ರಾಮುಖ್ಯತೆಯನ್ನು ತಿಳಿಸಿ.

- ಉ: ಎ. ಇದು ಆಹಾರಶಕ್ತಿಯನ್ನು ಒಂದು ಜೀವಿಯಿಂದ ಮತ್ತೊಂದು ಜೀವಿಗೆ ವರ್ಗಾಯಿಸಲು ಸಹಾಯಕವಾಗುವ ಸರಣಿ ಕ್ರಿಯೆಯಾಗಿದೆ.
- ಬಿ. ಇದು ಪರಿಸರ ವ್ಯವಸ್ಥೆಯಲ್ಲಿನ ಜೈವಿಕ ಘಟಕಗಳ ಬಗ್ಗೆ ಮಾಹಿತಿಯನ್ನು ನೀಡುತ್ತದೆ.
- ಸಿ. ಪರಿಸರ ವ್ಯವಸ್ಥೆಯಲ್ಲಿ ಜೀವಿಗಳ ನಡುವಿನ ಪ್ರತಿವರ್ತನೆಯನ್ನು ಅರ್ಥೈಸಿಕೊಳ್ಳಲಿಕ್ಕೆ ಸಹಾಯಕವಾಗುತ್ತದೆ.

31. ಆಹಾರ ಸರಪಳಿಗಳಲ್ಲಿ ಸಾಮಾನ್ಯವಾಗಿ ನಾಲ್ಕಕ್ಕಿಂತ ಹೆಚ್ಚು ಪೋಷಣಾಸ್ತರಗಳು ಇರುವುದಿಲ್ಲ ಏಕೆ?

ಉ: ಪರಿಸರ ವ್ಯವಸ್ಥೆಯಲ್ಲಿ ಶಕ್ತಿಯ ಹರಿವು ಏಕಮುಖವಾಗಿದ್ದು ಪ್ರತಿ ಪೋಷಣಾಸ್ತರದಲ್ಲಿ ಶಕ್ತಿಯು ಉಷ್ಣದ ರೂಪದಲ್ಲಿ ನಷ್ಟವಾಗುತ್ತದೆ. ಈ ಕಾರಣಕ್ಕಾಗಿಯೇ ಆಹಾರ ಸರಪಳಿಗಳಲ್ಲಿ ಸಾಮಾನ್ಯವಾಗಿ ನಾಲ್ಕಕ್ಕಿಂತ ಹೆಚ್ಚು ಪೋಷಣಾಸ್ತರಗಳು ಇರುವುದಿಲ್ಲ.

ಅಧ್ಯಾಯ 5: ನೈಸರ್ಗಿಕ ಸಂಪನ್ಮೂಲಗಳ ಸುಸ್ಥಿರ ನಿರ್ವಹಣೆ

1. ರೋಗಕಾರಕ ಸೂಕ್ಷ್ಮಜೀವಿಗಳಿಂದ ನೀರು ಮಲಿನಗೊಂಡಿರುವುದನ್ನು ತಿಳಿಯಲು ಕಾರಣವಾದ ಸೂಕ್ಷ್ಮಜೀವಿ ಯಾವುದು?
ಕೋಲಿಫಾರ್ಮ್ ಬ್ಯಾಕ್ಟೀರಿಯ
2. ಸೌದೆಯನ್ನು ಹೆಚ್ಚು ಬಳಸಬಾರದು ಏಕೆ?
 1. ಇದು ಅರಣ್ಯನಾಶಕ್ಕೆ ಕಾರಣವಾಗುತ್ತದೆ.
 2. ಇದು ಕಡಿಮೆ ಇಂಧನ ಮೌಲ್ಯವನ್ನು ಹೊಂದಿದೆ
 3. ಇದು ಅಧಿಕ ಪ್ರಮಾಣದಲ್ಲಿ ಬೇಕಾಗುತ್ತದೆ
 4. ಇದು ಅತ್ಯಧಿಕ ಮಾಲಿನ್ಯವನ್ನು ಉಂಟು ಮಾಡುತ್ತದೆ.
3. ಅರಣ್ಯಗಳಿಂದ ಲಾಭ ಪಡೆದು ಕೊಳ್ಳುವ ಇಬ್ಬರು ಪಾಲುದಾರರನ್ನು ಹೆಸರಿಸಿ
 1. ಅರಣ್ಯವಾಸಿಗಳು ಮತ್ತು ಬುಡಕಟ್ಟು ಜನರು
 2. ಉದ್ಯಮಿದಾರರು
4. ಅಂತರ್ಜಲದ ಸುಸ್ಥಿರ ನಿರ್ವಹಣೆಯು ವಿಫಲವಾಗಲು ಯಾವುದಾದರೂ ಎರಡು ಕಾರಣಗಳನ್ನು ತಿಳಿಸಿ
 1. ವರ್ಷ ಪೂರ್ತಿ ಅಂತರ್ಜಲದ ಬಳಕೆ (ಮಳೆಗಾಲದಲ್ಲಿ ಮಾತ್ರ ಅದು ಪುನರ್ ಭರ್ತಿಯಾಗುತ್ತದೆ)
 2. ಮಳೆಕೊಯ್ಲು ವಿಧಾನವನ್ನು ಸಮರ್ಪಕವಾಗಿ ಅಳವಡಿಸದಿರುವುದು
5. ನಾವು ಸಾಮಾನ್ಯವಾಗಿ ಎಸೆಯುವ ಸುಲಭವಾಗಿ ಮರುಬಳಕೆ ಮಾಡಬಹುದಾದ ಎರಡು ವಸ್ತುಗಳನ್ನು ಹೆಸರಿಸಿ.
ಬಳಸಿದ ಕಾಗದ, ಪಾಲಿಥಿನ್, ಲೋಹಗಳು
6. ನೈಸರ್ಗಿಕ ಸಂಪನ್ಮೂಲಗಳ ಸುಸ್ಥಿರ ನಿರ್ವಹಣೆ ಎಂದರೇನು?
ಉ: ಪರಿಸರಕ್ಕೆ ಯಾವುದೇ ಹಾನಿಯಿಲ್ಲದೆ ದೀರ್ಘ ಕಾಲದವರೆಗೆ ನಿರ್ವಹಿಸಬಹುದಾದ ನೈಸರ್ಗಿಕ ವ್ಯವಸ್ಥೆ ಮತ್ತು ಅವುಗಳ ಉತ್ಪನ್ನಗಳ ಅಭಿವೃದ್ಧಿಯನ್ನು ನೈಸರ್ಗಿಕ ಸಂಪನ್ಮೂಲಗಳ ಸುಸ್ಥಿರ ನಿರ್ವಹಣೆ ಎನ್ನುವರು.
7. ಅಣೆಕಟ್ಟುಗಳ ಎರಡು ಪ್ರಮುಖ ಉಪಯೋಗಗಳನ್ನು ಬರೆಯಿರಿ.
ಉ:
 1. ನೀರಾವರಿ
 2. ವಿದ್ಯುತ್ ಉತ್ಪಾದನೆ
 3. ಮೀನು ಸಾಕಣೆ
8. ಗಣಿಗಾರಿಕೆ ಎಂದರೇನು?
ಉ: ಅದಿರುಗಳನ್ನು ಭೂಮಿಯಡಿಯಿಂದ ಹೊರತೆಗೆದು ಸಂಸ್ಕರಿಸುವುದಕ್ಕೆ ಗಣಿಗಾರಿಕೆ ಎನ್ನುವರು.
9. ಪಳೆಯುಳಿಗೆ ಇಂಧನಗಳ ದಹನದಿಂದ ಬಿಡುಗಡೆಯಾಗುವ ವಿಷಕಾರಿ ಅನಿಲಗಳು ಯಾವುವು?
ಉ: ಸಲ್ಫರ್ ಆಕ್ಸೈಡ್‌ಗಳು, ನೈಟ್ರೋಜನ್ ಆಕ್ಸೈಡ್‌ಗಳು, ಕಾರ್ಬನ್ ಡೈಆಕ್ಸೈಡ್, ಕಾರ್ಬನ್ ಮಾನಾಕ್ಸೈಡ್
10. ನೀವು ಹೆಚ್ಚು ಪರಿಸರ ಸ್ನೇಹಿಯಾಗಲು ನಿಮ್ಮ ಹವ್ಯಾಸಗಳಲ್ಲಿ ಮಾಡಿಕೊಳ್ಳಬಹುದಾದ ಬದಲಾವಣೆಗಳೇನು?
ಉ:
 1. ಹೆಚ್ಚು ಪರಿಸರ ಸ್ನೇಹಿಯಾಗಲು ಪರಿಸರ ಸಂರಕ್ಷಣೆ ಮತ್ತು ಮಾಲಿನ್ಯ ರಹಿತವಾಗಿರುವಂತೆ ನೋಡಿಕೊಳ್ಳಲು ಪ್ರಯತ್ನಿಸಬೇಕು.
 2. ನವೀಕರಿಸಬಹುದಾದ ಮತ್ತು ವಿಘಟನೆಗೊಳ್ಳುವ ಸಂಪನ್ಮೂಲಗಳ ಬಳಕೆಗೆ ಒತ್ತು ನೀಡುವುದು.
 3. ಪ್ಲಾಸ್ಟಿಕ್ ಬದಲು ಪೇಪರ್ ಬಳಕೆ
 4. LPG, ಸೌರಶಕ್ತಿ, ಪವನ ಶಕ್ತಿಯ ಬಳಕೆ.
11. ನಾವು ಅರಣ್ಯ ಹಾಗೂ ವನ್ಯಜೀವಿಗಳನ್ನು ಏಕೆ ಸಂರಕ್ಷಿಸಬೇಕು?
ಉ: ಅರಣ್ಯವು ವನ್ಯಜೀವಿಗಳ ತಾಣವಾಗಿದೆ. ಅರಣ್ಯಗಳಿಂದ ದೇಶದ ಆರ್ಥಿಕ ಅಭಿವೃದ್ಧಿಯಾಗುವುದರ ಜೊತೆಗೆ ಉತ್ತಮ ಗಾಳಿ, ಪರಿಸರದ ತಾಪ ನಿಯಂತ್ರಣ ಉಂಟಾಗುತ್ತದೆ. ಮರಗಿಡಗಳು ಮಣ್ಣಿನ ಸವೆತವನ್ನು ತಡೆಗಟ್ಟಿ ಮಣ್ಣನ್ನು ಫಲವತ್ತಾಗಿರುತ್ತವೆ. ವನ್ಯ ಜೀವಿಗಳು ಆಹಾರ ಸರಪಳಿಯ ಸಮತೋಲನಕ್ಕೆ ಅವಶ್ಯಕ. ಇವು ಪ್ರಕೃತಿ ಸೌಂದರ್ಯವನ್ನು ಹೆಚ್ಚಿಸುತ್ತವೆ.
12. ಅರಣ್ಯಗಳ ಸಂರಕ್ಷಣೆಯ ಕೆಲವು ವಿಧಾನಗಳನ್ನು ವಿವರಿಸಿ.
ಉ:
 1. ಅರಣ್ಯೀಕರಣ : ಬಾಳಿ ಸ್ಥಳಗಳಲ್ಲಿ ಸಸಿಗಳನ್ನು ನೆಟ್ಟು ಅರಣ್ಯವನ್ನು ನಿರ್ಮಿಸುವುದು.
 2. ಮರುಅರಣ್ಯೀಕರಣ: ಒತ್ತುವರಿಯಿಂದಾಗಿ ನಾಶವಾದ ಅರಣ್ಯ ಪ್ರದೇಶಗಳಲ್ಲಿ ಸಸಿಗಳನ್ನು ನೆಟ್ಟು ಪುನಃ ಅರಣ್ಯವನ್ನು ಅಭಿವೃದ್ಧಿಪಡಿಸುವುದು.
 3. ಸಾಮಾಜಿಕ ಅರಣ್ಯೀಕರಣ: ಗೋಮಾಳಗಳಲ್ಲಿ, ರಸ್ತೆ ಬದಿಗಳಲ್ಲಿ ಬಹುಪಯೋಗಿ ಸಸ್ಯಗಳನ್ನು ಮತ್ತು ಪೊದೆಗಳನ್ನು ಬೆಳೆಸುವುದು.

4. ಕೃಷಿ ಅರಣ್ಯೀಕರಣ: ಮೇವು, ಇಂಧನಕ್ಕಾಗಿ ಕೃಷಿ ಜಮೀನಿನ ಸುತ್ತ ಮರಗಳನ್ನು ಬೆಳೆಸುವುದು.

13. ಅರಣ್ಯನಾಶದ ದುಷ್ಪರಿಣಾಮಗಳು ಯಾವುವು?

ಉ: ಎ. ಮಣ್ಣಿನ ಸವಕಳಿ ಬಿ. ಮರುಭೂಮೀಕರಣ ಸಿ. ಪ್ರವಾಹ ಉಂಟಾಗುವಿಕೆ ಡಿ. ವನ್ಯಜೀವಿಗಳ ನಾಶ ಇ. ಹವಾಮಾನ ಬದಲಾವಣೆ ಎಫ್. ಅಂತರ್ಜಲ ಮಟ್ಟ ಕುಸಿತ.

14. ಅರಣ್ಯ ಉತ್ಪನ್ನಗಳ ಮೇಲೆ ಅವಲಂಬಿತವಾಗಿರುವ ಕೈಗಾರಿಕೆಗಳನ್ನು ಹೆಸರಿಸಿ.

ಉ: ಎ. ಮರದ ಕೈಗಾರಿಕೆ ಬಿ. ಕಾಗದದ ಕೈಗಾರಿಕೆ

15. ಕಾಡುಗಳ ಪ್ರಾಮುಖ್ಯತೆಯನ್ನು ತಿಳಿಸಿ. ಅಥವಾ ಕಾಡುಗಳಿಂದ ನಮಗಾಗುವ ಪ್ರಯೋಜನಗಳೇನು?

ಉ: ಎ. ಕಾಡುಗಳು ವನ್ಯಜೀವಿಗಳ ಆವಾಸಗಳಾಗಿವೆ
ಬಿ. ಅರಣ್ಯಗಳಿಂದಾಗಿ ಉತ್ತಮ ಮಳೆ, ಗಾಳಿ ದೊರೆಯುತ್ತದೆ
ಸಿ. ಸಾಂಬಾರ ಪದಾರ್ಥಗಳು, ಔಷಧೀಯ ಸಸ್ಯಗಳು ದೊರೆಯುತ್ತವೆ.
ಡಿ. ಇವು ಮಣ್ಣಿನ ಫಲವತ್ತತೆಯನ್ನು ಕಾಪಾಡುತ್ತವೆ ಮತ್ತು ಮಣ್ಣಿನ ಸವೆತವನ್ನು ತಡೆಗಟ್ಟುತ್ತವೆ.
ಇ. ನೀರನ್ನು ಹಿಡಿದಿಟ್ಟುಕೊಳ್ಳುವ ಮಣ್ಣಿನ ಸಾಮರ್ಥ್ಯವನ್ನು ಹೆಚ್ಚಿಸುತ್ತವೆ.
ಎಫ್. ವಾತಾವರಣದಲ್ಲಿ ಅಕ್ಸಿಜನ್ ಮತ್ತು ಆಕ್ಸಿಜನ್ ಸಮತೋಲನ ಕಾಪಾಡುತ್ತವೆ.

16. ಪರಿಸರವನ್ನು ರಕ್ಷಿಸುವ 5R ಅಭ್ಯಾಸಗಳನ್ನು ಸಂಕ್ಷಿಪ್ತವಾಗಿ ವಿವರಿಸಿ.

ಉ: 1. Refuse (ನಿರಾಕರಣೆ) : ಪರಿಸರಕ್ಕೆ ಹಾನಿ ಉಂಟುಮಾಡುವ ವಸ್ತುಗಳನ್ನು ಜನರು ಕೊಡಲು ಬಂದಾಗ ನಿರಾಕರಿಸುವುದು. ಉದಾ: ಪ್ಲಾಸ್ಟಿಕ್, ಪಾಲಿಥಿನ್ ಚೀಲಗಳು
2. Reduce (ಮಿತಬಳಕೆ) : ನೀರು, ಆಹಾರ, ವಿದ್ಯುತ್‌ನಂತಹ ಉಪಯುಕ್ತ ಸಂಪನ್ಮೂಲಗಳನ್ನು ಅವಶ್ಯಕತೆ ಇದ್ದಾಗ ಮಾತ್ರ ಬಳಸುವುದು.
3. Reuse (ಮರುಬಳಕೆ) : ಒಮ್ಮೆ ಬಳಸಿದ ವಸ್ತುಗಳನ್ನು ಸಾಧ್ಯವಾದಷ್ಟೂ ಪುನಃ ಬಳಸುವುದು. ಉದಾ: ಲಕೋಟೆ, ನೀರಿನ ಬಾಟಲಿಗಳನ್ನು ಮತ್ತೆ ಬಳಸುವುದು.
4. Repurpose (ಮರು ಉದ್ದೇಶ) : ಒಂದು ವಸ್ತುವನ್ನು ಅದರ ಮೂಲ ಉದ್ದೇಶಕ್ಕೆ ಬಳಸಲು ಆಗದೇ ಇದ್ದಾಗ ಬೇರೆ ಕೆಲಸಗಳಿಗೆ ಬಳಸುವುದು. ಉದಾ: ಮಗ್, ಬಕೇಟುಗಳನ್ನು, ಮಡಕೆಗಳನ್ನು ಗಿಡ ಬೆಳೆಸಲು ಬಳಕೆ ಮಾಡುವುದು.
5. Recycle (ಮರು ಚಕ್ರೀಕರಣ): ಪ್ಲಾಸ್ಟಿಕ್, ಕಾಗದ, ಗಾಜು ಮತ್ತು ಲೋಹದ ವಸ್ತುಗಳನ್ನು ಹಾಳಾದ ನಂತರ ಮರುಚಕ್ರೀಕರಣ ಮಾಡಿ ಅಗತ್ಯ ವಸ್ತುಗಳನ್ನು ತಯಾರಿಸುವುದು.

17. ನಾವು ನಮ್ಮ ಸಂಪನ್ಮೂಲಗಳನ್ನು ಎಚ್ಚರಿಕೆಯಿಂದ ಬಳಸಬೇಕು. ಏಕೆ ?

ಉ: ಏಕೆಂದರೆ,
1. ಇವು ನಿರಂತರವಾಗಿ ದೊರೆಯುವುದಿಲ್ಲ.
2. ಸಂಪನ್ಮೂಲಗಳ ಅನಿಯಮಿತ ವಿತರಣೆ,
3. ಶ್ರೀಮಂತ ಮತ್ತು ಪ್ರಭಾವಿ ವ್ಯಕ್ತಿಗಳಿಗಷ್ಟೇ ಅಲ್ಲದೇ ಎಲ್ಲ ಜೀವಿಗಳಿಗೂ ಒದಗಿಸಬೇಕಾಗಿರುವುದರಿಂದ ಎಚ್ಚರಿಕೆಯಿಂದ ಬಳಸಬೇಕು.

18. ಅರಣ್ಯ ಮತ್ತು ವನ್ಯಜೀವಿಗಳ ಸಂರಕ್ಷಣೆಯನ್ನು ಪರಿಗಣಿಸುವಾಗ ಗಮನಿಸಬೇಕಾದ ನಾಲ್ಕು ಮುಖ್ಯ ಪಾಲುಧಾರರು ಯಾರು?

ಉ: 1. ಕಾಡಿನಲ್ಲಿ ಮತ್ತು ಅದರ ಸುತ್ತಮುತ್ತ ವಾಸಿಸುವ ಜನರು.
2. ಸರ್ಕಾರದ ಅರಣ್ಯ ಇಲಾಖೆ
3. ಕೈಗಾರಿಕೋದ್ಯಮಿಗಳು
4. ವನ್ಯಜೀವಿ ಮತ್ತು ನಿಸರ್ಗ ಪ್ರೇಮಿಗಳು

19. ಚಿಪ್ಪೋ ಆಂದೋಲನ ಎಂದರೇನು? ಇದು ಸ್ಥಳೀಯರಿಗೆ ಹಾಗೂ ಪರಿಸರಕ್ಕೆ ಯಾವ ರೀತಿಯಲ್ಲಿ ಲಾಭದಾಯಕವಾಯಿತು?

ಉ: ಹಿಮಾಲಯದ ಉತ್ತರ ಪ್ರದೇಶದಲ್ಲಿರುವ ಘರ್‌ವಾಲನ್ ರೇನಿ ಎಂಬ ಹಳ್ಳಿಯ ಹೆಂಗಸರು ತಮ್ಮ ಕಾಡುಗಳಲ್ಲಿನ ಮರಗಳನ್ನು ಕೆಲಸಗಾರು ಕಡಿಯದಂತೆ ತಬ್ಬಿಕೊಂಡು ತಡೆದರು. ಇದನ್ನೇ ಚಿಪ್ಪೋ ಆಂದೋಲನ ಎನ್ನುವರು.
1. ಚಿಪ್ಪೋ ಆಂದೋಲನವು ಸಮುದಾಯ ಮತ್ತು ಮಾಧ್ಯಮಗಳಲ್ಲಿ ಅತಿವೇಗವಾಗಿ ಹರಡಿ ಅರಣ್ಯ ಉತ್ಪನ್ನಗಳನ್ನು ಬಳಸುವ ಜನರ ಆದ್ಯತೆಗಳ ಬಗ್ಗೆ ಪುನಃ ಯೋಚಿಸುವಂತೆ ಸರ್ಕಾರಕ್ಕೆ ಒತ್ತಾಯಿಸಿತು.
2. ಅರಣ್ಯ ನಾಶವು ಅರಣ್ಯ ಉತ್ಪನ್ನಗಳ ದೊರೆಯುವಿಕೆಯ ಮೇಲಷ್ಟೇ ಅಲ್ಲದೇ ಮಣ್ಣಿನ ಗುಣಮಟ್ಟ ಮತ್ತು ನೀರಿನ ಆಕರಗಳ ಮೇಲೂ ಪ್ರಭಾವ ಬೀರುತ್ತದೆ ಎಂಬುದನ್ನು ಕಲಿಸಿತು.
3. ಸ್ಥಳೀಯ ಜನರ ಭಾಗವಹಿಸುವಿಕೆಯು, ಅರಣ್ಯಗಳ ಸಮರ್ಥ ನಿರ್ವಹಣೆಗೆ ಅವಕಾಶ ಮಾಡಿಕೊಡುತ್ತದೆ ಎಂದು ಅರ್ಥ ಮಾಡಿಸಿತು.

20. ಹಸಿರು ಮನೆ ಅನಿಲಗಳು ಯಾವುವು? ಇವುಗಳ ಹೆಚ್ಚಳದಿಂದ ವಾತಾವರಣದ ಮೇಲಾಗುವ ದುಷ್ಪರಿಣಾಮ ತಿಳಿಸಿ.

ಉ: ಕಾರ್ಬನ್ ಡೈಆಕ್ಸೈಡ್, ಮೀಥೇನ್, ನೈಟ್ರೋಜನ್ ಆಕ್ಸೈಡ್‌ಗಳು ಮತ್ತು ಸ್ವಲ್ಪ ಮಟ್ಟಿಗೆ ಓಝೋನ್ ಇವು ಹಸಿರು ಮನೆ ಅನಿಲಗಳು. ಈ ಅನಿಲಗಳು ಸೂರ್ಯನಿಂದ ಬಿಡುಗಡೆಯಾಗುವ ಅವಕಿಂಪು ಕಿರಣಗಳನ್ನು ಸೆರೆಹಿಡಿಯುವುದರಿಂದ ವಾಯು ಮಂಡಲದ ತಾಪದಲ್ಲಿ ಏರಿಕೆಯುಂಟಾಗಿ ಭೂಮಿಯ ಮೇಲೆ ಹಸಿರು ಮನೆ ಪರಿಣಾಮ ಉಂಟಾಗುತ್ತದೆ.

21. ಬೃಹತ್ ಅಣೆಕಟ್ಟುಗಳ ನಿರ್ಮಾಣದ ಸಾಮಾನ್ಯ ಸಮಸ್ಯೆಗಳು ಯಾವುವು?

ಉ: ಬೃಹತ್ ಅಣೆಕಟ್ಟುಗಳ ನಿರ್ಮಾಣದಿಂದ ನಿರ್ದಿಷ್ಟವಾಗಿ ಮೂರು ಸಮಸ್ಯೆಗಳು ಎದುರಾಗುತ್ತವೆ.
1. ಸಾಮಾಜಿಕ ಸಮಸ್ಯೆಗಳು: ಬಹಳಷ್ಟು ರೈತ ಮತ್ತು ಬುಡಕಟ್ಟು ಜನರಿಗೆ ಸಾಕಷ್ಟು ಪರಿಹಾರ ನೀಡದೇ, ಪುನರ್ವಸತಿ ಕಲ್ಪಿಸದೇ

ಸ್ಥಳಾಂತರಿಸುತ್ತದೆ.

2. ಆರ್ಥಿಕ ಸಮಸ್ಯೆಗಳು: ಸರಿಯಾದ ಪ್ರಯೋಜನಗಳನ್ನು ಸೃಷ್ಟಿಸದೇ ಬೃಹತ್ ಪ್ರಮಾಣದಲ್ಲಿ ಸಾರ್ವಜನಿಕ ಹಣವನ್ನು ನುಂಗಿ ಹಾಕುತ್ತವೆ.
3. ಪರಿಸರದ ಸಮಸ್ಯೆಗಳು: ಬೃಹತ್ ಪ್ರಮಾಣದ ಅರಣ್ಯನಾಶ ಮತ್ತು ಜೀವವೈವಿಧ್ಯತೆಯ ನಾಶಕ್ಕೆ ಕಾರಣವಾಗುತ್ತದೆ.

22. **ವಾತಾವರಣದಲ್ಲಿ ಕಾರ್ಬನ್ ಆಕ್ಸೈಡ್ ಪ್ರಮಾಣವನ್ನು ಕಡಿಮೆ ಮಾಡಬಹುದಾದ ವಿಧಾನಗಳನ್ನು ಪಟ್ಟಿ ಮಾಡಿ.**

- ಉ:
1. ಸಾರ್ವಜನಿಕ ವಾಹನಗಳ ಬಳಕೆ
 2. ಸೈಕಲ್ ಬಳಸುವುದು, ನಡಿಗೆ.
 3. ಸಂಪೀಡಿತ ನೈಸರ್ಗಿಕ ಅನಿಲ ಬಳಸುವುದು.
 4. ತ್ಯಾಜ್ಯಗಳನ್ನು ಗೊಬ್ಬರವನ್ನಾಗಿ ಪರಿವರ್ತಿಸುವುದು

23. **ಭಾರತದ ವಿವಿಧ ಪ್ರದೇಶಗಳಲ್ಲಿ ಕಂಡು ಬರುವ ಪುರಾತನ ನೀರಿನ ಕೊಯ್ಲು ರಚನೆಗಳಿಗೆ ಉದಾಹರಣೆಗಳನ್ನು ಕೊಡಿ.**

- ಉ:
1. ರಾಜಸ್ಥಾನ: ಖಾದಿನ, ಕೆರೆಗಳು, ನಾದಿನ
 2. ಮಹಾರಾಷ್ಟ್ರ: ಬಾಂದಾರ ಮತ್ತು ತಾಲ್‌ಗಳು
 3. ಮಧ್ಯಪ್ರದೇಶ ಮತ್ತು ಉತ್ತರ ಪ್ರದೇಶ : ಬುಂಧೀಸ್
 4. ಬಿಹಾರ : ಅಹರ್ ಮತ್ತು ಪೈನ್
 5. ಹಿಮಾಚಲ ಪ್ರದೇಶ : ಕುಲ್ಸ್
 6. ಜಮ್ಮು : ಕೊಳಗಳು
 7. ತಮಿಳುನಾಡು 7 ಎರಿಗಳು (ಕೆರೆ)
 8. ಕೇರಳ : ಸುರಂಗ
 9. ಕರ್ನಾಟಕ : ಕಟ್ಟಗಳು

24. **ನಲದೊಳಗೆ ನೀರನ್ನು ಸಂಗ್ರಹಿಸುವುದರಿಂದಾಗುವ ಪ್ರಯೋಜನಗಳೇನು?**

- ಉ:
1. ಬಾವಿಗಳು, ಅಂತರ್ಜಲ ಮರುಪೂರಣಗೊಳ್ಳುವುದು.
 2. ಸಸ್ಯವರ್ಗಗಳಿಗೆ ತೇವಾಂಶ ಒದಗುತ್ತದೆ.
 3. ಸೊಳ್ಳೆಗಳು ಮೊಟ್ಟೆಗಳನ್ನಿಟ್ಟು ಮರಿ ಮಾಡಲು ಅವಕಾಶವಿರುವುದಿಲ್ಲ.
 4. ಸಸ್ಯ ಮತ್ತು ಪ್ರಾಣಿ ತ್ಯಾಜ್ಯಗಳಿಂದ ನೀರು ಕಲುಷಿತವಾಗುವುದಿಲ್ಲ.

25. **‘ಜೀವವೈವಿಧ್ಯತೆಯ ಸೂಕ್ಷ್ಮ ತಾಣ’ ಎಂದು ಯಾವುದನ್ನು ಕರೆಯಲಾಗುತ್ತದೆ? ಏಕೆ?**

- ಉ:
- ಅರಣ್ಯಗಳನ್ನು ಜೀವ ವೈವಿಧ್ಯತೆಯ ಸೂಕ್ಷ್ಮತಾಣಗಳು ಎಂದು ಕರೆಯಲಾಗುತ್ತದೆ. ಏಕೆಂದರೆ ಅರಣ್ಯಗಳಲ್ಲಿ ವಿಭಿನ್ನ ವ್ಯಾಪ್ತಿಯ ಜೀವಿ ವಿಧಗಳಾದ ಬ್ಯಾಕ್ಟೀರಿಯ, ಶಿಲೀಂಧ್ರಗಳು, ಜರೀಗಿಡಗಳು, ಹೂ ಬಿಡುವ ಸಸ್ಯಗಳು, ದುಂಡು ಹುಳುಗಳು, ಕೀಟಗಳು, ಪಕ್ಷಿಗಳು, ಸರೀಸೃಪಗಳು ಕಂಡು ಬರುತ್ತವೆ.

• ವಿಜ್ಞಾನ ವಿಷಯದಲ್ಲಿ ಚಿತ್ರರಚನಾ ಕೌಶಲಕ್ಕೆ ಸಂಬಂಧಿಸಿದಂತೆ ಗಮನಿಸಬೇಕಾದ ಚಿತ್ರಗಳ ಪಟ್ಟಿ

ಕ್ರಮ ಸಂಖ್ಯೆ	ಅಧ್ಯಾಯ ಎದ ಸಂಖ್ಯೆ	ಅಧ್ಯಾಯಗಳ ಹೆಸರು	ಚಿತ್ರದ ಸಂಖ್ಯೆ	ಚಿತ್ರಗಳ ಹೆಸರು	ಪುಟ ಸಂಖ್ಯೆ
01	1	ರಾಸಾಯನಿಕ ಕ್ರಿಯೆಗಳು ಮತ್ತು ಸಮೀಕರಣಗಳು	1.6	ನೀರಿನ ವಿದ್ಯುದ್ವಿಭಜನೆ	11
02	2	ಅಮ್ಲಗಳು, ಪ್ರತ್ಯಾಮ್ಲಗಳು ಮತ್ತು ಲವಣಗಳು	2.1	ಸಾರರಿಕ್ ಸಲ್ಫೂರಿಕ್ ಆಮ್ಲದೊಂದಿಗೆ ಸಶುದ್ರಿತ ಚೂರುಗಳ ವರ್ತನೆ ಮತ್ತು ಉರಿಸುವಿಕೆಯ ಮೂಲಕ ಹೈಡ್ರೋಜನ್ ಅನಿಲದ ಪರಿಣತಿ	24
03	2	ಅಮ್ಲಗಳು, ಪ್ರತ್ಯಾಮ್ಲಗಳು ಮತ್ತು ಲವಣಗಳು	2.3	ನೀರಿನಲ್ಲಿ ಅಮ್ಲೀಯ ದ್ರಾವಣ ವಿದ್ಯುತ್ ಅನ್ನು ಪ್ರವಹಿಸುತ್ತಿರುವುದು	27
04	3	ಲೋಹಗಳು ಮತ್ತು ಅಲೋಹಗಳು	3.3	ಲೋಹದ ಮೇಲೆ ಹಲೆಯ ವರ್ತನೆ	52
05	3	ಲೋಹಗಳು ಮತ್ತು ಅಲೋಹಗಳು	3.8	ಲವಣದ್ರಾವಣದ ವಾಹಕತೆಯನ್ನು ಪರಿಣತಿಸುತ್ತಿರುವುದು	60
06	3	ಲೋಹಗಳು ಮತ್ತು ಅಲೋಹಗಳು	3.12	ತಾಮ್ರದ ವಿದ್ಯುದ್ವಿಭಜನೆಯ ಶುದ್ಧೀಕರಣ.	65
07	6	ಜೀವ ಕ್ರಿಯೆಗಳು	6.3	a) ತೆರೆದ ಮತ್ತು b) ಮುಚ್ಚಿದ ವ್ಯವಸ್ಥೆ	76
08	6	ಜೀವ ಕ್ರಿಯೆಗಳು	6.6	ಮಾನವನ ಜೀರ್ಣಾಂಗವ್ಯವಸ್ಥೆ	81
09	6	ಜೀವ ಕ್ರಿಯೆಗಳು	6.10	ಮನುಷ್ಯನ ಹೃದಯದ ಘಟಕ ನೋಟ	88
10	6	ಜೀವ ಕ್ರಿಯೆಗಳು	6.13	ಮನುಷ್ಯನ ವಿಸರ್ಜನಾಂಗವ್ಯವಸ್ಥೆ	94
11	6	ಜೀವ ಕ್ರಿಯೆಗಳು	6.14	ನಿಫ್ರೂನ್‌ನ ರಚನೆ	95
12	7	ನಿಯಂತ್ರಣ ಮತ್ತು ಸಹಭಾಗಿತ್ವ	7.1(a)	ನರಕೋಶದ ರಚನೆ	100
13	7	ನಿಯಂತ್ರಣ ಮತ್ತು ಸಹಭಾಗಿತ್ವ	7.3	ಮಾನವನ ಮಿದುಳು	104
14	12	ವಿದ್ಯುತ್	12.1	ವಿದ್ಯುತ್ ಕೋಶ, ವಿದ್ಯುತ್ ಬಲ್ಬ್, ಅಮ್ಲೀಟರ್ ಮತ್ತು ಫ್ಲೂೋರೋಡೀಯೋಡ್‌ನಿಂದ ವಿದ್ಯುತ್ ಸಂವಹನದ ರೇಖಾಚಿತ್ರ	117
15	12	ವಿದ್ಯುತ್	--	ಕೋಶ 12.1 : ವಿದ್ಯುತ್ ಮಂಡಲದಲ್ಲಿ ಸಾಮಾನ್ಯವಾಗಿ ಉಪಯೋಗಿಸುವ ಸಾಂಪ್ರದಾಯಿಕ ಚಿಹ್ನೆಗಳು	120
16	12	ವಿದ್ಯುತ್	12.2	ಓಮ್‌ನ ನಿಯಮನ ಆಧಾರದ ಮೇಲೆ ವಿದ್ಯುತ್ ಮಂಡಲದ ಚಿತ್ರ	121
17	12	ವಿದ್ಯುತ್	12.6	ಸರಣಿಕ್ರಮದಲ್ಲಿರುವ ರೋಧಕಗಳು	129
18	12	ವಿದ್ಯುತ್	12.7	ಸಮಾಂತರವಾಗಿರುವ ರೋಧಕಗಳು	129
19	13	ವಿದ್ಯುತ್ ಪ್ರವಾಹದ ಕಾರಣಿಯ ಪರಿಣಾಮಗಳು	13.6(a)	ಒಂದು ನೇರವಾದ ವಾಹಕ ತಂತಿಯ ಕಾಂತೀಯ ಬಲ ರೇಖೆಗಳನ್ನು ಸೂಚಿಸುವ ವಿಕೇಂದ್ರೀಯ ವ್ಯಕ್ತಿಗಳ ಮಾದರಿ	156

20	13	ವಿದ್ಯುತ್ ಪ್ರವಾಹದ ಕಾಂಕ್ಷಿಯ ಪರಿಣಾಮಗಳು	13.15	ಒಂದು ಸರಳ ವಿದ್ಯುತ್ ಮೋಟಾರ್ (3 ಆಯಾಮದ ಅಥವಾ 2 ಆಯಾಮದ ಚಿತ್ರ)	157
21	13	ವಿದ್ಯುತ್ ಪ್ರವಾಹದ ಕಾಂಕ್ಷಿಯ ಪರಿಣಾಮಗಳು	13.19	ವಿದ್ಯುತ್ ಚಲನದ ತತ್ವದ ವಿವರಣೆ (3 ಆಯಾಮದ ಅಥವಾ 2 ಆಯಾಮದ ಚಿತ್ರ)	162
22	8	ಜೀವಿಗಳು ಹೇಗೆ ಸಂಶಾಸನೋತ್ಪತ್ತಿ ನಡೆಸುತ್ತವೆ?	8.7	ಒಂದು ಹೂವಿನ ನೀಳಭೇದ ಭಾಗ	55
23	8	ಜೀವಿಗಳು ಹೇಗೆ ಸಂಶಾಸನೋತ್ಪತ್ತಿ ನಡೆಸುತ್ತವೆ?	8.8	ಶಲಾಕಾಗ್ರದ ಮೇಲೆ ಪರಾಗದ ಮೊಳೆಯುವಿಕೆ	56
24	10	ಬೆಳಕು, ಪ್ರತಿಫಲನ ಮತ್ತು ವಕ್ರೀಭವನ	10.7	(a) (b) (c) (d) (e) (f), ನಿಮ್ಮ ದರ್ಜೆಯಿಂದ ಉಂಟಾದ ಪ್ರತಿಬಿಂಬಗಳ ರೇಖಾ ಚಿತ್ರಗಳು	96
25	10	ಬೆಳಕು, ಪ್ರತಿಫಲನ ಮತ್ತು ವಕ್ರೀಭವನ	10.16	(a) (b) (c) (d) (e) (f), ವಸ್ತುವಿನ ವಿಭಿನ್ನ ಸ್ಥಾನಗಳಲ್ಲಿ ಪೀನ ಮಸೂರದಿಂದ ಉಂಟಾಗುವ ಪ್ರತಿಬಿಂಬದ ಸ್ವಭಾವ, ಸ್ಥಾನ ಮತ್ತು ಗಾತ್ರ	115
26	10	ಬೆಳಕು, ಪ್ರತಿಫಲನ ಮತ್ತು ವಕ್ರೀಭವನ	10.17	(a) (b) ನಿಮ್ಮ ಮಸೂರದಿಂದ ಉಂಟಾಗುವ ಪ್ರತಿಬಿಂಬದ ಸ್ವಭಾವ, ಸ್ಥಾನ ಮತ್ತು ಗಾತ್ರ	115
27	11	ಮಾನವನ ಕಣ್ಣು ಮತ್ತು ವರ್ಣಮಯಜಗತ್ತು	11.2	(a) ಸಮೀಪ ದೃಷ್ಟಿ ಕ್ಷೇತ್ರದ ದೂರ ಬಿಂದು, (b) ಸಮೀಪ ದೃಷ್ಟಿ ಕಣ್ಣು (c) ಸಮೀಪ ದೃಷ್ಟಿಗೆ ಪರಿಹಾರ	126
28	11	ಮಾನವನ ಕಣ್ಣು ಮತ್ತು ವರ್ಣಮಯಜಗತ್ತು	11.3	(a) ದೂರದ ದೃಷ್ಟಿ ಕ್ಷೇತ್ರದ ಹತ್ತಿರದ ಬಿಂದು (b) ದೂರದ ದೃಷ್ಟಿ ಕಣ್ಣು (c) ದೂರದ ದೃಷ್ಟಿಗೆ ಪರಿಹಾರ	126
29	11	ಮಾನವನ ಕಣ್ಣು ಮತ್ತು ವರ್ಣಮಯಜಗತ್ತು	11.6	ಬೆಳೆ ಬೆಳೆದ ರೋಹಿತದ ಪುನರ್ ಸಂಯೋಜನೆ	131
30	14	ಶಕ್ತಿಯ ಆಕರಗಳು	14.4	ಜೈವಿಕ ಅನಿಲ ಸ್ಥಾವರದ ಸಾಂಕೇತಿಕ ಚಿತ್ರ	142